

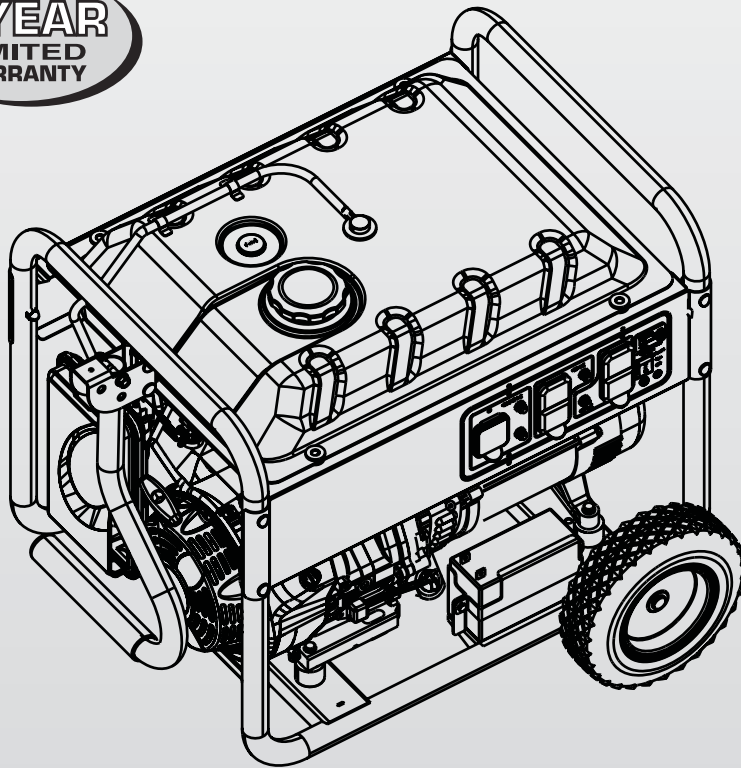

# Owner's Manual

## GP Series Portable Generator

**2 YEAR**  
LIMITED  
WARRANTY



**⚠ DANGER!**

- ⚠ DEADLY EXHAUST FUMES! ONLY use OUTSIDE far away from windows, doors and vents!**
- ⚠ NOT INTENDED FOR USE IN CRITICAL LIFE SUPPORT APPLICATIONS.**
- ⚠ SAVE this Manual. Provide this manual to any operator of the generator.**

# Table of Contents

|                                                            |          |                                                |           |
|------------------------------------------------------------|----------|------------------------------------------------|-----------|
| <b>Introduction.....</b>                                   | <b>1</b> | <b>Maintenance .....</b>                       | <b>12</b> |
| <b>Read this Manual Thoroughly .....</b>                   | <b>1</b> | 3.1 Performing Scheduled Maintenance .....     | 12        |
| <b>Safety Rules .....</b>                                  | <b>1</b> | 3.2 Maintenance Schedule .....                 | 12        |
| Standards Index .....                                      | 3        | 3.3 Product Specifications.....                | 12        |
| <b>General Information.....</b>                            | <b>4</b> | 3.3.1 Generator Specifications .....           | 12        |
| 1.1 Unpacking.....                                         | 4        | 3.3.2 Engine Specifications.....               | 12        |
| 1.1.1 Accessories Included.....                            | 4        | 3.3.3 Emissions Information .....              | 12        |
| 1.2 Assembly.....                                          | 4        | 3.3.4 High Altitude Operation .....            | 13        |
| 1.2.1 Assembling the Accessory Kit.....                    | 4        | 3.4 General Recommendations.....               | 13        |
| 1.2.2 Battery Cable Connection (Electric Start Only)....   | 5        | 3.4.1 Generator Maintenance .....              | 13        |
| <b>Operation .....</b>                                     | <b>5</b> | 3.4.2 To Clean the Generator.....              | 13        |
| 2.1 Know the Generator .....                               | 5        | 3.4.3 Engine Maintenance.....                  | 13        |
| 2.2 Hourmeter.....                                         | 6        | 3.4.4 Checking Oil Level .....                 | 13        |
| 2.3 Cord Sets and Connection Plugs .....                   | 7        | 3.4.5 Changing the Oil .....                   | 13        |
| 2.3.1 120 VAC, 20 Amp, Duplex Receptacle .....             | 7        | 3.4.6 Replacing the Spark Plug .....           | 14        |
| 2.3.2 120/240 VAC, 30 Amp, Receptacle.....                 | 7        | 3.4.7 Battery Replacement (if applicable)..... | 14        |
| 2.4 How to Use the Generator .....                         | 7        | 3.5 Service Air Cleaner.....                   | 14        |
| 2.4.1 System Ground.....                                   | 8        | 3.6 Valve Clearance.....                       | 14        |
| 2.4.2 Grounding the Generator .....                        | 8        | 3.7 General .....                              | 15        |
| 2.5 Don't Overload the Generator.....                      | 8        | 3.8 Long Term Storage.....                     | 15        |
| 2.6 Wattage Reference Guide .....                          | 9        | 3.9 Other Storage Tips .....                   | 15        |
| 2.7 Before Starting the Generator .....                    | 9        | <b>Troubleshooting .....</b>                   | <b>16</b> |
| 2.7.1 Adding Engine Oil .....                              | 9        | 4.1 Troubleshooting Guide.....                 | 16        |
| 2.7.2 Adding Gasoline.....                                 | 9        | <b>Notes .....</b>                             | <b>17</b> |
| 2.8 Starting Pull Start Engines.....                       | 10       | <b>Warranty .....</b>                          | <b>20</b> |
| 2.9 Starting Electric Start Engines .....                  | 11       | <hr/>                                          |           |
| 2.10 Stopping the Engine .....                             | 11       | <b>MANUAL DEL USUARIO .....</b>                | <b>23</b> |
| 2.11 Low Oil Level Shutdown System .....                   | 11       | <b>MANUEL DE L'UTILISATEUR .....</b>           | <b>45</b> |
| 2.11.1 Sensing Low Oil Level.....                          | 11       |                                                |           |
| 2.12 Charging the Battery (Electric Start Units Only)..... | 11       |                                                |           |

## INTRODUCTION

Thank you for purchasing this model by Generac Power Systems, Inc. This model is a compact, high performance, air-cooled, engine driven generator designed to supply electrical power to operate electrical loads where no utility power is available or in place of utility due to a power outage.

## READ THIS MANUAL THOROUGHLY

If any portion of this manual is not understood, contact the nearest Authorized Dealer for starting, operating and servicing procedures.

The operator is responsible for proper and safe use of the equipment. We strongly recommend that the operator read this manual and thoroughly understand all instructions before using the equipment. We also strongly recommend instructing other users to properly start and operate the unit. This prepares them if they need to operate the equipment in an emergency. Save these instructions for future reference. If you loan this unit to someone, ALWAYS loan these instructions to the individual as well.

The generator can operate safely, efficiently and reliably only if it is properly located, operated and maintained. Before operating or servicing the generator:

- Become familiar with and strictly adhere to all local, state and national codes and regulations.
- Study all safety warnings in this manual and on the product carefully.
- Become familiar with this manual and the unit before use.

The manufacturer cannot anticipate every possible circumstance that might involve a hazard. The warnings in this manual, and on tags and decals affixed to the unit are, therefore, not all inclusive. If using a procedure, work method or operating technique that the manufacturer does not specifically recommend, ensure that it is safe for others. Also make sure the procedure, work method or operating technique utilized does not render the generator unsafe.

THE INFORMATION CONTAINED HEREIN WAS BASED ON MACHINES IN PRODUCTION AT THE TIME OF PUBLICATION. GENERAC RESERVES THE RIGHT TO MODIFY THIS MANUAL AT ANY TIME.

## SAFETY RULES

Throughout this publication, and on tags and decals affixed to the generator, DANGER, WARNING, CAUTION and NOTE blocks are used to alert personnel to special instructions about a particular operation that may be hazardous if performed incorrectly or carelessly. Observe them carefully. Their definitions are as follows:

### **DANGER!**

**INDICATES A HAZARDOUS SITUATION OR ACTION WHICH, IF NOT AVOIDED, WILL RESULT IN DEATH OR SERIOUS INJURY.**

### **WARNING!**

**Indicates a hazardous situation or action which, if not avoided, could result in death or serious injury.**

### **CAUTION!**

**Indicates a hazardous situation or action which, if not avoided, could result in minor or moderate injury.**

### **NOTE:**

**Notes contain additional information important to a procedure and will be found within the regular text body of this manual.**

These safety warnings cannot eliminate the hazards that they indicate. Common sense and strict compliance with the special instructions while performing the action or service are essential to preventing accidents.

Four commonly used safety symbols accompany the **DANGER**, **WARNING** and **CAUTION** blocks. The type of information each indicates is as follows:

 **This symbol points out important safety information that, if not followed, could endanger personal safety and/or property of others.**

 **This symbol points out potential explosion hazard.**

 **This symbol points out potential fire hazard.**

 **This symbol points out potential electrical shock hazard.**

## GENERAL HAZARDS

- NEVER operate in an enclosed area, in a vehicle, or indoors EVEN IF doors and windows are open.
- For safety reasons, the manufacturer recommends that the maintenance of this equipment is carried out by an Authorized Dealer. Inspect the generator regularly, and contact the nearest Authorized Dealer for parts needing repair or replacement.
- Operate generator only on level surfaces and where it will not be exposed to excessive moisture, dirt, dust or corrosive vapors.
- Keep hands, feet, clothing, etc., away from drive belts, fans, and other moving parts. Never remove any fan guard or shield while the unit is operating.
- Certain parts of the generator get extremely hot during operation. Keep clear of the generator until it has cooled to avoid severe burns.
- Do NOT operate generator in the rain.
- Do not alter the construction of the generator or change controls which might create an unsafe operating condition.
- Never start or stop the unit with electrical loads connected to receptacles AND with connected devices turned ON. Start the engine and let it stabilize before connecting electrical loads. Disconnect all electrical loads before shutting down the generator.
- Do not insert objects through unit's cooling slots.
- When working on this equipment, remain alert at all times. Never work on the equipment when physically or mentally fatigued.

## Safety Rules

- Never use the generator or any of its parts as a step. Stepping on the unit can stress and break parts, and may result in dangerous operating conditions from leaking exhaust gases, fuel leakage, oil leakage, etc.
- On electric start models, disconnect the POSITIVE (+) battery cable from the engine starter OR the NEGATIVE (-) battery cable from the battery terminal, whichever is easier, before transporting the generator.

### EXHAUST & LOCATION HAZARDS

- **Never operate in an enclosed area or indoors! NEVER use in the home, in a vehicle, or in partly enclosed areas such as garages, even if doors and windows are open! ONLY use outdoors and far from open windows, doors, vents, and in an area that will not accumulate deadly exhaust.**

| <b>⚠ DANGER</b>                                                                              |                                                                                    |
|----------------------------------------------------------------------------------------------|------------------------------------------------------------------------------------|
| <b>Using a generator indoors CAN KILL YOU IN MINUTES.</b>                                    |                                                                                    |
| <b>Generator exhaust contains carbon monoxide. This is a poison you cannot see or smell.</b> |                                                                                    |
|            |  |
| <b>NEVER use inside a home or garage, EVEN IF doors and windows are open.</b>                | <b>Only use OUTSIDE and far away from windows, doors, and vents.</b>               |

- The engine exhaust fumes contain carbon monoxide, which you cannot see or smell. This poisonous gas, if breathed in sufficient concentrations, can cause unconsciousness or even death.
- Adequate, unobstructed flow of cooling and ventilating air is critical to correct generator operation. Do not alter the installation or permit even partial blockage of ventilation provisions, as this can seriously affect safe operation of the generator. The generator MUST be operated outdoors.
- This exhaust system must be properly maintained. Do nothing that might render the exhaust system unsafe or in noncompliance with any local codes and/or standards.
- Always use a battery operated carbon monoxide alarm indoors, installed according to the manufacturers instructions.
- If you start to feel sick, dizzy, or weak after the generator has been running, move to fresh air IMMEDIATELY. See a doctor, as you could have carbon monoxide poisoning.

### ELECTRICAL HAZARDS

- The generator produces dangerously high voltage when in operation. Avoid contact with bare wires, terminals, connections, etc., while the unit is running, even on equipment connected to the generator. Ensure all appropriate covers, guards and barriers are in place before operating the generator.
- Never handle any kind of electrical cord or device while standing in water, while barefoot or while hands or feet are wet. **DANGEROUS ELECTRICAL SHOCK MAY RESULT.**
- The National Electric Code (NEC) requires the frame and external electrically conductive parts of the generator be properly connected to an approved earth ground. Local electrical codes may also require proper grounding of the generator. Consult with a local electrician for grounding requirements in the area.
- Use a ground fault circuit interrupter in any damp or highly conductive area (such as metal decking or steel work).
- Do not use worn, bare, frayed or otherwise damaged electrical cord sets with the generator.
- Before performing any maintenance on the generator, disconnect the engine starting battery (if equipped) to prevent accidental start up. Disconnect the cable from the battery post indicated by a NEGATIVE, NEG or (-) first. Reconnect that cable last.
- In case of accident caused by electric shock, immediately shut down the source of electrical power. If this is not possible, attempt to free the victim from the live conductor. **AVOID DIRECT CONTACT WITH THE VICTIM.** Use a non-conducting implement, such as a rope or board, to free the victim from the live conductor. If the victim is unconscious, apply first aid and get immediate medical help.

### FIRE HAZARDS

- **Gasoline is highly FLAMMABLE and its vapors are EXPLOSIVE. Do not permit smoking, open flames, sparks or heat in the vicinity while handling gasoline.**
- Never add fuel while unit is running or hot. Allow engine to cool completely before adding fuel.
- **Never fill fuel tank indoors.** Comply with all laws regulating storage and handling of gasoline.
- **Do not overfill the fuel tank. Always allow room for fuel expansion.** If tank is over-filled, fuel can overflow onto a hot engine and cause FIRE or an EXPLOSION. Never store generator with fuel in tank where gasoline vapors might reach an open flame, spark or pilot light (as on a furnace, water heater or clothes dryer). FIRE or EXPLOSION may result. Allow unit to cool entirely before storage.
- Wipe up any fuel or oil spills immediately. Ensure that no combustible materials are left on or near the generator. Keep the area surrounding the generator clean and free from debris and keep a clearance of five (5) feet on all side to allow for proper ventilation of the generator.



- Do not insert objects through unit's cooling slots.
- **Do not** operate the generator if connected electrical devices overheat, if electrical output is lost, if engine or generator sparks or if flames or smoke are observed while unit is running.
- Keep a fire extinguisher near the generator at all times.

|            |  |
|------------|--|
| MODEL NO:  |  |
| SERIAL NO: |  |

### Unit ID Location

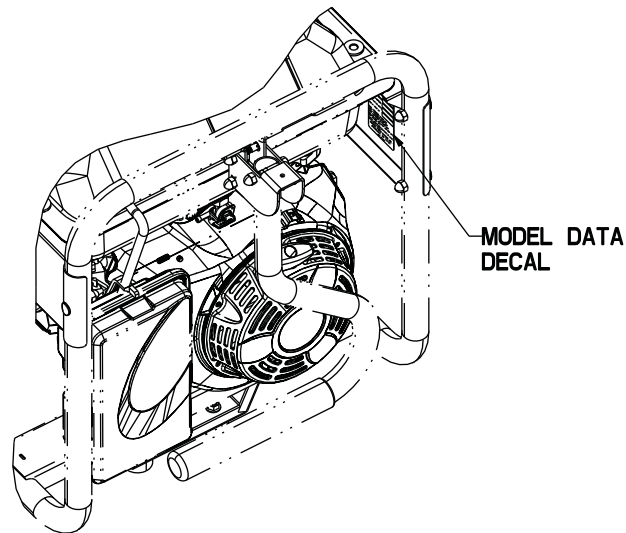

### STANDARDS INDEX

In the absence of pertinent standards, codes, regulations and laws, the published information listed below may be used as a guideline for operation of this equipment. Always reference the latest revision available for the standards listed.

1. NFPA No. 70, NFPA HANDBOOK OF NATIONAL ELECTRIC CODE.
2. Article X, NATIONAL BUILDING CODE, available from the American Insurance Association, 85 John Street, New York, N.Y. 10038.
3. AGRICULTURAL WIRING HANDBOOK, available from the Food and Energy Council, 909 University Avenue, Columbia, MO 65201.
4. ASAE EP-3634, INSTALLATION AND MAINTENANCE OF FARM STANDBY ELECTRICAL SYSTEMS, available from the American Society of Agricultural Engineers, 2950 Niles Road, St. Joseph, MI 49085.

#### CALIFORNIA PROPOSITION 65 WARNING

Engine exhaust and some of its constituents are known to the State of California to cause cancer, birth defects and other reproductive harm.

#### CALIFORNIA PROPOSITION 65 WARNING

This product contains or emits chemicals known to the State of California to cause cancer, birth defects and other reproductive harm.

# General Information

## 1.1 UNPACKING

- Remove all packaging material.
- Remove separate accessory box.
- Remove the generator from carton.

### 1.1.1 ACCESSORIES INCLUDED

- 1-Owner's manual
- 1-Bottle of Oil SAE 30
- 3-Product Registration Cards (English, Spanish, French)
- 1-Battery Charger (electric start only)
- 1-Handle Assembly (attached to bottom of frame)
- 1- Hex head bolt (A) (attached to frame at handle assembly)
- 1-Acorn Nut (B) (attached to frame at handle assembly)
- 1-Foot Assembly (E) [includes 4-Flanged Nuts (C), 2-Rubber Feet (D), 2-Short Bolts (F)]
- 2-Axle Pins (G)
- 2-Never-Flat Wheels (H)
- 2-Washers (I)
- 2-Cotter Pins (J)

## 1.2 ASSEMBLY

The generator requires some assembly prior to using it. If problems arise when assembling the generator, please call the Generator Helpline at 1-888-436-3722.

### 1.2.1 ASSEMBLING THE ACCESSORY KIT

Refer to the instructions below and Figures 1, 2, and 3 to install the handle, foot, and wheels. Note: The handle and foot components are already pre-assembled from the factory. The wheels are designed to greatly improve the portability of the generator. You will need the following tools to properly install the accessory kit:

- Socket wrench
- Foot: 10mm socket, 13mm wrench or socket
- Handle: 13mm and 14mm sockets or wrenches
- Wheels: Pliers

#### Handle

1. Install the handle assembly to the frame by using bolts (A) and nuts (B).

#### Foot

2. Mount the foot assembly (E) to the frame with two bolts (F) and nuts (C).

#### Wheels

3. Slide axle pin (G) through wheel (H), washer (I), and through the bracket on the frame.
4. Secure axle pin (G) to the frame with the cotter pin (J).

5. Use a pliers and bend one tab of cotter pin (J) outward to lock into place.
6. Repeat steps 4, 5, & 6 for other wheel.

**Figure 1 – Handle Assembly**

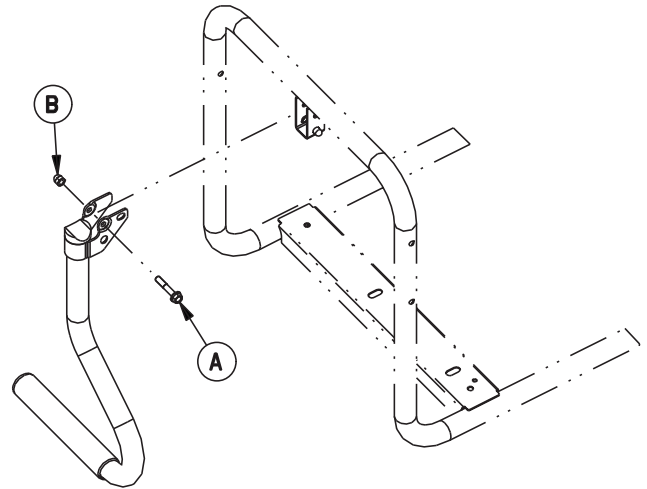

**Figure 2 – Foot Assembly**

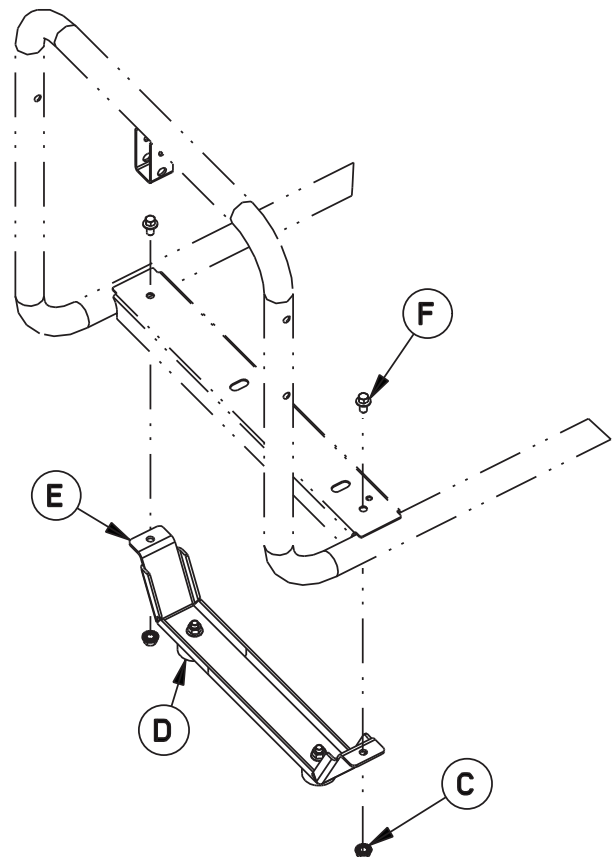

**Figure 3 – Wheel Assembly**

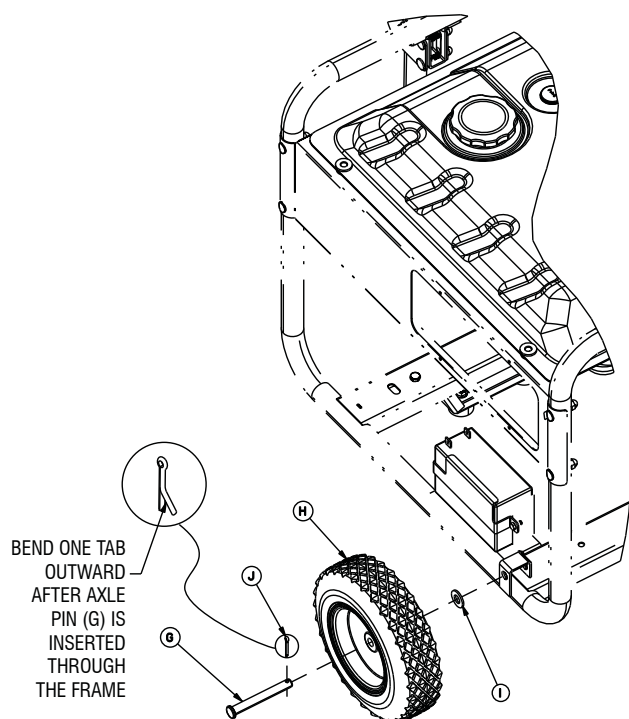

### 1.2.2 BATTERY CABLE CONNECTION (ELECTRIC START ONLY)

The unit has been deliberately shipped with the battery cables disconnected.

To connect the battery, you will need two 8mm box wrenches to connect the battery cables. (see Figure 17 for connection details):

1. Cut off cable ties securing battery cables and remove red covers from battery terminals.
2. First, connect the red cable to the positive (+) battery terminal with the bolt and nut supplied.
3. Make sure connections are secure and slide rubber boot over the positive (+) battery terminal and connection hardware.
4. Connect the black cable to the negative (-) battery terminal with the bolt and nut supplied and slide rubber boot over the negative (-) battery terminal and connection hardware.
5. Make sure all connections are secure.

**NOTE:**

**If the battery is unable to start the engine, charge it with the 12V charger included in the accessory box (see the "Charging a Battery" section for details).**

## 2.1 KNOW THE GENERATOR

**Read the Owner's Manual and Safety Rules before operating this generator.**

Compare the generator to Figures 4 through 6 to become familiarized with the locations of various controls and adjustments. Save this manual for future reference.

1. **120 Volt AC, 20 Amp, Duplex Receptacle** – Supplies electrical power for the operation of 120 Volt AC, 20 Amp, single-phase, 60 Hz electrical lighting, appliance, tool and motor loads. CARB models are equipped with GFCI outlets.
2. **120/240 Volt AC, 30 Amp Locking Receptacle** – Supplies electrical power for the operation of 120 and/or 240 Volt AC, 30 Amp, single-phase, 60 Hz, electrical lighting, appliance, tool and motor loads.
3. **Circuit Breakers (AC)** – Each receptacle is provided with a push-to-reset circuit breaker to protect the generator against electrical overload.
4. **Oil Drain** – Use to drain engine oil.
5. **Air Filter** – Filters intake air as it is drawn into the engine.
6. **Choke Knob** – Used when starting a cold engine.
7. **Fuel Tank** – See generator Specifications for tank capacity.
8. **Grounding Lug** – Ground the generator to an approved earth ground here. See "Grounding the Generator" for details.
9. **Run/Stop Switch** – Controls the operation of the generator (pull start models).
- 9A. **Start Switch** – Used to start engine from the starter motor (electric start models only).
10. **Muffler** – Quiets the engine.
11. **Handle** – Pivot and retract for storage. Press the spring-loaded button to move handle.
12. **Gas Cap** – Fuel fill location.
13. **Fuel Gauge** – Shows fuel level in tank.
14. **Oil Fill** – Add oil here.
15. **Recoil Starter** – Use to start engine manually.
16. **Fuel Shut Off** – Valve between fuel tank and carburetor.
17. **Battery Charger Input** – This receptacle allows the capability to recharge the 12 volt DC storage battery provided with the 12 Volt Adaptor Plug Charger which is included in the Accessory Box. Located behind the battery charger input is a 1.50 Amp in-line fuse which is inside the control panel to protect the battery (electric start models only).
18. **Battery** – Powers the electric starter (electric start models only).
19. **Hourmeter** – Tracks hours of operation.

**Figure 4 - Control Panel (49 State Models)**

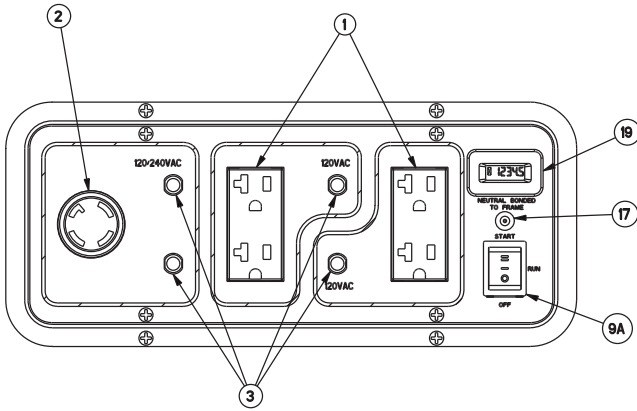

**Figure 5 - Generator Controls**

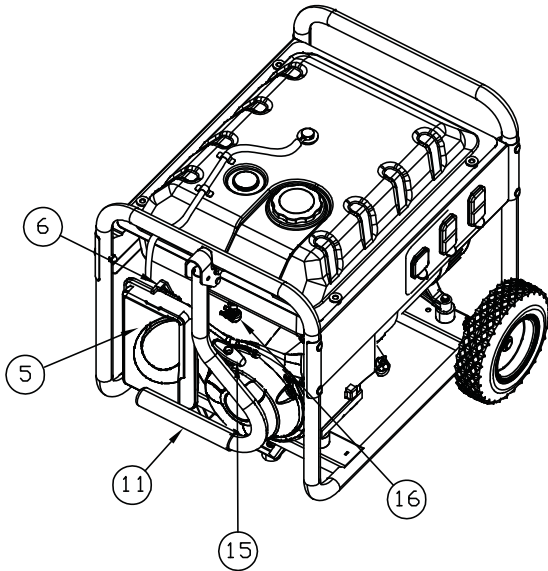

**Figure 6 - Generator Controls**

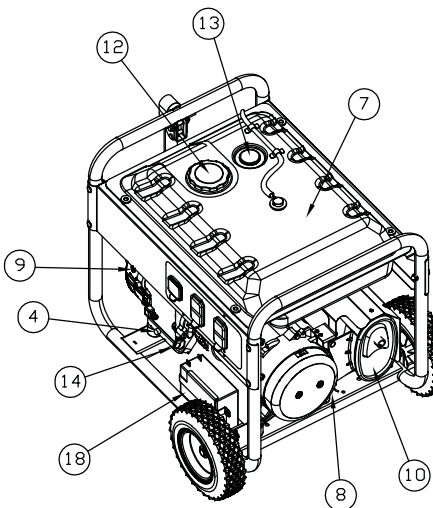

## 2.2 HOURMETER

The Hourmeter tracks hours of operation for scheduled maintenance (Figure 7):

There will be a "CHG OIL" message every 100 hours. The message will flash one hour before and one hour after each 100 hour interval, providing a two hour window to perform service.

This message will actually begin flashing at 99 hours and disable itself at 101 hours again, providing a two hour window to perform the service.

Every 200 hours the "SVC" icon on the lower left hand corner of the display will flash. The message will flash one hour before and one hour after each 200 hour interval providing a two hour window to perform service.

When the hour meter is in the Flash Alert mode, the maintenance message will always alternate with elapsed time in hours and tenths. The hours will flash four times, then alternate with the maintenance message four times until the meter resets itself.

- 100 hours - CHG OIL — Oil Change Interval (Every 100 hrs)

**NOTE:**

The hour glass graphic will flash on and off when the engine is running. This signifies that the unit is tracking hours of operation.

**Figure 7 - Hourmeter**

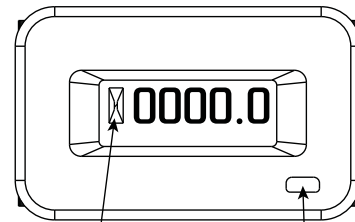

**HOUR GLASS GRAPHIC**

**RESET BUTTON (IF EQUIPPED)**

## 2.3 CORD SETS AND CONNECTION PLUGS

### 2.3.1 120 VAC, 20 AMP, DUPLEX RECEPTACLE

This is a 120 Volt outlet protected against overload by a 20 Amp push-to-reset circuit breaker (Figure 8). Use each socket to power 120 Volt AC, single phase, 60 Hz electrical loads requiring up to a combined 2400 watts (2.4 kW) or 20 Amps of current. Use only high quality, well-insulated, 3-wire grounded cord sets rated for 125 Volts at 20 Amps (or greater).

Keep extension cords as short as possible, preferably less than 15 feet long, to prevent voltage drop and possible overheating of wires.

Figure 8 - 120 Volt AC, 20 Amp, Duplex Receptacle

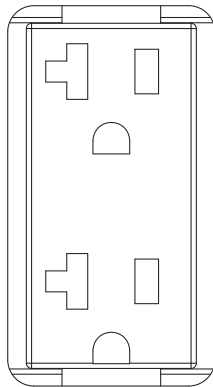

### 2.3.2 120/240 VAC, 30 AMP RECEPTACLE

Use a NEMA L14-30 plug with this receptacle (rotate to lock/unlock). Connect a suitable 4-wire grounded cord set to the plug and to the desired load. The cord set should be rated for 250 Volts AC at 30 Amps (or greater) (Figure 9).

Figure 9 - 120/240 VAC, 30 Amp Receptacle

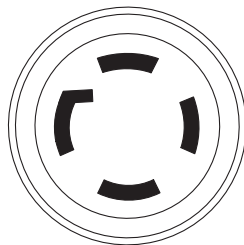

120V/240V  
30A

Use this receptacle to operate 120 Volt AC, 60 Hz, single phase loads requiring up to 3600 watts (3.6 kW) of power at 30 Amps or 240 Volt AC, 60 Hz, single phase loads requiring up to 7200 watts (7.2 kW) of power at 30 Amps. The outlet is protected by two 30 Amp push-to-reset circuit breakers.

## 2.4 HOW TO USE THE GENERATOR

If there are any problems operating the generator, please call the generator helpline at 1-888-436-3722.

### ⚠ DANGER!

- ⚠ **Never operate in an enclosed area or indoors! NEVER use in the home, in a vehicle, or in partly enclosed areas such as garages, EVEN IF doors and windows are open! ONLY use outdoors and far from open windows, doors, vents, and in an area that will not accumulate deadly exhaust.**
- ⚠ **The engine exhaust fumes contain carbon monoxide, which can you cannot see or smell. This poisonous gas, if breathed in sufficient concentrations, can cause unconsciousness or even death.**
- ⚠ **Adequate, unobstructed flow of cooling and ventilating air is critical to correct generator operation. Do not alter the installation or permit even partial blockage of ventilation provisions, as this can seriously affect safe operation of the generator. The generator MUST be operated outdoors.**
- ⚠ **This exhaust system must be properly maintained. Do nothing that might render the exhaust system unsafe or in noncompliance with any local codes and/or standards.**
- ⚠ **Always use a battery operated carbon monoxide alarm indoors, installed according to the manufacturers instructions.**

### ⚠ DANGER

Using a generator indoors CAN KILL YOU IN MINUTES.

Generator exhaust contains carbon monoxide. This is a poison you cannot see or smell.



**NEVER** use inside a home or garage, **EVEN IF** doors and windows are open.

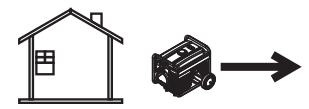

Only use **OUTSIDE** and far away from windows, doors, and vents.

## Operation

### 2.4.1 SYSTEM GROUND

The generator has a system ground that connects the generator frame components to the ground terminals on the AC output receptacles. The system ground is bonded to the AC neutral wire in the generator control panel via a jumper wire.

### Special Requirements

There may be Federal or State Occupational Safety and Health Administration (OSHA) regulations, local codes, or ordinances that apply to the intended use of the generator.

Please consult a qualified electrician, electrical inspector, or the local agency having jurisdiction:

- In some areas, generators are required to be registered with local utility companies.
- If the generator is used at a construction site, there may be additional regulations which must be observed.

### Connecting to a Building's Electrical System

Connections for standby power to a building's electrical system must be made by a qualified electrician. The connection must isolate the generator power from utility power or other alternative power sources and must comply with all applicable laws and electrical codes.

### 2.4.2 GROUNDING THE GENERATOR

#### **⚠ WARNING!**

**⚠ The National Electrical Code requires that the frame and external electrically conductive parts of this generator be properly connected to an approved earth ground.**

Local electrical codes may also require proper grounding of the unit (Figure 10). For that purpose, connecting a No. 10 AWG (American Wire Gauge) stranded copper wire to the grounding lug and to an earth-driven copper or brass grounding rod (electrode) provides adequate protection against electrical shock. However, local codes may vary widely. **Consult with a local electrician for grounding requirements in the area.**

**Proper grounding of the generator will help prevent electrical shock** in the event of a ground fault condition in the generator or in connected electrical devices. Proper grounding also helps dissipate static electricity, which often builds up in ungrounded devices.

Figure 10 - Grounding the Generator

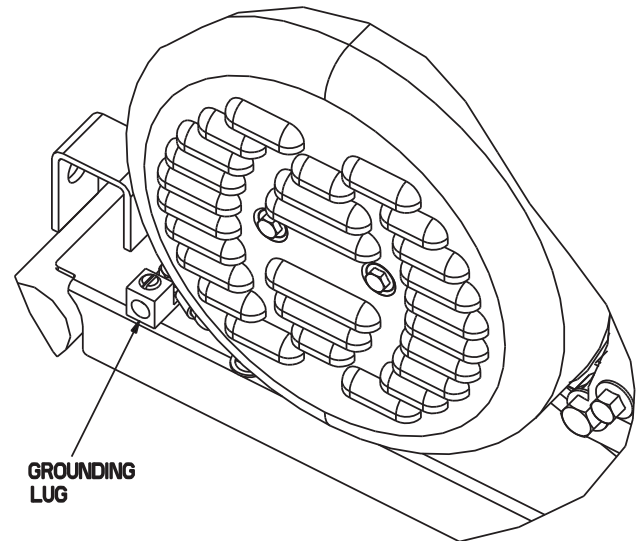

## 2.5 DON'T OVERLOAD THE GENERATOR

Overloading a generator in excess of its rated wattage capacity can result in damage to the generator and to connected electrical devices. Observe the following to prevent overloading the unit:

- Add up the total wattage of all electrical devices to be connected at one time. This total should NOT be greater than the generator's wattage capacity.
- The rated wattage of lights can be taken from light bulbs. The rated wattage of tools, appliances and motors can usually be found on a data label or decal affixed to the device.
- If the appliance, tool or motor does not give wattage, multiply volts times ampere rating to determine watts (volts x amps = watts).
- Some electric motors, such as induction types, require about three times more watts of power for starting than for running. This surge of power lasts only a few seconds when starting such motors. Make sure to allow for high starting wattage when selecting electrical devices to connect to the generator:
  1. Figure the watts needed to start the largest motor.
  2. Add to that figure the running watts of all other connected loads.

The Wattage Reference Guide is provided to assist in determining how many items the generator can operate at one time.

#### **NOTE:**

**All figures are approximate. See data label on appliance for wattage requirements.**



## 2.6 WATTAGE REFERENCE GUIDE

| Device                               | Running Watts |
|--------------------------------------|---------------|
| *Air Conditioner (12,000 Btu)        | 1700          |
| *Air Conditioner (24,000 Btu)        | 3800          |
| *Air Conditioner (40,000 Btu)        | 6000          |
| Battery Charger (20 Amp)             | 500           |
| Belt Sander (3")                     | 1000          |
| Chain Saw                            | 1200          |
| Circular Saw (6-1/2")                | .800 to 1000  |
| *Clothes Dryer (Electric)            | 5750          |
| *Clothes Dryer (Gas)                 | 700           |
| *Clothes Washer                      | 1150          |
| Coffee Maker                         | 1750          |
| *Compressor (1 HP)                   | 2000          |
| *Compressor (3/4 HP)                 | 1800          |
| *Compressor (1/2 HP)                 | 1400          |
| Curling Iron                         | 700           |
| *Dehumidifier                        | 650           |
| Disc Sander (9")                     | 1200          |
| Edge Trimmer                         | 500           |
| Electric Blanket                     | 400           |
| Electric Nail Gun                    | 1200          |
| Electric Range (per element)         | 1500          |
| Electric Skillet                     | 1250          |
| *Freezer                             | 700           |
| *Furnace Fan (3/5 HP)                | 875           |
| *Garage Door Opener                  | .500 to 750   |
| Hair Dryer                           | 1200          |
| Hand Drill                           | .250 to 1100  |
| Hedge Trimmer                        | 450           |
| Impact Wrench                        | 500           |
| Iron                                 | 1200          |
| *Jet Pump                            | 800           |
| Lawn Mower                           | 1200          |
| Light Bulb                           | 100           |
| Microwave Oven                       | .700 to 1000  |
| *Milk Cooler                         | 1100          |
| Oil Burner on Furnace                | 300           |
| Oil Fired Space Heater (140,000 Btu) | 400           |
| Oil Fired Space Heater (85,000 Btu)  | 225           |
| Oil Fired Space Heater (30,000 Btu)  | 150           |
| *Paint Sprayer, Airless (1/3 HP)     | 600           |
| Paint Sprayer, Airless (handheld)    | 150           |
| Radio                                | .50 to 200    |
| *Refrigerator                        | 700           |
| Slow Cooker                          | 200           |
| *Submersible Pump (1-1/2 HP)         | 2800          |
| *Submersible Pump (1 HP)             | 2000          |
| *Submersible Pump (1/2 HP)           | 1500          |
| *Sump Pump                           | .800 to 1050  |
| *Table Saw (10")                     | 1750 to 2000  |
| Television                           | .200 to 500   |
| Toaster                              | 1000 to 1650  |
| Weed Trimmer                         | 500           |

\* Allow 3 times the listed watts for starting these devices.

## 2.7 BEFORE STARTING THE GENERATOR

Prior to operating the generator, engine oil and gasoline will need to be added, as follows:

### 2.7.1 ADDING ENGINE OIL

All oil should meet minimum American Petroleum Institute (API) Service Class SJ, SL or better. Use no special additives. Select the oil's viscosity grade according to the expected operating temperature (also see chart).

- Above 40° F, use SAE 30
- Below 40° F and down to 10° F, use 10W-30
- Below 10° F, use synthetic 5W-30

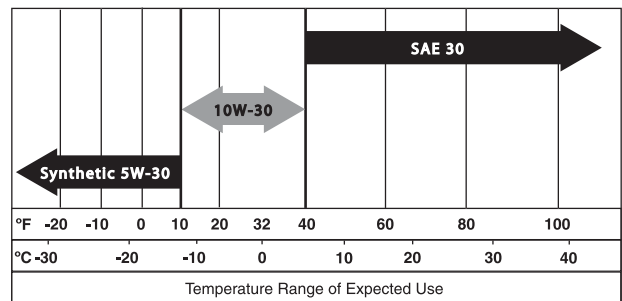

### ⚠ CAUTION!

**⚠ Any attempt to crank or start the engine before it has been properly serviced with the recommended oil may result in an engine failure.**

- Place generator on a level surface (not to exceed 15° in any direction).
- Clean area around oil fill and remove oil fill cap.
- Slowly fill engine with oil until the dipstick reads full. Stop filling occasionally to check oil level.
- Install dipstick and finger tighten securely.
- Check engine oil level before starting each time thereafter.

### 2.7.2 ADDING GASOLINE

### ⚠ DANGER!

**⚠ NEVER fill fuel tank indoors. Avoid spilling gasoline on hot engine. Allow engine to cool entirely before adding fuel. NEVER fill fuel tank when engine is running or hot. DO NOT light a cigarette or smoke when filling the fuel tank. Gasoline is highly flammable and its vapors are EXPLOSIVE.**

**⚠ Do not overfill the fuel tank. Always leave room for fuel expansion. If the fuel tank is overfilled, fuel can over flow onto a hot engine and cause fire or an explosion. Wipe up any spilled fuel immediately.**

## Operation

- Use regular UNLEADED gasoline with the generator engine. Do not use premium gasoline. Do not mix oil with gasoline.
- Clean area around fuel fill cap, remove cap.
- Slowly add unleaded regular gasoline to fuel tank. Fill to bottom of screen filter. **Be careful not to overfill** (Figure 11).
- Install fuel cap and wipe up any spilled gasoline.

**IMPORTANT:** It is important to prevent gum deposits from forming in fuel system parts such as the carburetor, fuel hose or tank during storage. Alcohol-blended fuels (called gasohol, ethanol or methanol) can attract moisture, which leads to separation and formation of acids during storage. Acidic gas can damage the fuel system of an engine while in storage. To avoid engine problems, the fuel system should be emptied before storage of 30 days or longer. See the "Storage" section. Never use engine or carburetor cleaner products in the fuel tank as permanent damage may occur.

Figure 11 - Fuel Tank

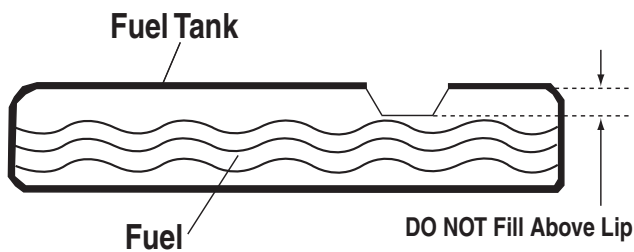

## 2.8 STARTING PULL START ENGINES

### ⚠ WARNING!

⚡ Never start or stop engine with electrical devices plugged into the receptacles AND devices turned on.

- Unplug all electrical loads from the unit's receptacles before starting the engine.
- Make sure the unit is in a level position (not to exceed 15° in any direction).
- OPEN the Fuel Shut-off Valve (Figure 12).
- Turn engine RUN/STOP switch to ON position (Figure 13).
- Slide engine choke to the LEFT to FULL CHOKE position (Figure 14).
- To start engine, firmly grasp the recoil handle and pull slowly until increased resistance is felt. Pull rapidly up and away.
- When engine starts, move choke knob to 1/2-CHOKE position until engine runs smoothly and then fully into RUN position. If engine falters, move choke back out to 1/2-CHOKE position until engine runs smoothly and then to RUN position.

### NOTE:

If engine fires, but does not continue to run, move choke lever to FULL CHOKE and repeat starting instructions.

Figure 12 - Fuel Shut-off Valve

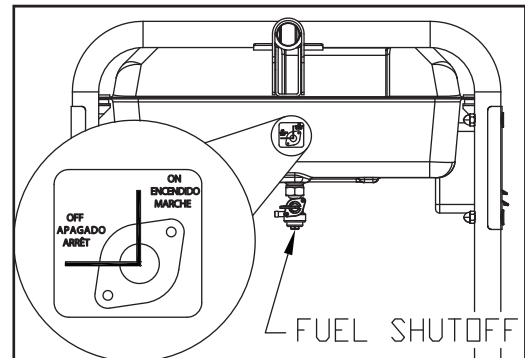

Figure 13 - Engine ON/OFF Switch

ENGINE ON/OFF SWITCH  
(PULL START ENGINES ONLY)

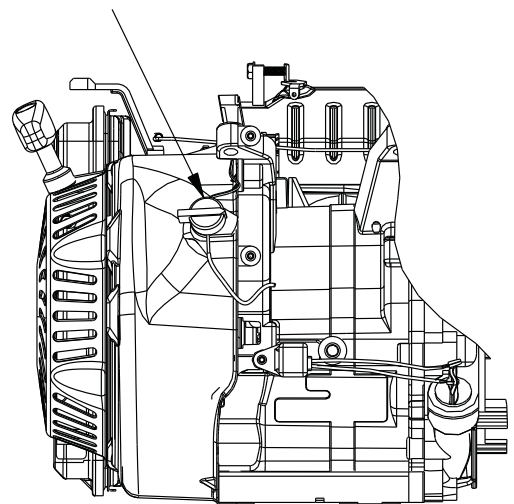
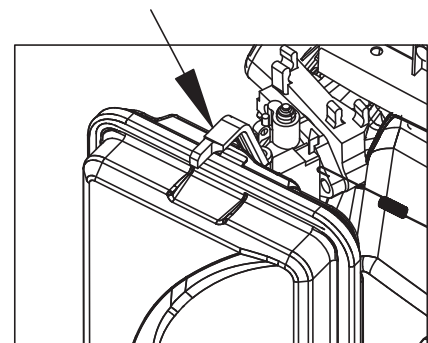

Figure 14 - Choke Position

CHOKE LEVER  
LEFT = CHOKE (START)  
RIGHT = RUN



**IMPORTANT:** Do not overload the generator. Also, do not overload individual panel receptacles. These outlets are protected against overload with push-to-reset-type circuit breakers. If amperage rating of any circuit breaker is exceeded, that breaker opens and electrical output to that receptacle is lost. Read “Don’t Overload the Generator” carefully.

## 2.9 STARTING ELECTRIC START ENGINES

### **⚠ WARNING!**

**⚠ Never start or stop engine with electrical devices plugged into the receptacles AND devices turned on.**

- Unplug all electrical loads from the unit's receptacles before starting the engine.
- Make sure the unit is in a level position (not to exceed 15° in any direction).
- Open the fuel shut-off valve (Figure 11).
- Move engine CHOKE knob outward to FULL CHOKE position (Figure 13).
- To start engine, press and hold the Start/Run/Stop switch in the “Start” position. The engine will crank and attempt to start. When the engine starts, release the switch to the run position.
- When the engine starts, move choke knob to “1/2 Choke” position until the engine runs smoothly and then fully in to the “Run” position. If engine falters, move choke knob back out to “1/2 Choke” position until the engine runs smoothly and then to “Run” position.
- This generator is also equipped with a manual recoil starter which may be used if the battery is discharged.

#### **NOTE:**

Use one of the generator’s receptacle panels along with the included battery charger to charge the battery while the generator is running.

#### **NOTE:**

The switch must be in the RUN position.

- To start manually, firmly grasp the recoil handle and pull slowly until increased resistance is felt. Pull rapidly up and away to start engine. Then follow the same choke sequence.

#### **NOTE:**

If engine fires, but does not continue to run, move choke lever to FULL CHOKE and repeat starting instructions.

**IMPORTANT:** Do not overload the generator. Also, do not overload individual panel receptacles. These outlets are protected against overload with push-to-reset-type circuit breakers. If amperage rating of any circuit breaker is exceeded, that breaker opens and electrical output to that receptacle is lost. Read “Don’t Overload the Generator” carefully.

## 2.10 STOPPING THE ENGINE

- Shut off all loads, then unplug the electrical loads from generator panel receptacles. Never start or stop the engine with electrical devices plugged in and turned on.
- Let engine run at no-load for several minutes to stabilize the internal temperatures of engine and generator.
- Move Run/Stop switch to OFF position.
- Close fuel valve.

## 2.11 LOW OIL LEVEL SHUTDOWN SYSTEM

The engine is equipped with a low oil level sensor that shuts down the engine automatically when the oil level drops below a specified level. If the engine shuts down by itself and the fuel tank has enough gasoline, check engine oil level.

### 2.11.1 SENSING LOW OIL LEVEL

If the system senses a low oil level during operation, the engine shuts down. The engine will not run until the oil has been refilled to the proper level.

## 2.12 CHARGING THE BATTERY (ELECTRIC START UNITS ONLY)

### **⚠ DANGER!**

**⚠ Storage batteries give off explosive hydrogen gas while recharging. An explosive mixture will remain around the battery for a long time after it has been charged. The slightest spark can ignite the hydrogen and cause an explosion. Such an explosion can shatter the battery and cause blindness or other serious injury.**

### **⚠ DANGER!**

**⚠ Do not permit smoking, open flame, sparks or any other source of heat around a battery. Wear protective goggles, rubber apron and rubber gloves when working around a battery. Battery electrolyte fluid is an extremely corrosive sulfuric acid solution that can cause severe burns. If spill occurs flush area with clear water immediately.**

#### **NOTE:**

The battery shipped with the generator has been fully charged. A battery may lose some of its charge when not in use for prolonged periods of time. If the battery is unable to crank the engine, plug in the 12V charger included in the accessory box (see section “Charging the Battery”). **RUNNING THE GENERATOR DOES NOT CHARGE THE BATTERY.**

Use battery charger plug to keep the battery charged and ready for use. Battery charging should be done in a dry location.

1. Plug charger into “Battery Charger Input” jack, located on the control panel. Plug wall receptacle end of the battery charger into a 120 Volt AC wall outlet (Figure 15).

# Maintenance

- Unplug battery charger from wall outlet and control panel jack when generator is going to be in use.

**NOTE:**

**Do not use the battery charger for more than 48 hours at one charge.**

*Figure 15 - Battery Charger Jack*

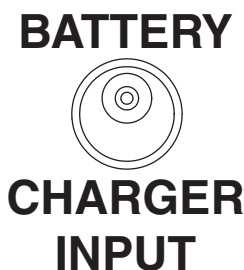

## 3.1 PERFORMING SCHEDULED MAINTENANCE

It is important to perform service as specified in the Maintenance Schedule for proper generator operation, and to ensure that the generator complies with the applicable emission standards for the duration of its useful life. Service and repairs may be performed by any capable person or repair shop. Additionally, emissions critical maintenance must be performed as scheduled in order for the Emissions Warranty to be valid. Emissions critical maintenance consists of servicing the air filter and spark plugs in accordance with the Maintenance Schedule.

## 3.2 MAINTENANCE SCHEDULE

Follow the calendar intervals. More frequent service is required when operating in adverse conditions noted below.

|                       |                                  |
|-----------------------|----------------------------------|
| Check Oil Level       | At Each Use                      |
| Change Oil ‡          | *Every 100 hours or Every Season |
| Check Valve Clearance | ***Every Season                  |
| Service Air Filter    | ** Every 20 hours                |
| Replace Spark Plug    | Every Season                     |

- ‡ Change oil after first 30 hours of operation then every season.
- \* Change oil and oil filter every month when operating under heavy load or in high temperatures.
- \*\* Clean more often under dirty or dusty operating conditions. Replace air filter parts if they cannot be adequately cleaned.
- \*\*\* Check valve clearance and adjust if necessary after first 50 hours of operation and every 100 hours thereafter.

## 3.3 PRODUCT SPECIFICATIONS

### 3.3.1 GENERATOR SPECIFICATIONS

|                                       |                       |
|---------------------------------------|-----------------------|
| Rated Power .....                     | 5.5/6.5/7.5 kW**      |
| Surge Power .....                     | 6.88/8.0/9.38 kW      |
| Rated AC Voltage .....                | 120/240               |
| Rated AC Load                         |                       |
| Current @ 240V (5.5/6.5/7.5 kW) ..... | 22.9/27.1/31.3 Amps** |
| Current @ 120V (5.5/6.5/7.5 kW) ..... | 45.8/54.2/62.5 Amps** |
| Rated Frequency .....                 | 60 Hz @ 3600 RPM      |
| Phase .....                           | Single Phase          |

\*\* Maximum wattage and current are subject to, and limited by, such factors as fuel Btu content, ambient temperature, altitude, engine condition, etc.. Maximum power decreases about 3.5% for each 1,000 feet above sea level; and will also decrease about 1% for each 6° C (10° F) above 16° C (60° F) ambient temperature.

### 3.3.2 ENGINE SPECIFICATIONS

#### 5.5/6.5kW

|                                            |                                                      |
|--------------------------------------------|------------------------------------------------------|
| Displacement .....                         | 389 cc                                               |
| Spark Plug Type/Part No. ....              | NHSP LDF7TC/OG84420101                               |
| Spark Plug Gap .....                       | 0.028-0.031 inch or (0.70-0.80 mm)                   |
| Gasoline Capacity .....                    | 7.2 U.S. gallons                                     |
| Oil Type.....                              | See Chart in "Before Starting the Generator" Section |
| Oil Capacity .....                         | 1 L (1.06 Qts.)                                      |
| Run Time at 50% Load (5.0/5.5/6.5 kW)..... | 10 Hours                                             |

#### 7.5kW

|                               |                                          |
|-------------------------------|------------------------------------------|
| Displacement .....            | 420cc                                    |
| Spark Plug Type/Part No. .... | NHSP LDF7TC/OG84420101                   |
| Spark Plug Gap .....          | 0.030 inch or (0.76 mm)                  |
| Gasoline Capacity .....       | 8 U.S. gallons                           |
| Oil Type.....                 | See Chart in "Adding Engine Oil" Section |
| Oil Capacity .....            | 1.0 Liters (1.06 Qts.)                   |
| Run Time (50% Load).....      | 12 Hours                                 |
| Class II Emission Certified   |                                          |

### 3.3.3 EMISSIONS INFORMATION

The Environmental Protection Agency (and California Air Resource Board for generators certified to CA standards) require(s) that this generator comply with exhaust and evaporative emission standards. Locate the emissions compliance decal on the engine to determine what standards the generator meets. This generator is certified to operate on gasoline. The emission control system includes the following components (if equipped):

- Air Induction System
  - ~ Intake Pipe / Manifold
  - ~ Air Cleaner
- Ignition System
  - ~ Spark Plug
  - ~ Ignition Module
- Fuel System
  - ~ Carburetor
  - ~ Fuel Tank / Cap
  - ~ Fuel Lines
  - ~ Evaporative Vent Lines
  - ~ Carbon Canister
- Exhaust System
  - ~ Exhaust Manifold
  - ~ Muffler
  - ~ Pulsed Air Valve
  - ~ Catalyst

### 3.3.4 HIGH ALTITUDE OPERATION

The fuel system on this generator may be influenced by operation at higher altitudes. Proper operation can be ensured by installing an altitude kit when required. See the table below to determine when an altitude kit is required. Operating this generator without the proper altitude kit installed may increase the engine's emissions and decrease fuel economy and performance. Kits may be obtained from any Dealer, and should be installed by a qualified individual.

| Unit                                                                            | Fuel     | Altitude Range*  | Kit Part Number |
|---------------------------------------------------------------------------------|----------|------------------|-----------------|
| 5.5kW-7.5kW                                                                     | Gasoline | 0 – 3000 ft      | Not Required    |
|                                                                                 |          | 3000 – 6000 ft   | 0J6613A         |
|                                                                                 |          | 6000 – 8000 ft** | 0J6613B         |
| * Elevation above sea level                                                     |          |                  |                 |
| ** At elevations above 8000 ft, the engine may experience decreased performance |          |                  |                 |

## 3.4 GENERAL RECOMMENDATIONS

The warranty of the generator does not cover items that have been subjected to operator abuse or negligence. To receive full value from the warranty, the operator must maintain the generator as instructed in this manual.

Some adjustments will need to be made periodically to properly maintain the generator.

All adjustments in the Maintenance section of this manual should be made at least once each season. Follow the requirements in the "Maintenance Schedule".

#### NOTE:

**Clean the air filter every 20 hours. Once a year replace the spark plug and replace the air filter. A new spark plug and clean air filter assure proper fuel-air mixture and help the engine run better and last longer.**

### 3.4.1 GENERATOR MAINTENANCE

Generator maintenance consists of keeping the unit clean and dry. Operate and store the unit in a clean dry environment where it will not be exposed to excessive dust, dirt, moisture or any corrosive vapors. Cooling air slots in the generator must not become clogged with snow, leaves, or any other foreign material.

Check the cleanliness of the generator frequently and clean when dust, dirt, oil, moisture or other foreign substances are visible on its exterior surface.

#### ⚠ CAUTION!

**⚠ Never insert any object or tool through the air cooling slots, even if the engine is not running.**

#### NOTE:

**DO NOT use a garden hose to clean generator. Water can enter the engine fuel system and cause problems. In addition, if water enters the generator through cooling air slots, some water will be retained in voids and crevices of the rotor and stator winding insulation. Water and dirt buildup on the generator internal windings will eventually decrease the insulation resistance of these windings.**

### 3.4.2 TO CLEAN THE GENERATOR

- Use a damp cloth to wipe exterior surfaces clean.
- A soft, bristle brush may be used to loosen caked on dirt, oil, etc.
- A vacuum cleaner may be used to pick up loose dirt and debris.
- Low pressure air (not to exceed 25 psi) may be used to blow away dirt. Inspect cooling air slots and openings on the generator. These openings must be kept clean and unobstructed.

### 3.4.3 ENGINE MAINTENANCE

#### ⚠ DANGER!

**⚠ When working on the generator, always disconnect negative cable from battery. Also disconnect spark plug wire from spark plug and keep wire away from spark plug.**

### 3.4.4 CHECKING OIL LEVEL

See the "Before Starting the Generator" section for information on checking the oil level. The oil level should be checked before each use, or at least every eight hours of operation. Keep the oil level maintained.

### 3.4.5 CHANGING THE OIL

Change the oil after the first 30 hours of operation. Change the oil every 100 hours or every season thereafter. If running this unit under dirty or dusty conditions, or in extremely hot weather, change the oil more often.

#### ⚠ CAUTION!

**⚠ Hot oil may cause burns. Allow engine to cool before draining oil. Avoid prolonged or repeated skin exposure with used oil. Thoroughly wash exposed areas with soap.**

**Use the following instructions to change the oil after the engine cools down:**

- Clean area around oil drain plug.
- Remove oil drain plug from engine and oil fill plug to drain oil completely into a suitable container.
- When oil has completely drained, install oil drain plug and tighten securely.
- Fill oil sump with recommended oil. (See "Before Starting the Generator" for oil recommendations).
- Wipe up any spilled oil.
- Dispose of used oil at a proper collection center.



# Maintenance

## 3.4.6 REPLACING THE SPARK PLUG

See Engine Specifications for recommended spark plug. **Replace the plug once each year.** This will help the engine start easier and run better.

1. Stop the engine and pull the spark plug wire off of the spark plug.
2. Clean the area around the spark plug and remove it from the cylinder head.
3. Set the spark plug's gap to 0.70-0.80 mm (0.028-0.031 in.). Install the correctly gapped spark plug into the cylinder head (Figure 16).

**Figure 16 - Spark Plug Gap**

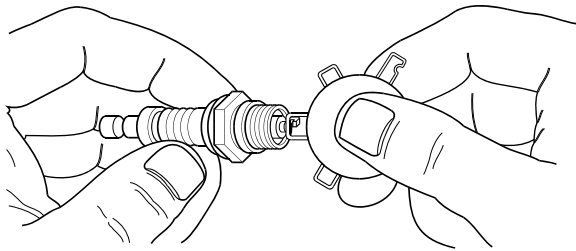

## 3.4.7 BATTERY REPLACEMENT (IF APPLICABLE)

### NOTE:

The battery shipped with the generator has been fully charged. A battery may lose some of its charge when not in use for prolonged periods of time. If the battery is unable to crank the engine, plug in the 12V charger included in the accessory box (see the Charging a Battery section). **RUNNING THE GENERATOR DOES NOT CHARGE THE BATTERY.** The part number for this battery is 0G9449.

**Figure 17 - Battery Connections**

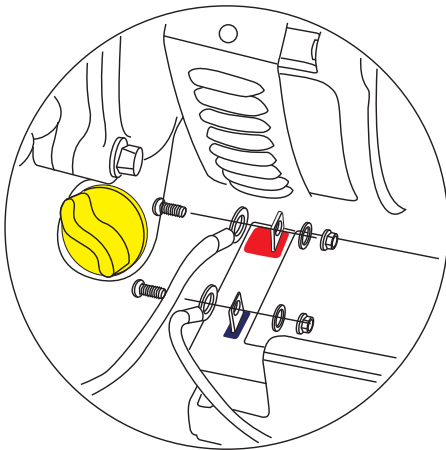

## ⚠ CAUTION!

**! The NEGATIVE battery terminal should:**

1. Always be **DISCONNECTED FIRST.**
2. Always be **CONNECTED LAST.**

## 3.5 SERVICE AIR CLEANER

The engine will not run properly and may be damaged if using a dirty air cleaner. Clean the air filter every 20 hours and replace the air cleaner paper filter once a year. Clean or replace more often if operating under dusty conditions (Figure 18).

**To clean or replace paper air filter:**

- Remove air cleaner cover and remove paper filter.
- Clean paper filter by tapping it gently on a solid surface. If the filter is too dirty, replace it with a new one. Dispose of the old filter properly. You will need part number 0G84420151 for a new air filter.
- Clean air cleaner cover, then insert new paper filter into the base of the air cleaner. Re-install air cleaner cover.

**Figure 18 - Air Filter**

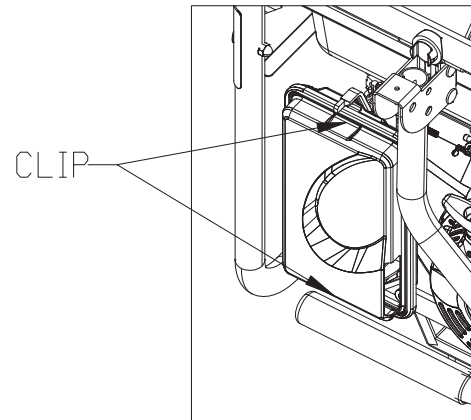

## 3.6 VALVE CLEARANCE

- Intake —  $0.15 \pm 0.02$ mm (cold), ( $0.006'' \pm 0.0008''$  inches)
- Exhaust —  $0.20 \pm 0.02$ mm (cold) ( $0.008'' \pm 0.0008''$  inches)

**After the first 50 hours of operation, check the valve clearance in the engine and adjust if necessary.**

**Important:** If feeling uncomfortable about doing this procedure or the proper tools are not available, please take the generator to the nearest service center to have the valve clearance adjusted. This is a very important step to ensure longest life for the engine.



### 3.7 GENERAL

The generator should be started at least once every 30 days and be allowed to run at least 30 minutes. If this cannot be done and the unit must be stored for more than 30 days, use the following information as a guide to prepare it for storage.

#### **⚠ DANGER!**

**⚠ NEVER store engine with fuel in tank indoors or in enclosed, poorly ventilated areas where fumes may reach an open flame, spark or pilot light as on a furnace, water heater, clothes dryer or other gas appliance.**

**⚠ Allow unit to cool entirely before storage.**

### 3.8 LONG TERM STORAGE

It is important to prevent gum deposits from forming in essential fuel system parts such as the carburetor, fuel hose or tank during storage. Also, experience indicates that alcohol-blended fuels (called gasohol, ethanol or methanol) can attract moisture, which leads to separation and formation of acids during storage. Acidic gas can damage the fuel system of an engine while in storage.

To avoid engine problems, the fuel system should be emptied before storage of 30 days or longer, as follows:

- Add a quality gasoline stabilizer to the fuel per the manufacturers specifications, and run the unit for 10-15 minutes.
- After engine cools down, remove all gasoline from the fuel tank.

#### **⚠ DANGER!**

**⚠ Drain fuel into approved container outdoors, away from open flame. Be sure engine is cool. Do not smoke.**

- Start and run engine until engine stops from lack of fuel.
- After engine cools down, drain oil from engine. Refill with recommended grade.
- Remove spark plug and pour about 1/2 ounce (15 ml) of engine oil into the cylinder. Cover spark plug hole with rag. Pull the recoil starter a couple times to lubricate the piston rings and cylinder bore. A fogging agent can also be used in the place of oil.

#### **⚠ CAUTION!**

**⚠ Avoid spray from spark plug hole when cranking engine.**

- Install and tighten spark plug. Do not connect spark plug wire.
- Clean the generator outer surfaces. Check that cooling air slots and openings on generator are open and unobstructed.
- Store the unit in a clean, dry place.

### 3.9 OTHER STORAGE TIPS

- Do not store gasoline from one season to another.
- Replace the gasoline can if it starts to rust. Rust and/or dirt in the gasoline will cause problems with the carburetor and fuel system.
- If possible, store the unit indoors and cover it to give protection from dust and dirt. **BE SURE TO EMPTY THE FUEL TANK.**
- If it is not practical to empty the fuel tank and the unit is to be stored for some time, use a commercially available fuel stabilizer added to the gasoline to increase the life of the gasoline. Run the unit for 10-15 minutes, turn off the fuel valve and allow to run until engine stops from lack of fuel.
- Cover the unit with a suitable protective cover that does not retain moisture.

#### **⚠ DANGER!**

**⚠ NEVER cover the generator while engine and exhaust areas are warm.**

# Troubleshooting

## 4.1 TROUBLESHOOTING GUIDE

| PROBLEM                                                  | CAUSE                                                                                                                                                                                                                                                                                                                                                                                                                                                                          | CORRECTION                                                                                                                                                                                                                                                                                                                                                                                                                                                                                                                                                                                     |
|----------------------------------------------------------|--------------------------------------------------------------------------------------------------------------------------------------------------------------------------------------------------------------------------------------------------------------------------------------------------------------------------------------------------------------------------------------------------------------------------------------------------------------------------------|------------------------------------------------------------------------------------------------------------------------------------------------------------------------------------------------------------------------------------------------------------------------------------------------------------------------------------------------------------------------------------------------------------------------------------------------------------------------------------------------------------------------------------------------------------------------------------------------|
| Engine is running, but no AC output is available.        | <ol style="list-style-type: none"> <li>1. Circuit breaker is open.</li> <li>2. Poor connection or defective cord set.</li> <li>3. Connected device is bad.</li> <li>4. Fault in generator.</li> </ol>                                                                                                                                                                                                                                                                          | <ol style="list-style-type: none"> <li>1. Reset circuit breaker.</li> <li>2. Check and repair.</li> <li>3. Connect another device that is in good condition.</li> <li>4. Contact Authorized Service Facility.</li> </ol>                                                                                                                                                                                                                                                                                                                                                                       |
| Engine runs well but bogs down when loads are connected. | <ol style="list-style-type: none"> <li>1. Short circuit in a connected load.</li> <li>2. Generator is overloaded.</li> <li>3. Engine speed is too slow.</li> <li>4. Shorted generator circuit.</li> </ol>                                                                                                                                                                                                                                                                      | <ol style="list-style-type: none"> <li>1. Disconnect shorted electrical load.</li> <li>2. See "Don't Overload the Generator" .</li> <li>3. Contact Authorized Service Facility.</li> <li>4. Contact Authorized Service Facility.</li> </ol>                                                                                                                                                                                                                                                                                                                                                    |
| Engine will not start; or starts and runs rough.         | <ol style="list-style-type: none"> <li>1. Fuel Shut-off is OFF.</li> <li>2. Dirty air filter.</li> <li>3. Out of gasoline.</li> <li>4. Stale gasoline.</li> <li>5. Spark plug wire not connected to spark plug.</li> <li>6. Bad spark plug.</li> <li>7. Water in gasoline.</li> <li>8. Over-choking.</li> <li>9. Low oil level.</li> <li>10. Excessive rich fuel mixture.</li> <li>11. Intake valve stuck open or closed.</li> <li>12. Engine has lost compression.</li> </ol> | <ol style="list-style-type: none"> <li>1. Turn Fuel Shut-off to ON.</li> <li>2. Clean or replace air filter.</li> <li>3. Fill fuel tank.</li> <li>4. Drain fuel tank and fill with fresh fuel.</li> <li>5. Connect wire to spark plug.</li> <li>6. Replace spark plug.</li> <li>7. Drain fuel tank; fill with fresh fuel.</li> <li>8. Put choke knob to <b>No Choke</b> position.</li> <li>9. Fill crankcase to proper level.</li> <li>10. Contact Authorized Service Facility.</li> <li>11. Contact Authorized Service Facility.</li> <li>12. Contact Authorized Service Facility.</li> </ol> |
| Engine shuts down during operation.                      | <ol style="list-style-type: none"> <li>1. Out of gasoline.</li> <li>2. Low oil level.</li> <li>3. Fault in engine.</li> </ol>                                                                                                                                                                                                                                                                                                                                                  | <ol style="list-style-type: none"> <li>1. Fill fuel tank.</li> <li>2. Fill crankcase to proper level.</li> <li>3. Contact Authorized Service Facility.</li> </ol>                                                                                                                                                                                                                                                                                                                                                                                                                              |
| Engine lacks power.                                      | <ol style="list-style-type: none"> <li>1. Load is too high.</li> <li>2. Dirty air filter.</li> <li>3. Engine needs to be serviced.</li> <li>4. Engine needs a high altitude kit.</li> </ol>                                                                                                                                                                                                                                                                                    | <ol style="list-style-type: none"> <li>1. Reduce load (see "Don't Overload the Generator").</li> <li>2. Clean or replace air filter.</li> <li>3. Contact Authorized Service Facility.</li> <li>4. See the High Altitude Operation section.</li> </ol>                                                                                                                                                                                                                                                                                                                                          |
| Engine "hunts" or falters.                               | <ol style="list-style-type: none"> <li>1. Choke is opened too soon.</li> <li>2. Carburetor is running too rich or too lean.</li> </ol>                                                                                                                                                                                                                                                                                                                                         | <ol style="list-style-type: none"> <li>1. Move choke to halfway position until engine runs smoothly.</li> <li>2. Contact Authorized Service Facility.</li> </ol>                                                                                                                                                                                                                                                                                                                                                                                                                               |







# Warranty

## U.S. EPA EMISSION CONTROL WARRANTY STATEMENT YOUR WARRANTY RIGHTS AND OBLIGATIONS

The United States Environmental Protection Agency (EPA) and Generac Power Systems, Inc. (Generac) are pleased to explain the Emission Control System Warranty (ECS Warranty) on your new 2011 and later equipment. New equipment that use small spark-ignited engines must be designed, built, and equipped to meet stringent anti-smog standards for the federal government. Generac will warrant the emission control system on your equipment for the period of time listed below provided there has been no abuse, neglect, unapproved modification or improper maintenance of your equipment. The emission control system on this equipment includes all components whose failure would increase the emissions of any regulated pollutant. These components are listed in the Emissions Information section of this manual.

### MANUFACTURER'S WARRANTY COVERAGE:

This ECS Warranty is valid for two years, or for the same period as specified in the Generac Limited Warranty, whichever is longer. For equipment with hour meters, the warranty period is a number of hours equal to half the Useful Life to which the equipment is certified, or the warranty period specified above in years, whichever is less. The Useful Life can be found on the Emission Control Label on the engine. If, during such warranty period, any emission-related part on your equipment is found to be defective in materials or workmanship, repairs or replacement will be performed by a Generac Authorized Warranty Service Dealer.

### OWNER'S WARRANTY RESPONSIBILITIES:

As the equipment owner, you are responsible for the completion of all required maintenance as listed in your factory supplied Owner's Manual. For warranty purposes, Generac recommends that you retain all receipts covering maintenance on your generator, but Generac cannot deny warranty solely due to the lack of receipts.

You should be aware that Generac may deny any and/or all warranty coverage or responsibility if your equipment, or a part/component thereof, has failed due to abuse, neglect, improper maintenance, or unapproved modifications.

**You are responsible for contacting a Generac Authorized Warranty Dealer as soon as a problem occurs. The warranty repairs should be completed in a reasonable amount of time, not to exceed 30 days.**

Warranty service can be arranged by contacting either your selling dealer or a Generac Authorized Warranty Service Dealer. To locate the Generac Authorized Warranty Service Dealer nearest you, call our toll free number below, or email [emissions@generac.com](mailto:emissions@generac.com).

**1-800-333-1322**

**IMPORTANT NOTE:** This warranty statement explains your rights and obligations under the Emission Control System Warranty, which is provided to you by Generac pursuant to federal law. See also the "Generac Limited Warranties for Generac Power Systems, Inc.," which is enclosed herewith on a separate sheet, also provided to you by Generac. Note that this warranty shall not apply to any incidental, consequential or indirect damages caused by defects in materials or workmanship or any delay in repair or replacement of the defective part(s). This warranty is in place of all other warranties, expressed or implied. Specifically, Generac makes no other warranties as to the merchantability or fitness for a particular purpose. Any implied warranties which are allowed by law, shall be limited in duration to the terms of the express warranty provided herein. Some states do not allow limitations on how long an implied warranty lasts, so the above limitation may not apply to you.

The ECS Warranty applies only to the emission control system of your new equipment. Both the ECS Warranty and the Generac Warranty describe important rights and obligations with respect to your new engine.

Warranty service can be performed only by a Generac Authorized Warranty Service Facility. When requesting warranty service, evidence must be presented showing the date of the sale to the original purchaser/owner.

If you have any questions regarding your warranty rights and responsibilities, you should contact Generac at the following address:

**ATTENTION WARRANTY DEPARTMENT  
GENERAC POWER SYSTEMS, INC.  
P.O. BOX 297 • WHITEWATER, WI 53190**



# Warranty

## EMISSION CONTROL SYSTEM WARRANTY

Emission Control System Warranty (ECS Warranty) for equipment using small spark-ignited engines:

- (a) Applicability: This warranty shall apply to equipment that uses small off-road engines. The ECS Warranty period shall begin on the date the new equipment is purchased by/delivered to its original, end-use purchaser/owner and shall continue for the lesser of:
- (1) The period of time specified in the Generac Limited Warranty enclosed herewith, but not less than 24 months, or
  - (2) For engines equipped with hour meters, a number of operating hours equal to half of the engine's useful life. The useful life is specified on the Emissions Control Label on the engine.
- (b) General Emissions Warranty Coverage: Generac warrants to the original, end-use purchaser/owner of the new engine or equipment and to each subsequent purchaser/owner that the ECS when installed was:
- (1) Designed, built and equipped so as to conform with all applicable regulations; and
  - (2) Free from defects in materials and workmanship which cause the failure of a warranted part at any time during the ECS Warranty Period.
- (c) The warranty on emissions-related parts will be interpreted as follows:
- (1) Any warranted part that is not scheduled for replacement as required maintenance in the Owner's Manual shall be warranted for the ECS Warranty Period. If any such part fails during the ECS Warranty Period, it shall be repaired or replaced by Generac according to Subsection (4) below. Any such part repaired or replaced under the ECS Warranty shall be warranted for the remainder of the ECS Warranty Period.
  - (2) Any warranted part that is scheduled only for regular inspection as specified in the Owner's Manual shall be warranted for the ECS Warranty Period. A statement in the Owner's Manual to the effect of "repair or replace as necessary" shall not reduce the ECS Warranty Period. Any such part repaired or replaced under the ECS Warranty shall be warranted for the remainder of the ECS Warranty Period.
  - (3) Any warranted part that is scheduled for replacement as required maintenance in the Owner's Manual shall be warranted for the period of time prior to first scheduled replacement point for that part. If the part fails prior to the first scheduled replacement, the part shall be repaired or replaced by Generac according to Subsection (4) below. Any such emissions-related part repaired or replaced under the ECS warranty shall be warranted for the remainder of the period prior to the first scheduled replacement point for that part.
  - (4) Repair or replacement of any warranted, emissions-related part under this ECS Warranty shall be performed at no charge to the owner at a Generac Authorized Warranty Service Facility.
  - (5) Notwithstanding the provisions of subsection (4) above, warranty services or repairs must be provided at Generac Authorized Service Facilities.
  - (6) When the engine is inspected by a Generac Authorized Warranty Service Facility, the purchaser/owner shall not be held responsible for diagnostic costs if the repair is deemed warrantable.
  - (7) Throughout the ECS Warranty Period, Generac shall maintain a supply of warranted emission-related parts sufficient to meet the expected demand for such parts.
  - (8) Any Generac authorized and approved emission-related replacement parts may be used in the performance of any ECS Warranty maintenance or repairs and will be provided without charge to the purchaser/owner. Such use shall not reduce Generac's ECS Warranty obligations.
  - (9) No modifications, other than those explicitly approved by Generac, may be made to the generator. Unapproved modifications void this ECS Warranty and shall be sufficient ground for disallowing an ECS Warranty claim.
  - (10) Generac shall not be held liable hereunder for failures of any non-authorized replacement parts, or failures of any authorized parts caused by the use of non-authorized replacement parts.

### EMISSION RELATED PARTS MAY INCLUDE THE FOLLOWING (IF EQUIPPED):

- |                                  |                          |
|----------------------------------|--------------------------|
| 1) FUEL METERING SYSTEM          | 3) IGNITION SYSTEM       |
| A. CARBURETOR AND INTERNAL PARTS | A. SPARK PLUGS           |
| B. FUEL TANK/CAP                 | B. IGNITION COILS/MODULE |
| C. FUEL LINES                    | 4) AIR INJECTION SYSTEM  |
| D. EVAPORATIVE VENT LINES        | A. PULSE AIR VALVE       |
| E. REGULATOR (GASEOUS FUELS)     | 5) EXHAUST SYSTEM        |
| 2) AIR INDUCTION SYSTEM          | A. CATALYST              |
| A. INTAKE MANIFOLD               | B. EXHAUST MANIFOLD      |
| B. AIR FILTER                    |                          |

# Warranty

## GENERAC POWER SYSTEMS “TWO YEAR” LIMITED WARRANTY FOR GP SERIES PORTABLE GENERATORS

For a period of two (2) years from the date of original sale, Generac Power Systems, Inc. (Generac) warrants its GP Series generators will be free from defects in materials and workmanship for the items and period set forth below. Generac will, at its discretion, repair or replace any part that, upon examination, inspection and testing by Generac or a Generac Authorized Warranty Service Dealer, is found to be defective. Repair or replacement pursuant to this limited warranty shall not renew or extend the original warranty period. Any repaired product shall be warranted for the remaining original warranty period only. Any equipment that the purchaser/owner claims to be defective must be returned to and examined by the nearest Generac Authorized Warranty Service Dealer. All transportation costs under the warranty, including return to the factory, are to be borne and prepaid by the purchaser/owner. This warranty applies only to Generac GP Series portable generators and is not transferable from original purchaser. Save your proof-of-purchase receipt. If you do not provide proof of the initial purchase date, the manufacturer's shipping date of the product will be used to determine the warranty period.

### WARRANTY SCHEDULE

Consumer applications are warranted for two (2) years. Commercial and Rental applications are warranted for one (1) year or 1000 hours maximum, whichever comes first.

#### CONSUMER APPLICATION FOR THE UNITED STATES AND CANADA ONLY

YEAR ONE – Limited comprehensive coverage on Labor and Part(s) listed (proof of purchase and maintenance is required):

- Engine- All Components
- Alternator- All Components

YEAR TWO – Limited comprehensive coverage on Part(s) listed (proof of purchase and maintenance is required):

- Engine- All Components
- Alternator- All Components

#### COMMERCIAL/RENTAL APPLICATION

YEAR ONE – Limited comprehensive coverage on Labor and Part(s) listed (proof of purchase and maintenance is required):

- Engine- All Components
- Alternator- All Components

**NOTE:** For the purpose of this warranty “consumer use” means personal residential household or recreational use by original purchaser. This warranty does not apply to units used for Prime Power in place of utility where utility power service is present or where utility power service does not normally exist. Once a generator has experienced commercial or rental use, it shall thereafter be considered a non-consumer use generator for the purpose of this warranty.

### GUIDELINES:

1. All warranty repairs, must be performed and/or addressed by an Authorized/Certified Generac Dealer, or branch thereof.
2. Units that have been resold are not covered under the Generac Warranty, as this Warranty is not transferable.
3. Use of Non-Generac replacement part(s) will void the warranty in its entirety.
4. Generac may choose to Repair, Replace or Refund a piece of equipment.
5. Warranty Labor Rates are based on normal working hours. Additional costs for overtime, holiday or emergency labor costs for repairs outside of normal business hours will be the responsibility of the customer.
6. Warranty Parts shipment costs are reimbursed at ground shipment rates. Costs related to requests for expedited shipping will be the responsibility of the customer.
7. Batteries are warranted by the battery manufacturer.
8. Verification of required maintenance may be required for warranty coverage.

### THIS WARRANTY SHALL NOT APPLY TO THE FOLLOWING:

1. Costs of normal maintenance and adjustments.
2. Failures caused by any contaminated fuels, oils or lack of proper oil levels.
3. Repairs or diagnostics performed by individuals other than Generac authorized dealers not authorized in writing by Generac.
4. Failures due, but not limited to, normal wear and tear, accident, misuse, abuse, negligence or improper use.
5. As with all mechanical devices, the Generac engines need periodic part(s) service and replacement to perform as designed. This warranty will not cover repair when normal use has exhausted the life of a part(s) or engine.
6. Failures caused by any external cause or act of God, such as collision, theft, vandalism, riot or wars, nuclear holocaust, fire, freezing, lightning, earth-quake, windstorm, hail, volcanic eruption, water or flood, tornado or hurricane.
7. Damage related to rodent and/or insect infestation.
8. Products that are modified or altered in a manner not authorized by Generac in writing.
9. Any incidental, consequential or indirect damages caused by defects in materials or workmanship, or any delay in repair or replacement of the defective part(s).
10. Failure due to misapplication.
11. Expenses related to “customer instruction” or troubleshooting where no manufacturing defect is found.
12. Rental equipment used while warranty repairs are being performed.
13. Starting batteries, fuses, light bulbs and engine fluids.

THIS WARRANTY IS IN PLACE OF ALL OTHER WARRANTIES, EXPRESSED OR IMPLIED. SPECIFICALLY, GENERAC MAKES NO OTHER WARRANTIES AS TO THE MERCHANTABILITY OR FITNESS FOR A PARTICULAR PURPOSE. Any implied warranties allowed by law shall be limited in duration to the terms of the express warranty provided herein. Some states do not allow limitations on how long an implied warranty lasts, so the above limitation may not apply to you. GENERAC'S ONLY LIABILITY SHALL BE THE REPAIR OR REPLACEMENT OF PART(S) AS STATED ABOVE. IN NO EVENT SHALL GENERAC BE LIABLE FOR ANY INCIDENTAL OR CONSEQUENTIAL DAMAGES, EVEN IF SUCH DAMAGES ARE A DIRECT RESULT OF GENERAC'S NEGLIGENCE. Some states do not allow the exclusion or limitation of incidental or consequential damages, so the above limitation may not apply to you. This warranty gives you specific legal rights. You also have other rights from state to state.

**GENERAC POWER SYSTEMS, INC. • P.O. BOX 8 • Waukesha, WI 53187 • Ph: (888) GENERAC (436-3722) • Fax: (262) 544-4851**

**To locate the nearest Authorized Dealer visit our website [www.generac.com](http://www.generac.com)**

## Manual del Usuario

### Generador portátil serie GP

2 AÑOS  
GARANTÍA  
LIMITADA

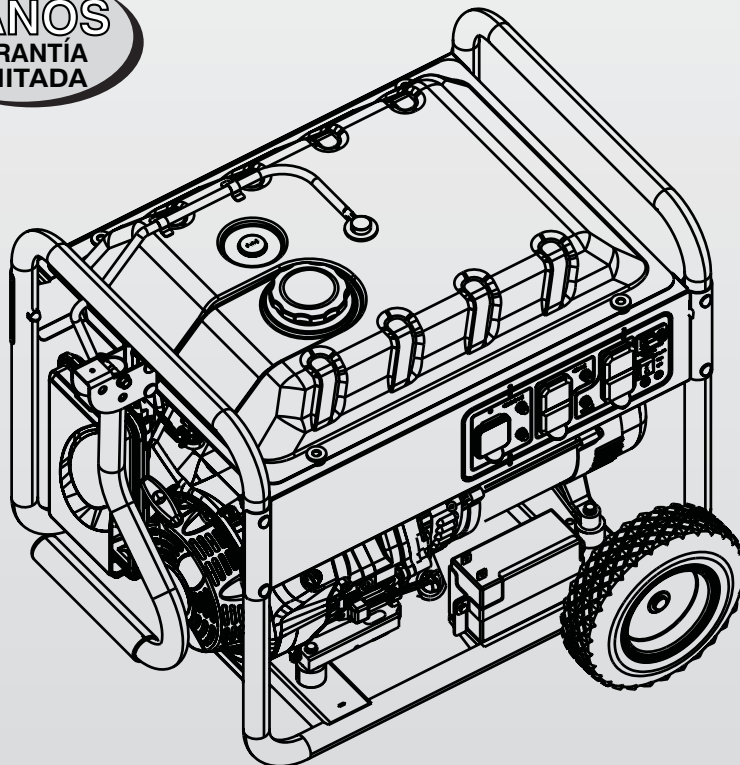

#### ⚠ PELIGRO

- ⚠ ¡GASES DE ESCAPE MORTALES! ¡Utilícelo SOLAMENTE al AIRE LIBRE y lejos de ventanas, puertas y respiraderos!
- ⚠ No diseñado para uso en aplicaciones de soporte de vida crítica.
- ⚠ GUARDE este Manual. Proporcione este manual a cualquier operador del generador.

# Contenido

|                                              |                                                                           |                                                  |                                               |
|----------------------------------------------|---------------------------------------------------------------------------|--------------------------------------------------|-----------------------------------------------|
| <b>Introducción</b> .....                    | <b>25</b>                                                                 | <b>Mantenimiento</b> .....                       | <b>36</b>                                     |
| <b>Lea este manual en su totalidad</b> ..... | <b>25</b>                                                                 | 3.1                                              | Cómo realizar mantenimiento programado.....36 |
| <b>Reglas de Seguridad</b> .....             | <b>25</b>                                                                 | 3.2                                              | Programa de mantenimiento.....36              |
| Índice de normas .....                       | 27                                                                        | 3.3                                              | Especificaciones del producto.....36          |
|                                              |                                                                           | 3.3.1                                            | Especificaciones del generador.....36         |
|                                              |                                                                           | 3.3.2                                            | Especificaciones del motor.....36             |
|                                              |                                                                           | 3.3.3                                            | Información de emisiones.....36               |
|                                              |                                                                           | 3.3.4                                            | Operación a gran altitud.....37               |
| <b>Información general</b> .....             | <b>28</b>                                                                 | 3.4                                              | Recomendaciones generales.....37              |
| 1.1                                          | Desempaque.....28                                                         | 3.4.1                                            | Mantenimiento del generador.....37            |
| 1.1.1                                        | Accesorios incluidos.....28                                               | 3.4.2                                            | Para limpiar el generador.....37              |
| 1.2                                          | Ensamble.....28                                                           | 3.4.3                                            | Mantenimiento del motor.....37                |
| 1.2.1                                        | Ensamble del kit de accesorios.....28                                     | 3.4.4                                            | Verificación del nivel de aceite.....37       |
| 1.2.2                                        | Conexión del cable de la batería (sólo para arranque eléctrico).....29    | 3.4.5                                            | Cambio del aceite de motor.....37             |
|                                              |                                                                           | 3.4.6                                            | Reemplazo de la bujía.....38                  |
|                                              |                                                                           | 3.4.7                                            | Reemplazo de la batería (si aplica).....38    |
|                                              |                                                                           | 3.5                                              | Servicio del limpiador de aire.....38         |
|                                              |                                                                           | 3.6                                              | Espacio de la válvula.....38                  |
|                                              |                                                                           | 3.7                                              | Generales.....39                              |
|                                              |                                                                           | 3.8                                              | Almacenamiento a largo plazo.....39           |
|                                              |                                                                           | 3.9                                              | Otros consejos de almacenamiento.....39       |
| <b>Operación</b> .....                       | <b>29</b>                                                                 | <b>Localización y corrección de fallas</b> ..... | <b>40</b>                                     |
| 2.1                                          | Conozca el generador.....29                                               | 4.1                                              | Guía de detección de problemas.....40         |
| 2.2                                          | Horómetro.....30                                                          |                                                  |                                               |
| 2.3                                          | Cables y enchufes de conexión.....31                                      | <b>Notas</b> .....                               | <b>41</b>                                     |
| 2.3.1                                        | Receptáculo doble de 120 VAC, 20 amperios...31                            |                                                  |                                               |
| 2.3.2                                        | Receptáculo de 120/240 VAC, 30 amperios....31                             | <b>Garantía</b> .....                            | <b>42</b>                                     |
| 2.4                                          | Cómo usar el generador.....31                                             |                                                  |                                               |
| 2.4.1                                        | Tierra del sistema.....32                                                 |                                                  |                                               |
| 2.4.2                                        | Cómo poner a tierra el generador.....32                                   |                                                  |                                               |
| 2.5                                          | No sobrecargue el generador.....32                                        |                                                  |                                               |
| 2.6                                          | Guía de referencia de potencia.....33                                     |                                                  |                                               |
| 2.7                                          | Antes de arrancar el generador.....33                                     |                                                  |                                               |
| 2.7.1                                        | Agregado de aceite de motor.....33                                        |                                                  |                                               |
| 2.7.2                                        | Agregado de combustible.....33                                            |                                                  |                                               |
| 2.8                                          | Arranque de motores con cable de arranque.....34                          |                                                  |                                               |
| 2.9                                          | Arranque de motores con arranque eléctrico.....35                         |                                                  |                                               |
| 2.10                                         | Parado del motor.....35                                                   |                                                  |                                               |
| 2.11                                         | Sistema de apagado por bajo nivel de aceite.....35                        |                                                  |                                               |
| 2.11.1                                       | Detección de nivel bajo de aceite.....35                                  |                                                  |                                               |
| 2.12                                         | Cómo cargar la batería (sólo para unidades con arranque eléctrico).....35 |                                                  |                                               |

## INTRODUCCIÓN

Gracias por comprar este generador portátil de Generac Power Systems, Inc. Este modelo es un generador compacto, de alto rendimiento, enfriado por aire y accionado por un motor que está diseñado para suministrar corriente eléctrica para impulsar cargas eléctricas donde no esté disponible el servicio público eléctrico o en lugar del servicio público eléctrico por un apagón.

## LEA ESTE MANUAL EN SU TOTALIDAD

Si cualquier parte de este manual no se entiende, contacte al Distribuidor Autorizado más cercano para obtener información sobre los procedimientos de arranque, operación y mantenimiento.

El operador es responsable del uso apropiado y seguro del equipo. Recomendamos encarecidamente que el operador lea este manual y comprenda a fondo todas las instrucciones antes de usar el equipo. También recomendamos encarecidamente darle instrucciones a otros usuarios sobre cómo arrancar y operar correctamente la unidad. Esto los preparará en caso de que necesiten operar el equipo en una emergencia. Conserve estas instrucciones para futuras referencias. Si presta este dispositivo a alguien, SIEMPRE entregue también a la persona estas instrucciones.

El generador puede operar de forma segura, eficiente y confiable solamente si se sitúa, opera y mantiene correctamente. Antes de operar o dar mantenimiento al generador:

- Familiarícese con todos los códigos y regulaciones locales, estatales y nacionales, y sígalas al pie de la letra.
- Estudie cuidadosamente todas las advertencias de seguridad en este manual y en el producto.
- Familiarícese con este manual y con la unidad antes de usarla.

El fabricante no puede anticipar cada circunstancia posible que pueda implicar un riesgo. Las advertencias en este manual, y en las etiquetas y calcomanías en la unidad son, por lo tanto, no exhaustivas. Si usa un procedimiento, método de trabajo o técnica de operación que el fabricante no recomiende específicamente, cerciórese de que es seguro para otros. También asegúrese de que el procedimiento, método de trabajo o técnica de operación utilizada no haga que el generador sea inseguro.

LA INFORMACIÓN INCLUIDA EN EL PRESENTE SE BASA EN LAS MÁQUINAS EN PRODUCCIÓN A LA HORA DE LA PUBLICACIÓN. GENERAC SE RESERVA EL DERECHO DE MODIFICAR ESTE MANUAL EN CUALQUIER MOMENTO.

## REGLAS DE SEGURIDAD

En esta publicación, y en las etiquetas y calcomanías en el generador, los recuadros de PELIGRO, ADVERTENCIA, PRECAUCIÓN y NOTA se utilizan para alertar al personal de instrucciones especiales sobre una operación en particular que pueda ser peligrosa si se realiza incorrecta o negligentemente. Obsérvelos cuidadosamente. Sus definiciones son como sigue:

### PELIGRO

**INDICA UNA SITUACIÓN PELIGROSA O ACCIÓN QUE, SI NO SE EVITA, TRAERÁ COMO RESULTADO LA MUERTE O UN DAÑO SERIO.**

### ADVERTENCIA

**Indica una situación o acción peligrosa que, si no se evita, podría ocasionar la muerte o una lesión grave.**

## CUIDADO

**Indica una situación o acción peligrosa que, si no se evita, podría ocasionar una lesión menor o moderada.**

### NOTA:

**Las Notas contienen información adicional importante para un procedimiento y se incluyen dentro del cuerpo del texto de este manual.**

Estas advertencias de seguridad no pueden eliminar los peligros que indican. El sentido común y el estricto cumplimiento con las instrucciones especiales mientras realiza la acción o el servicio son esenciales para la prevención de accidentes.

Cuatro símbolos de seguridad de uso frecuente acompañan los cuadros de **PELIGRO**, **ADVERTENCIA** y **PRECAUCIÓN**. El tipo de información que cada uno indica es como sigue:

 Este símbolo señala información de seguridad importante que, si no se sigue, podría poner en peligro la seguridad personal y/o las propiedades de terceros.

 Este símbolo indica el riesgo de posible explosión.

 Este símbolo indica el riesgo de posible incendio.

 Este símbolo indica el riesgo de posible descarga eléctrica.

## PELIGROS GENERALES

- NUNCA opere en un área cerrada o en interiores, en un vehículo, incluso si las puertas y ventanas están abiertas.
- Por razones de seguridad, el fabricante recomienda que el mantenimiento de este equipo se realice por un Distribuidor Autorizado. Examine el generador regularmente, y contacte al Distribuidor Autorizado más cercano para las piezas que necesitan repararse o reemplazarse.
- Sólo opere el generador en superficies niveladas y donde no esté expuesto a humedad, suciedad, polvo o vapores corrosivos, en exceso.
- Mantenga las manos, pies, ropa, etc., alejados de las bandas de impulsión, de los ventiladores y de otras piezas móviles. Nunca quite alguna guarda o blindaje de los ventiladores mientras la unidad está en operación.
- Ciertas piezas del generador se calientan demasiado durante la operación. Manténgase alejado del generador hasta que se haya enfriado para evitar quemaduras graves.
- NO opere el generador en la lluvia.
- No modifique la estructura del generador ni cambie los controles puesto que podría crear una condición de funcionamiento insegura.
- Nunca arranque o pare la unidad con las cargas eléctricas conectadas a los tomacorrientes Y con los dispositivos conectados ENCENDIDOS. Arranque el motor y déjelo estabilizarse antes de conectar las cargas eléctricas. Desconecte todas las cargas eléctricas antes de apagar el generador.
- No inserte objetos a través de las ranuras de enfriamiento de la unidad.
- Al trabajar en este equipo, permanezca alerta todo el tiempo. Nunca realice trabajos en el equipo cuando esté cansado físicamente o mentalmente.

## Reglas de seguridad

- Nunca utilice el generador o ninguna de sus piezas como escalón. Si se para sobre la unidad puede ejercer presión y romper piezas, y esto puede generar condiciones de funcionamiento peligrosas como fugas de gases de escape, fugas de combustible, fugas de aceite, etc.
- En los modelos con arranque eléctrico, desconecte el cable POSITIVO (+) de la batería del motor de arranque O el cable NEGATIVO (-) del terminal de la batería, lo que sea más fácil, antes de transportar el generador.

### PELIGROS DEL ESCAPE Y DE LA UBICACIÓN

- **iNunca opere en áreas cerradas o interiores! iNUNCA opere en un área cerrada, en un vehículo, o en el interior AUNQUE las puertas y ventanas están abiertas! Úselo SÓLO en exteriores y lejos de ventanas abiertas, puertas, ductos de ventilación y en áreas que no acumularán el mortal escape.**

|  <b>PELIGRO</b>                                                                                                          |                                                                                      |
|-----------------------------------------------------------------------------------------------------------------------------------------------------------------------------------------------------------|--------------------------------------------------------------------------------------|
| <b>El uso del generador en ambientes cerrados PUEDE MATARLO EN MINUTOS.</b><br><b>El los gases de escape del generador contienen monóxido de carbono. Este es un venenos que no se puede ver ni oler.</b> |                                                                                      |
|                                                                                                                         |    |
| <b>NUNCA lo utilice dentro de una casa o garaje, INCLUSO SI las puertas y las ventanas están abiertas.</b>                                                                                                | <b>Utilícelo SOLAMENTE al aire libre y lejos de ventanas, puertas, respiraderos.</b> |

- Los gases de escape del motor contiene monóxido de carbono, que no se puede ver ni oler. Este gas venenoso, si es inhalado en concentraciones altas, puede causar inconsciencia o aun la muerte.
- El flujo adecuado y sin obstrucciones del aire de enfriamiento y de ventilación es esencial para el correcto funcionamiento del generador. No modifique la instalación ni permita algún bloqueo, incluso parcial, de los componentes de la ventilación, como esto puede afectar seriamente la operación segura del generador. El generador DEBE ser operado al aire libre.
- Este sistema de escape debe recibir el mantenimiento correcto. No haga nada que pueda hacer que el dispositivo de escape sea inseguro o que no cumpla con los códigos o normas locales.
- Utilice siempre una alarma a pilas para detección del monóxido de carbono en interiores, siguiendo las instrucciones del fabricante.
- Si comienza a sentirse enfermo, mareado o débil después de que el generador esté en funcionamiento, trasládese a un lugar con aire fresco **INMEDIATAMENTE**. Visite a un doctor, pues podría sufrir de intoxicación por monóxido de carbono.

### PELIGROS ELÉCTRICOS

- El generador produce un voltaje peligrosamente alto cuando está en funcionamiento. Evite tocar alambres pelados, los terminales, las conexiones, etc. mientras la unidad está en funcionamiento, incluso en el equipo conectado al generador. Asegúrese de que todas las cubiertas, guardas y barreras adecuadas estén colocadas en su sitio antes de hacer funcionar el generador.
- Nunca manipule ningún tipo de cable o dispositivo eléctrico mientras esté parado en agua, mientras esté descalzo, o mientras tenga las manos o los pies mojados. **PUEDE SUFRIR UNA DESCARGA ELÉCTRICA PELIGROSA.**
- El Código Eléctrico Nacional (NEC) requiere que el marco y las partes conductoras del exterior del generador estén conectadas correctamente a una tierra aprobada. Los códigos eléctricos locales pueden también requerir que el generador se ponga a tierra adecuadamente. Consulte con un electricista local sobre los requerimientos de puesta a tierra en su área.
- Utilice un interruptor de circuito por falla a tierra en áreas húmedas o altamente conductivas (como los trabajos en pisos metálicos o en herrería).
- No use cables eléctricos gastados, pelados, quemados o dañados de alguna otra forma con el generador.
- Antes de realizar mantenimiento al generador, desconecte la batería del motor de arranque (de tenerlo) para impedir un arranque accidental. Desconecte primero el cable del borne de la batería indicado como NEGATIVO, NEG o (-). Ese cable debe reconectarse por último.
- En caso de un accidente ocasionado por descarga eléctrica, corte inmediatamente la fuente de corriente eléctrica. Si esto no es posible, intente liberar a la víctima del conductor vivo. **EVITE EL CONTACTO DIRECTO CON LA VÍCTIMA.** Utilice un instrumento no conductor, tal como una cuerda o una tabla, para liberar a la víctima del conductor vivo. Si la víctima está inconsciente, aplique los primeros auxilios y consiga ayuda médica inmediatamente.

### RIESGOS DE INCENDIOS

- **La gasolina es altamente INFLAMABLE y sus vapores son EXPLOSIVOS. No permita fumar, llamas abiertas, chispas o calor a su alrededor mientras manipula la gasolina.**
- Nunca añada combustible mientras la unidad está en funcionamiento o caliente. Permita que el motor se enfríe totalmente antes de añadir combustible.
- **Nunca llene el depósito de combustible en interiores.** Cumpla con todas las leyes que regulan el almacenamiento y el manejo de la gasolina.
- **No sobrellene el depósito de combustible. Siempre deje espacio para la dilatación del combustible.** Si se sobrellena el depósito, el combustible puede desbordarse sobre el motor caliente y causar un **INCENDIO** o una **EXPLOSIÓN**. Nunca almacene el generador con combustible en el depósito donde los vapores de gasolina pueden llegar a una llama abierta, una chispa o un piloto (como en un horno, calentador de agua o un secadora de ropa). Puede suceder un **INCENDIO** o una **EXPLOSIÓN**. Permita que la unidad se enfríe totalmente antes de almacenarla.
- Limpie los derrames de combustible o aceite inmediatamente. Asegúrese de que no se dejen materiales combustibles sobre o cerca del generador. Mantenga el área alrededor del generador limpia y libre de desechos y deje un espacio de cinco (5) pies a cada lado para permitir la adecuada ventilación del generador.



- No inserte objetos a través de las ranuras de enfriamiento de la unidad.
- **No** opere el generador si los dispositivos eléctricos conectados se recalientan, si se pierde la corriente de salida, si el motor o el generador generan chispas o si se observan llamas o humo mientras la unidad está en funcionamiento.
- Tenga un extintor cerca del generador en todo momento.

### ÍNDICE DE NORMAS

En ausencia de las normas, códigos, reglamentos y leyes pertinentes, la información publicada que se lista a continuación puede utilizarse como pauta para la operación de este equipo. Siempre consulte la última revisión disponible de las normas listadas.

1. NFPA N.º 70, MANUAL DE LA NFPA SOBRE EL CÓDIGO ELÉCTRICO NACIONAL.
2. Artículo X, CÓDIGO NACIONAL DE LA CONSTRUCCIÓN, disponible de la American Insurance Association, 85 John Street, New York, N.Y. 10038.
3. MANUAL DE CABLEADO AGRÍCOLA, disponible del Food and Energy Council, 909 University Avenue, Columbia, MO 65201.
4. ASAE EP-3634, INSTALACIÓN Y MANTENIMIENTO DE SISTEMAS ELÉCTRICOS DE RESERVA EN GRANJAS, disponible de la American Society of Agricultural Engineers, 2950 Niles Road, St. Joseph, MI 49085.

|                |  |
|----------------|--|
| N.º DE MODELO: |  |
| N.º DE SERIE:  |  |

### Ubicación de la identificación de la unidad

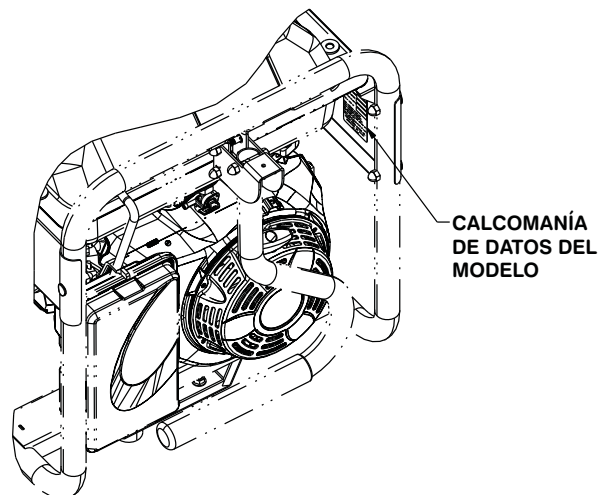

#### ADVERTENCIA DE LA PROPOSICIÓN 65 DE CALIFORNIA

El estado de California ha identificado que los gases de escape del motor y algunos de sus compuestos pueden causar cáncer, defectos de nacimiento y otros daños reproductivos.

#### ADVERTENCIA DE LA PROPOSICIÓN 65 DE CALIFORNIA

El estado de California ha identificado que este producto contiene o emite sustancias químicas que pueden causar cáncer, defectos de nacimiento y otros daños reproductivos.

# Información general

## 1.1 DESEMPAQUE

- Retire todo el material de empaque
- Retire la caja de accesorios
- Saque el generador de la caja de cartón

### 1.1.1 ACCESORIOS INCLUIDOS

- 1-Manual del propietario
- 1-Botella de aceite SAE 30
- 3-Tarjetas de registro del producto (inglés, español, francés)
- 1-Cargador de la batería (arranque eléctrico solamente)
- 1-Ensamble de la manija (enganchado en la parte inferior del marco)
- 1- Perno hexagonal con brida (A) (enganchado al marco en el ensamble de la manija)
- 1-Tuerca ciega (B) (enganchada al marco en el ensamble de la manija)
- 1-Ensamble de la pata (E) [incluye 4 tuercas de brida (C), 2 patas de goma (D), 2 pernos cortos (F)]
- 2-Clavijas de eje (G)
- 2-Llantas desinfladas nunca (H)
- 2-Arandelas (I)
- 2-Pasadores de chaveta (J)

## 1.2 ENSAMBLE

El generador requiere de ciertos procedimientos de ensamble previo al uso. Si surgen problemas durante el ensamble del generador, llame a la Línea de Ayuda del Generador al 1-888-436-3722.

### 1.2.1 ENSAMBLE DEL KIT DE ACCESORIOS

Consulte las instrucciones que aparecen a continuación y las figuras 1, 2 y 3 para instalar las manijas, las patas y las ruedas. Nota: Los componentes de la manija y pata ya están preensamblados de fábrica. Las ruedas están diseñadas para mejorar mucho la portabilidad del generador Usted necesitará las siguientes herramientas para instalar apropiadamente el kit de accesorios:

- Llave de dado
- Pata: Dado de 10mm , llave de dado o dado de 13mm
- Manija: Llaves de dado o dados de 13mm y 14mm
- Ruedas: Alicates

#### Manija

1. Instale el ensamble de la manija al marco usando los pernos (A) y las tuercas (B).

#### Pata

2. Monte el ensamble de la pata (E) al marco con dos pernos (F) y tuercas (C).

#### Ruedas

3. Deslice la clavija de eje (G) a través de la llanta (H), la arandela (I) y a través del soporte en el marco.
4. Asegure la clavija del eje (G) al marco con el pasador de chaveta (J).
5. Use unos alicates y doble una lengüeta del pasador de chaveta (J) hacia afuera para cerrar en su posición.
6. Reepita los pasos 4, 5 y 6 para la otra rueda.

Figura 1 – Ensamble de la manija



Figura 2 – Ensamble de la pata



Figura 3 – Ensamble de la rueda

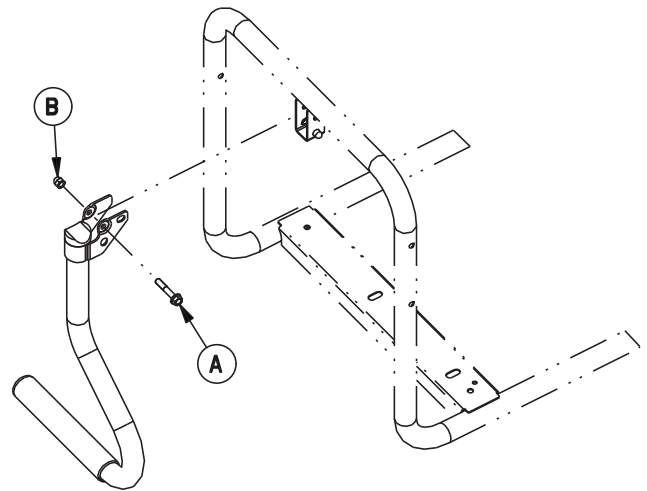

## 1.2.2 CONEXIÓN DEL CABLE DE LA BATERÍA (SÓLO PARA ARRANQUE ELÉCTRICO)

La unidad fue transportada intencionalmente con los cables de la batería desconectados.

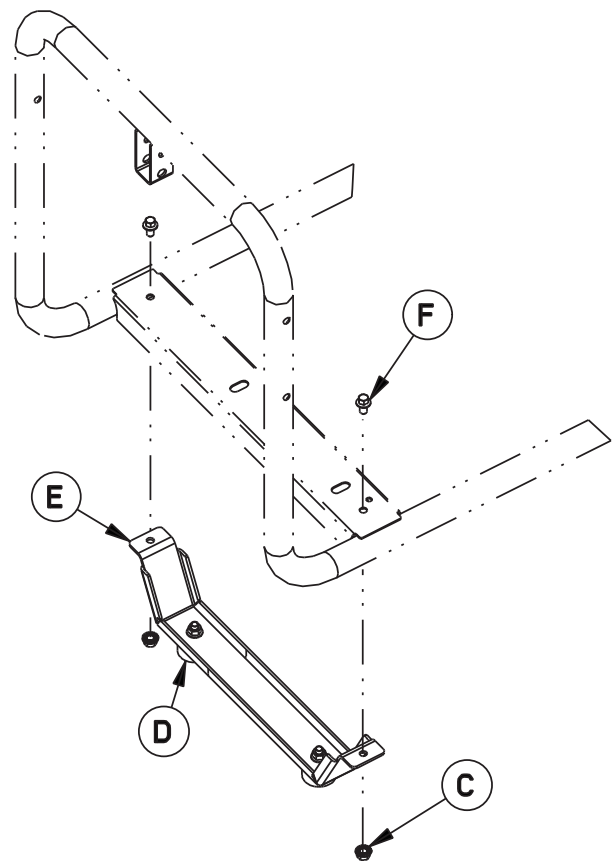
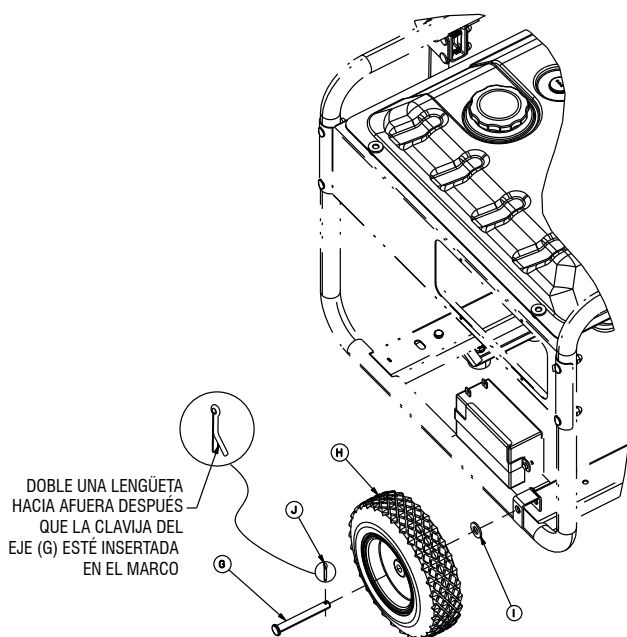
Para conectar la batería, necesitará dos llaves de cubo de 8mm para conectar los cables de la batería. (Ver Figura 17 para detalles de las conexiones):

1. Corte los nudos de los cables que aseguran los cables de la batería y retire las cubiertas rojas de los terminales de la batería.
2. Primero, conecte el cable rojo al terminal positivo (+) de la batería con el perno y tuerca que se suministran.
3. Asegúrese de que las conexiones estén seguras y deslice la funda de goma sobre la terminal positiva (+) de la batería y el hardware de conexión.
4. Conecte el cable negro a la terminal negativa (-) de la batería con el perno y tuerca suministrados y deslice la funda de goma sobre la terminal negativa (-) de la batería y el hardware de conexión.
5. Asegúrese de que todas las conexiones son seguras.

### NOTA:

**Si la batería no arranca el motor, cárguela con el cargador de 12V que se incluye en la caja de accesorios (consulte la sección "Cómo cargar una batería" para obtener detalles.**

## 2.1 CONOZCA EL GENERADOR

Lea el Manual del Propietario y las Reglas de Seguridad antes de poner el generador en funcionamiento.

Compare el generador con las Figuras 4 a 6 para familiarizarse con las ubicaciones de los diferentes controles y ajustes. Conserve este manual para futuras referencias.

1. **Receptáculo duplex de 120 voltios AC, 20 amperios** – Suministra la energía eléctrica para la operación de iluminación eléctrica, herramientas, aparatos y cargas del motor de 120 voltios AC, 20 amperios y 60 Hz monofásicos. Los modelos CARB están equipados con salidas GFCI.
2. **Receptáculo duplex de 120 voltios AC, 30 amperios** – Suministra la energía eléctrica para la operación de iluminación eléctrica, herramientas, aparatos y cargas del motor de 120 voltios AC, 30 amperios y 60 Hz monofásicos.
3. **Interruptores de circuito (AC)** – Cada receptáculo tiene un interruptor de circuito para proteger al generador de sobrecargas eléctricas.
4. **Drenaje de aceite** – Se usa para drenar el aceite del motor.
5. **Filtro de aire** – Filtra el aire de entrada mientras se lo dirige al motor.
6. **Palanca del estrangulador** – Se usa cuando se arranca el motor frío.
7. **Tanque de combustible** – Consulte las Especificaciones del generador para conocer la capacidad del tanque.
8. **Oreja de conexión a tierra** – Conecte aquí el generador a una tierra aprobada. Consulte "Cómo poner a tierra el generador" para obtener detalles.
9. **Interruptor de arranque/parada** – Controla la operación del generación (modelos con cable de arranque).
- 9A. **Interruptor de arranque** – Se usa para arrancar el motor desde el motor de arranque (sólo para modelos de arranque eléctrico).
10. **Silenciador** – Silencia el motor.
11. **Manijas** – Pivotean y se retraen para el almacenamiento. Pulse el botón de resorte para mover la manija.
12. **Tapón de combustible** – Lugar de llenado de combustible.
13. **Indicador de combustible** – Indica el nivel de combustible en el tanque.
14. **Boca para llenado de aceite** – Agregue aquí el aceite.
15. **Arrancador de retroceso** – Se usa para arrancar manualmente el motor.
16. **Corte de combustible** – Válvula entre el tanque de combustible y el carburador.
17. **Entrada del cargador de la batería** – Este receptáculo permite recargar la batería de almacenamiento de 12 voltios DC, que se proporciona con el cargador para enchufe del adaptador de 12 voltios, incluido en la Caja de accesorios. Ubicado detrás de la entrada del cargador de la batería, es un fusible 1,50 amperios en la línea, que está dentro del panel de control para proteger la batería (sólo modelos de arranque eléctrico).
18. **Batería** – Alimenta el arranque eléctrico (sólo modelos de arranque eléctrico).
19. **Horómetro** – Sigue la pista a las horas de operación.

**Figura 4 - Panel de control Panel (Modelos 49 State)**

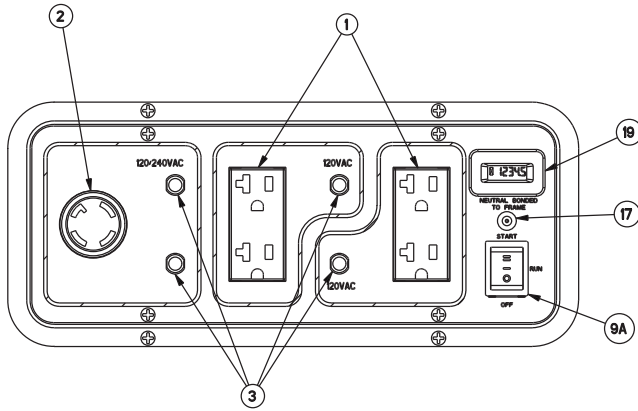

**Figura 5 - Controles del generador**

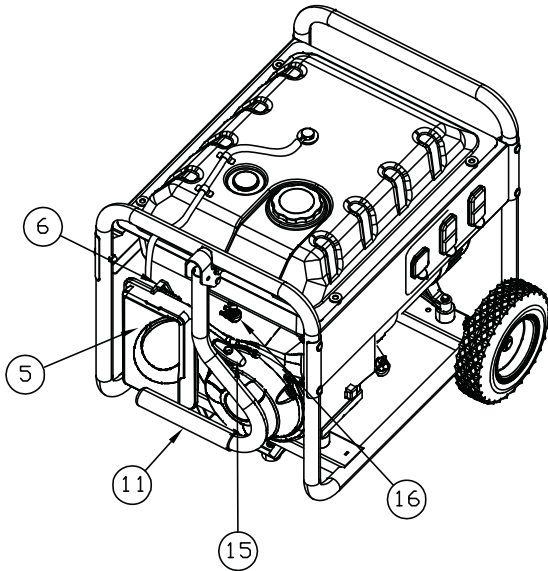

**Figura 6 - Controles del generador**

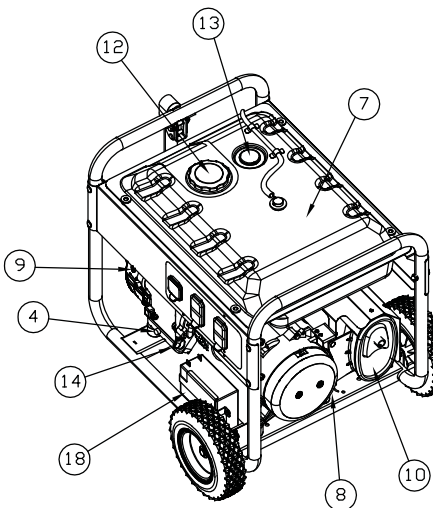

## 2.2 HORÓMETRO

El horómetro le sigue la pista a las horas de operación para mantenimiento programado (Figura 7):

Habrà un mensaje "CHG OIL" ("CAMBIAR ACEITE") cada 100 horas. El mensaje centelleará una hora antes y una hora después cada intervalo de 100 horas, proporcionando una ventana de dos horas para realizar el servicio.

Este mensaje realmente comienza a centellear a las 99 horas y se deshabilita en 101 horas proporcionando una ventana de dos horas para realizar el servicio.

Cada 200 horas, el icono "SVC" en la esquina inferior izquierda de la pantalla centelleará. El mensaje centelleará una hora antes y una hora después cada intervalo de 200 horas, proporcionando una ventana de dos horas para realizar el servicio.

Cuando el horómetro está en el modo Alerta de centelleo, el mensaje de mantenimiento se alternará siempre con el tiempo transcurrido en horas y décimas. Las horas centellearán cuatro veces, alternándose entonces con el mensaje de mantenimiento cuatro veces hasta que el medidor se reinicia a sí mismo.

- 100 horas - CHG OIL (CAMBIO DE ACEITE)— Intervalo de cambio de aceite (Cada 100 horas)

**NOTA:**

La gráfica de reloj de arena centelleará intermitentemente cuando el motor esté funcionando. Esto significa que la unidad le está siguiendo la pista a las horas de operación.

**Figura 7 – Horómetro**

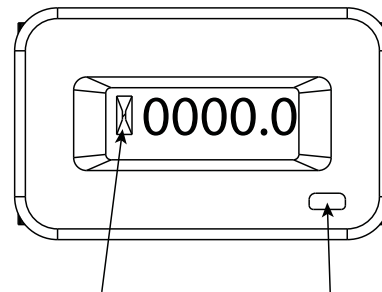

**GRÁFICO DE RELOJ DE ARENA**      **BOTÓN DE REINICIO (SI ESTÁ INSTALADO)**

## 2.3 CABLES Y ENCHUFES DE CONEXIÓN

### 2.3.1 120 VAC, 20 AMP, RECEPTÁCULO DOBLE

Este es un tomacorriente de 120 voltios protegido contra sobrecargas por un disyuntor de circuito tipo presionar para reajustar de 20 amperios (Figura 8). Utilice cada conector para alimentar de 120 voltios de AC, monofásica de 60Hz las cargas que se requieren hasta un total combinado de 2.400 vatios (2.4 kW) o 20 amperios de corriente. Use sólo juegos de cables de 3 hilos a tierra de alta calidad, bien aislados, con capacidad de 125 voltios a 20 amperios (o más).

Mantenga los cables de extensión lo más cortos posible, preferiblemente en menos de 15 pies de largo, para evitar la caída de tensión y posible sobrecalentamiento de los cables.

Figura 8 - Receptáculo doble de 120 Volt AC, 20 amperios

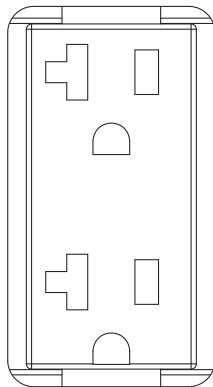

### 2.3.2 RECEPTÁCULO DE 120/240 VAC, 30 AMPERIOS

Use un tomacorriente NEMA L14-30 con este receptáculo (rotar para bloquear/desbloquear). Conecte un cable de 4 hilos a tierra adecuado al tomacorriente y a la carga deseada. El cable debe tener una capacidad de 250 voltios AC a 30 amperios (o mayor) (Figura 9).

Figura 9 - Receptáculo de 120/240 VAC, 30 amperios

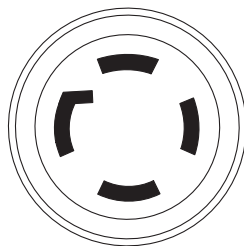

120V/240V  
30A

Use este receptáculo para operar cargas de 120 voltios AC monofásicas de 60 Hz, que requieran hasta 3600 vatios (3.6 kW) de potencia a 30 amperios, o cargas de 240 voltios AC monofásicas de 60 Hz, que requieran hasta 7200 vatios (7.2 kW) de potencia a 30 amperios. La salida está protegida por dos disyuntores de circuito de 30 amperios tipo presionar para reajustar.

## 2.4 CÓMO USAR EL GENERADOR

Si surgen problemas con la operación del generador, llame a la línea de ayuda del generador 1-888-436-3722.

### ⚠ PELIGRO

- ⚠ ¡Nunca opere en áreas cerradas o interiores! ¡NUNCA opere en un área cerrada, en un vehículo, o en el interior AUNQUE las puertas y ventanas están abiertas! Úselo SÓLO en exteriores y lejos de ventanas abiertas, puertas, ductos de ventilación y en áreas que no acumularán el mortal escape.
- ⚠ Los humos del escape del motor contienen monóxido de carbono, que no se puede oler ni ver. Este gas venenoso, si se aspira en concentraciones suficientes, puede hacerle perder la conciencia y causarle la muerte.
- ⚠ El flujo adecuado y sin obstrucciones de aire para ventilación y refrigeración es crítico para la correcta operación del generador. No altere la instalación ni permita que haya siquiera un bloqueo parcial de la provisión de ventilación, ya que esto puede afectar seriamente la operación segura del generador. El generador DEBE ser operado en exteriores.
- ⚠ Este sistema de escape debe tener un apropiado mantenimiento. No haga nada que pueda poner en peligro la seguridad del escape o que no cumpla con algún código local o estándar.
- ⚠ Siempre use una alarma de monóxido de carbono operada con baterías en los interiores, instalada de acuerdo a las instrucciones del fabricante.

### ⚠ PELIGRO

El uso del generador en ambientes cerrados PUEDE MATARLO EN MINUTOS.

El los gases de escape del generador contienen monóxido de carbono. Este es un venenos que no se puede ver ni oler.



NUNCA lo utilice dentro de una casa o garaje, INCLUSO SI las puertas y las ventanas están abiertas.

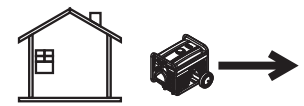

Utilícelo SOLAMENTE al aire libre y lejos de ventanas, puertas, respiraderos.

## 2.4.1 TIERRA DEL SISTEMA

El generador tiene una tierra del sistema que conecta los componentes del marco del generador a las terminales de tierra en los receptáculos de salida AC. La tierra del sistema está conectada al cable neutral AC en el panel de control del generador mediante un cable de puente.

### Requerimientos especiales

Puede haber regulaciones federales o estatales de la Administración de salud y seguridad ocupacional (OSHA), códigos locales, u ordenanzas que apliquen al uso previsto del generador.

Por favor, consulte a un electricista calificado, inspector eléctrico o agencia local que tenga jurisdicción:

- En algunas áreas, se requiere que los generadores estén registrados con compañías de servicio público locales.
- Si el generador va a ser usado en un sitio de construcción, puede haber regulaciones adicionales que deben ser observadas.

### Conexión a un sistema eléctrico de edificio

Las conexiones para energía de respaldo a un sistema eléctrico de edificio deben ser hechas por un electricista calificado. La conexión debe aislar la energía del generador de la energía del servicio público u otras fuentes de energía alternativas y debe cumplir con todas las leyes y códigos eléctricos aplicables.

## 2.4.2 CÓMO PONER A TIERRA EL GENERADOR

### ⚠ ADVERTENCIA

**!** El Código Nacional de Electricidad exige que el marco y las partes externas conductoras de electricidad del generador se conecten a una tierra aprobada.

Los códigos eléctricos locales pueden también requerir que la unidad se ponga a tierra adecuadamente (Figura 10). Para eso, la conexión de un cable de cobre trenzado No.10 AWG (American Wire Gauge) a la tierra y a una tierra de cobre o una varilla de bronce conectada a tierra (electrodo), brinda la protección adecuada contra choques eléctricos. De todas formas, los códigos locales pueden variar mucho. **Consulte con un electricista local sobre los requerimientos de puesta a tierra en su área.**

**Poner a tierra adecuadamente el generador evitará descargas eléctricas** en caso de fallas a tierra del generador o de los dispositivos eléctricos conectados. Una tierra adecuada también ayuda a disipar la electricidad estática, que a menudo se acumula en los dispositivos sin conexión a tierra.

Figura 10 - Cómo poner a tierra el generador

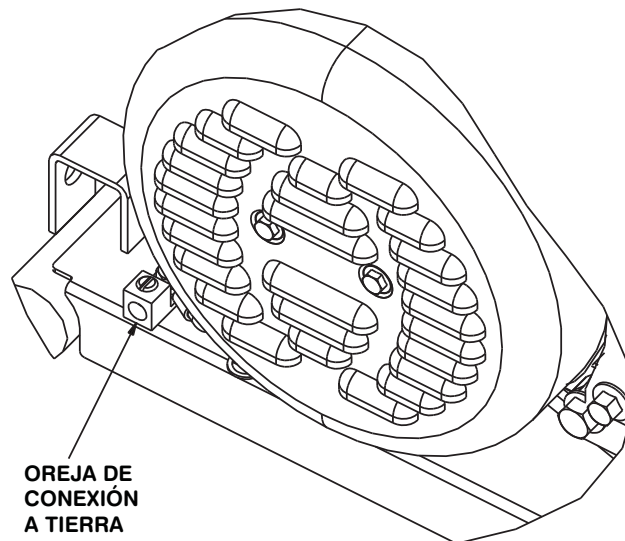

## 2.5 NO SOBRECARGUE EL GENERADOR

La sobrecarga de un generador por encima de su potencia nominal puede ocasionar daños al generador y los dispositivos eléctricos conectados. Tenga en cuenta lo siguiente para impedir que la unidad se sobrecargue:

- Sume la potencia de todos los dispositivos que se conectarán al mismo tiempo. Este total NO debe ser mayor que la capacidad de vataje del generador.
- La potencia nominal de las luces se indica en los bulbos. La potencia nominal de herramientas, dispositivos y motores se puede encontrar en la etiqueta o calcomanía de datos adherida al dispositivo.
- Si el dispositivo, herramienta o motor no da potencia, multiplique los voltios por los amperios para determinar los vatios (voltios x amperios = vatios).
- Algunos motores eléctricos, como los de inducción, requieren cerca de tres veces más potencia para arrancar que durante la marcha. Este aumento de potencia sólo dura unos segundos en el arranque de estos motores. Asegúrese de disponer de esta potencia alta cuando seleccione los dispositivos eléctricos que conectará al generador:
  1. Calcule la potencia que necesita el motor más grande para arrancar.
  2. Añada a esta cifra los vatios de funcionamiento de todas las otras cargas conectadas.

La Guía de Referencia de Potencia se proporciona para ayudar a determinar cuántos aparatos puede operar el generador al mismo tiempo.

### NOTA:

Todas las cifras son aproximadas. Consulte la etiqueta de datos del dispositivo para saber acerca de los requisitos de potencia.



## 2.6 GUÍA DE REFERENCIA DE POTENCIA

| Dispositivo                                    | Vatios de operación |
|------------------------------------------------|---------------------|
| *Aire acondicionado (12.000 BTU)               | 1700                |
| *Aire acondicionado (24.000 BTU)               | 3800                |
| *Aire acondicionado (40.000 BTU)               | 6000                |
| Cargador de batería (20 Amperios)              | 500                 |
| Lijadora de banda (3")                         | 1000                |
| Moto sierra                                    | 1200                |
| Cierra circular (6-1/2")                       | 800 a 1000          |
| *Secadora de ropa (eléctrica)                  | 5750                |
| *Secadora de ropa (gas)                        | 700                 |
| *Lavadora de ropa                              | 1150                |
| Cafetera                                       | 1750                |
| *Compresor (1/2 HP)                            | 2000                |
| *Compresor (3/4 HP)                            | 1800                |
| *Compresor (1/2 HP)                            | 1400                |
| Plancha para cabello                           | 700                 |
| *Deshumecedor                                  | 650                 |
| Lijadora de banda (9")                         | 1200                |
| Desbrozadora                                   | 500                 |
| Manta Eléctrica                                | 400                 |
| Clavadora eléctrica                            | 1200                |
| Parrilla eléctrica (por elemento)              | 1500                |
| Sartén eléctrica                               | 1250                |
| *Freezer                                       | 700                 |
| *Ventilador de horno (3/5 HP)                  | 875                 |
| *Dispositivo de apertura de puerta de garaje   | 500 a 750           |
| Secadora para cabello                          | 1200                |
| Taladro de mano                                | 250 a 1100          |
| Cortadora de setos                             | 450                 |
| Llave de impacto                               | 500                 |
| Plancha                                        | 1200                |
| *Bomba de chorro a presión                     | 800                 |
| Podadora                                       | 1200                |
| Bombilla eléctrica                             | 100                 |
| Horno de microondas                            | 700 a 1000          |
| *Enfriador de leche                            | 1100                |
| Quemador de aceite en horno                    | 300                 |
| Calentador de espacios de aceite (140.000 BTU) | 400                 |
| Calentador de espacios de aceite (85.000 BTU)  | 225                 |
| Calentador de espacios de aceite (30.000 BTU)  | 150                 |
| Pistola pulverizadora, sin aire (1/3 HP)       | 600                 |
| Pistola pulverizadora, sin aire (portátil)     | 150                 |
| Radio                                          | 50 a 200            |
| *Refrigerador                                  | 700                 |
| Olla eléctrica de cocción lenta                | 200                 |
| *Bomba sumergible (1-1/2 HP)                   | 2800                |
| *Bomba sumergible (1/2 HP)                     | 2000                |
| *Bomba sumergible (1/2 HP)                     | 1500                |
| *Bomba de sumidero                             | 800 a 1050          |
| *Sierra de mesa (10")                          | 1750 to 2000        |
| Televisión                                     | 200 to 500          |
| Tostadora                                      | 1000 to 1650        |
| Desmalezadora                                  | 500                 |

\* Se requiere 3 veces la potencia indicada para encender estos dispositivos.

## 2.7 ANTES DE ARRANCAR EL GENERADOR

Antes de poner el generador en funcionamiento, debe agregar aceite y combustible al motor, de la manera siguiente:

### 2.7.1 AGREGADO DE ACEITE DE MOTOR

Todo el aceite debe cumplir por lo menos con la Clase de Servicio SJ, SL o mejor del Instituto del Petróleo Norteamericano. No use aditivos especiales. Seleccione el grado de viscosidad del aceite de acuerdo a la temperatura de funcionamiento prevista (consulte también el cuadro).

- Sobre 40° F, utilice SAE 30
- Debajo de 40° F a 10° F, utilice 10W-30
- Debajo de 10° F, utilice 5W-30 sintético

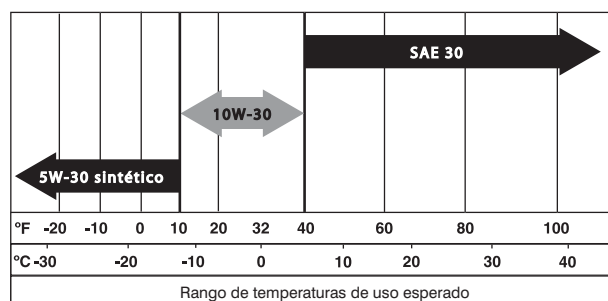

### ⚠ CUIDADO

**⚠ Cualquier intento de arrancar el motor antes de que se le haya dado servicio apropiado con el aceite recomendado puede traer como resultado una falla del motor.**

- Coloque el generador en una superficie lisa (no exceda los 15° en ninguna dirección).
- Limpie el área alrededor de la boca de llenado de aceite y retire el tapón.
- Vierta lentamente el aceite hasta que la varilla indique que está completo. Detenga el vertido ocasionalmente para verificar el nivel.
- Coloque la varilla y ajústela.
- Compruebe el nivel de aceite en el motor siempre antes del arranque.

### 2.7.2 AGREGADO DE COMBUSTIBLE

### ⚠ PELIGRO

**⚠ NUNCA llene el depósito de combustible en interiores. Evite derramar gasolina en un motor caliente. Permita que el motor se enfríe totalmente antes de añadir combustible. NUNCA llene el depósito de combustible cuando el motor esté en marcha o caliente. NO encienda un cigarrillo ni fume al llenar el depósito de gasolina. La gasolina es altamente INFLAMABLE y sus vapores son EXPLOSIVOS.**

**⚠ No sobrellene el depósito de combustible. Siempre deje espacio para la dilatación del combustible. Si se sobrellena el tanque, el combustible puede derramarse sobre el motor caliente y causar un incendio o una explosión. Limpie inmediatamente el combustible derramado.**

## Operación

- Use gasolina regular SIN PLOMO en el motor del generador. No use gasolina premium. No mezcle aceite en la gasolina .
- Limpie el área alrededor del tapón de combustible, retire el tapón.
- Vierta lentamente gasolina regular sin plomo en el tanque de combustible. Llene hasta el fondo del filtro. **Tenga cuidado de no sobrellenar el tanque** (Figura 11).
- Coloque el tapón de combustible y limpie la gasolina derramada.

**IMPORTANTE:** Es importante evitar que se formen depósitos de goma en las piezas esenciales del sistema de combustible tales como el carburador, la manguera de combustible o el depósito durante el almacenamiento por periodos largos. Los combustibles mezclados con alcohol (llamados gasohol, etanol o metanol) pueden atraer la humedad, lo que conduce a la separación y formación de ácidos durante el almacenamiento. El combustible ácido puede dañar el sistema de combustible de un motor mientras está guardado. Para evitar problemas en el motor, se debe vaciar el sistema de combustible antes de su almacenamiento por 30 días o más. Consulte la sección "Almacenamiento". Nunca use productos de limpieza para motor o carburador en el tanque de combustible, ya que puede causar daños permanentes.

Figura 11 - Tanque de combustible



Figura 12 - Válvula de corte de combustible



Figura 13 - interruptor ON/OFF del motor

INTERRUPTOR DE ENCENDIDO/APAGADO DEL MOTOR (SOLAMENTE MOTORES CON CABLE DE ARRANQUE)

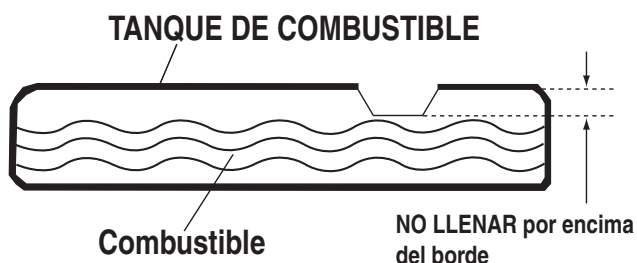

Figura 14 - Posición del estrangulador

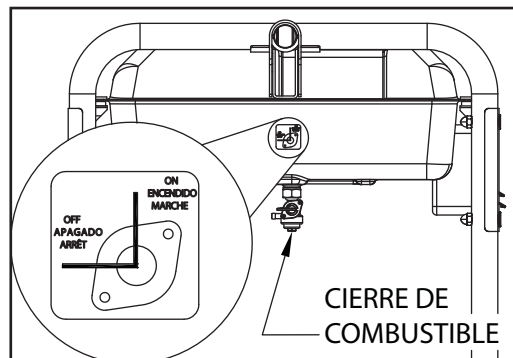
PALANCA DEL ESTRANGULADOR  
IZQUIERDA = ESTRANGULACIÓN (ARRANQUE)  
DERECHA = ARRANQUE

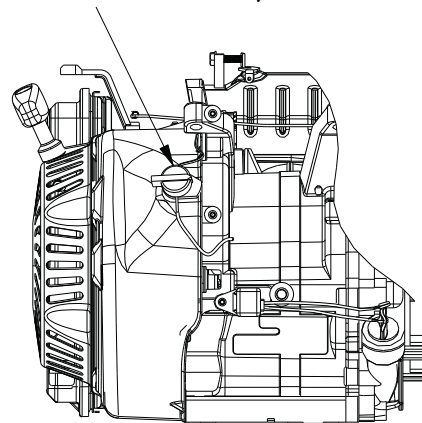
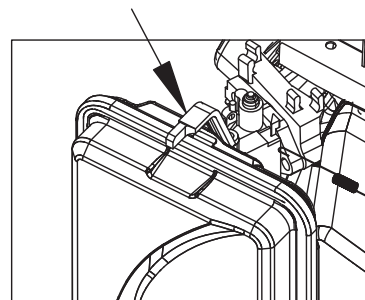

## 2.8 ARRANQUE DE MOTORES CON CABLE DE ARRANQUE

### ⚠ ADVERTENCIA

⚡ **Nunca arranque o apague un motor con dispositivos eléctricos conectados a los receptáculos Y encendidos.**

- Desconecte todas las cargas eléctricas de los receptáculos de la unidad antes de arrancar el motor.
- Asegúrese de que el generador esté en una superficie lisa (no exceda los 15° en ninguna dirección).
- ABRA la válvula de cierre de combustible (Figura 12).
- Ponga el interruptor de RUN/STOP (ARRANQUE/APAGADO) del motor en la posición ON (Figura 13).
- Deslice el estrangulador del motor hacia la IZQUIERDA a la posición ESTRANGULACIÓN MÁXIMA (Figure 14).
- Para arrancar el motor, sujete firmemente la manija de retroceso firmemente y tire lentamente hasta que sienta un aumento en la resistencia. Tire rápidamente hacia arriba y atrás.
- Durante el arranque, mueva la palanca del estrangulador a la posición 1/2 ESTRANGULACIÓN hasta que el motor arranque suavemente y luego por completo a la posición ARRANQUE. Si el motor falla, mueva la estrangulación nuevamente a la posición de 1/2 ESTRANGULACIÓN hasta que arranque suavemente, y luego otra vez a la posición ARRANQUE.

### NOTA:

Si el motor enciende, pero no queda en marcha, mueva la palanca del estrangulador a la posición ESTRANGULACIÓN MÁXIMA y repita las instrucciones de arranque.



**IMPORTANTE:** No sobrecargue el generador. Tampoco sobrecargue los paneles individuales de los receptáculos. Estas salidas están protegidas contra sobrecargas con interruptores de circuito tipo push-to-reset. Si el amperaje nominal de un interruptor de circuito se excede, dicho interruptor se abre y se pierde la salida eléctrica a ese receptáculo. Lea cuidadosamente la sección "No sobrecargue el generador".

## 2.9 ARRANQUE DE MOTORES CON ARRANQUE ELÉCTRICO

### ⚠ ADVERTENCIA

**⚠ Nunca arranque o apague un motor con dispositivos eléctricos conectados a los receptáculos Y encendidos.**

- Desconecte todas las cargas eléctricas de los receptáculos de la unidad antes de arrancar el motor.
- Asegúrese de que el generador esté en una superficie lisa (no exceda los 15° en ninguna dirección).
- Abra la válvula de corte de combustible (Figura 11).
- Mueva la palanca del ESTRANGULADOR hacia afuera a la posición ESTRANGULACIÓN MÁXIMA (Figura 13).
- Para arrancar el motor, presione y mantenga apretado en interruptor Arranque/Marcha/Parada en la posición "Arranque". El motor intentará arrancar. Cuando lo haga, ponga el interruptor en la posición Marcha y suéltelo.
- Durante el arranque, mueva la palanca del estrangulador a la posición 1/2 estrangulación hasta que el motor arranque suavemente y luego por completo a la posición Arranque. Si el motor falla, mueva la estrangulación nuevamente a la posición de 1/2 estrangulación hasta que arranque suavemente, y luego otra vez a la posición Arranque.
- Este generador está equipado con un arrancador de retroceso manual, que se puede usar en caso de que se descargue la batería.

### NOTA:

Use uno de los receptáculos del panel del generador junto con el cargador de batería incluido para cargar la batería mientras el generador esté funcionando.

### NOTA:

El interruptor debe estar en la posición ARRANQUE.

- Para el arranque manual, sujete firmemente la manija de retroceso firmemente y tire lentamente hasta que sienta un aumento en la resistencia. Tire rápidamente hacia arriba y afuera para arrancar el motor. Luego siga la misma secuencia de estrangulación.

### NOTA:

Si el motor enciende, pero no queda en marcha, mueva la palanca del estrangulador a la posición ESTRANGULACIÓN MÁXIMA y repita las instrucciones de arranque.

**IMPORTANTE:** No sobrecargue el generador. Tampoco sobrecargue los paneles individuales de los receptáculos. Estas salidas están protegidas contra sobrecargas con interruptores de circuito tipo push-to-reset. Si el amperaje nominal de un interruptor de circuito se excede, dicho interruptor se abre y se pierde la salida eléctrica a ese receptáculo. Lea cuidadosamente la sección "No sobrecargue el generador".

## 2.10 PARADO DEL MOTOR

- Apague todas las cargas, luego desconecte las cargas eléctricas de los receptáculos del panel del generador. Nunca arranque o pare el motor con dispositivos eléctricos conectados y encendidos.
- Deje que el motor funcione sin carga durante algunos minutos para estabilizar las temperaturas internas del motor y el generador.
- Mueva el interruptor de Arranque/Parada a la posición OFF.
- Cierre la válvula de combustible.

## 2.11 SISTEMA DE APAGADO POR BAJO NIVEL DE ACEITE

El motor está equipado con un sensor de nivel bajo de aceite que apaga automáticamente el motor cuando el nivel de aceite cae por debajo del nivel especificado. Si el motor se apaga solo y el tanque de combustible tiene suficiente gasolina, verifique el nivel de aceite.

### 2.11.1 DETECCIÓN DE NIVEL BAJO DE ACEITE

Si el sistema detecta un nivel bajo de aceite durante la operación, el motor se apaga. El motor no arrancará hasta que se coloque el nivel adecuado de aceite.

## 2.12 CÓMO CARGAR LA BATERÍA (SÓLO PARA UNIDADES CON ARRANQUE ELÉCTRICO)

### ⚠ PELIGRO

**⚠ Las baterías almacenadas despiden gas de hidrógeno explosivo mientras se recargan. Una mezcla de gas explosivo permanecerá alrededor de la batería durante mucho tiempo después de que se haya cargado. La chispa más leve puede encender el hidrógeno y causar una explosión. Tal explosión puede romper la batería y causar ceguera u otra lesión grave.**

### ⚠ PELIGRO

**⚠ No permita fumar, llamas abiertas, chispas o ninguna otra fuente de calor alrededor de una batería. Use gafas protectoras, delantal de hule y guantes de hule al trabajar cerca de una batería. El líquido electrolítico de una batería es una solución de ácido sulfúrico extremadamente corrosiva que puede ocasionar quemaduras graves. Si ocurre un derrame, lave el área con agua limpia inmediatamente.**

### NOTA:

La batería que se envía con el generador ha sido cargada completamente. Una batería puede perder parte de su carga cuando no está en uso por períodos prolongados. Si la batería es incapaz de arrancar el motor, conecte el cargador de 12 voltios que se incluye en la caja de accesorios (consulte la sección "Cómo cargar la batería"). **PONER EN MARCHA EL GENERADOR NO CARGA LA BATERÍA.**

Use el conector del cargador de la batería para mantenerla cargada y lista para usar. La batería se debe cargar en un lugar seco.

1. Conecte el cargador en el enchufe hembra "Entrada para el cargador de la batería", ubicado en el panel de control. Conecte el extremo del receptáculo de pared del cargador de la batería a una salida de pared de 120 voltios AC (Figura 15).
2. Desconecte el cargador de la batería de la salida de pared y del conector hembra del panel de control cuando vaya a usar el generador.

**NOTA:**

No use el cargador de la batería por más de 48 horas en una carga.

**Figura 15 - Conector hembra del cargador de la batería**



## 3.1 CÓMO REALIZAR MANTENIMIENTO PROGRAMADO

Es importante realizar el servicio especificado en el Programa de mantenimiento para un funcionamiento apropiado y asegurarse que el generador cumple con las normas de emisión aplicables para la duración de su vida útil. El servicio y las reparaciones deben ser realizados por una persona capaz o por el taller de reparaciones. Además, el mantenimiento crítico de las emisiones debe ser realizado según el programa con el fin de que la Garantía de las Emisiones sea válida. El mantenimiento crítico de las emisiones consiste de darle servicio al filtro de aire y las bujías de acuerdo al Programa de mantenimiento.

## 3.2 PROGRAMA DE MANTENIMIENTO

Siga los intervalos en el calendario. Se requiere un servicio más frecuente si se opera en las condiciones adversas como las que se describen debajo.

|                                     |                                    |
|-------------------------------------|------------------------------------|
| Verificación del nivel de aceite    | En cada uso                        |
| Cambio de aceite ‡                  | *Cada 100 horas o en cada estación |
| Verificación de espacio de válvulas | ***Cada estación                   |
| Servicio del filtro de aire         | **Cada 20 horas                    |
| Reemplazo de la bujía               | Cada estación                      |

‡ Cambie el aceite luego de las primeras 30 horas de operación, luego cada estación.

\* Cambie el aceite y el filtro de aceite cada mes cuando se opera bajo cargas pesadas o en altas temperaturas.

\*\* Realice la limpieza más a menudo si se opera bajo condiciones de mucha suciedad o polvo. Reemplace las partes del filtro de aire si no se pueden limpiar adecuadamente.

\*\*\* Verifique el espacio de la válvula y ajústelo si es necesario luego de 50 horas de operación y cada 100 horas a partir de ese momento.

## 3.3 ESPECIFICACIONES DEL PRODUCTO

### 3.3.1 ESPECIFICACIONES DEL GENERADOR

|                                        |                           |
|----------------------------------------|---------------------------|
| Potencia nominal .....                 | 5.5/6.5/7.5 kW**          |
| Potencia de salida .....               | 6.88/8.0/9.38 kW**        |
| Voltaje AC nominal .....               | 120/240                   |
| Carga AC nominal                       |                           |
| Corriente @ 240V (5.5/6.5/7.5 kW)..... | 22.9/27.1/31.3 Amperios** |
| Corriente @ 120V (5.5/6.5/7.5 kW)..... | 45.8/54.2/62.5 Amperios** |
| Frecuencia nominal .....               | 60 Hz a 3600 RPM          |
| Fase.....                              | Monofásico                |

\*\* La potencia y corrientes máximas están sujetas a, y limitadas por, factores como el contenido calórico del combustible, la temperatura ambiente, la altura, las condiciones del motor, etc. La potencia máxima disminuye cerca de 3.5% por cada 1.000 pies por encima del nivel del mar; también disminuirá cerca de 1% por cada 6° C (10° F) por encima de 16° C (60° F) de temperatura ambiente.

### 3.3.2 ESPECIFICACIONES DEL MOTOR

#### 5.5/6.5kW

|                                                          |                                                           |
|----------------------------------------------------------|-----------------------------------------------------------|
| Desplazamiento.....                                      | 389cc                                                     |
| Tipo de bujía/Nº de parte .....                          | NHSP LDF7TC/0G84420101                                    |
| Espaciamiento de la bujía.....                           | 0,028-0,031 pulgadas (0,70-0,80 mm)                       |
| Capacidad de combustible .....                           | 7.2 galones americanos                                    |
| Tipo de aceite .....                                     | Ver cuadro en la sección "Antes de arrancar el generador" |
| Capacidad de aceite.....                                 | 1 L (1,06 Qts.)                                           |
| Tiempo de operación a 50% de carga (5,0/5,5/6,5 kW)..... | 10 horas                                                  |

#### 7.5kW

|                                         |                                                                |
|-----------------------------------------|----------------------------------------------------------------|
| Desplazamiento.....                     | 420cc                                                          |
| Tipo de bujía/Nº de parte .....         | NHSP LDF7TC/0G84420101                                         |
| Espaciamiento de la bujía.....          | 0,030 pulgadas o (0,76 mm)                                     |
| Capacidad de combustible .....          | 8 galones americanos                                           |
| Tipo de aceite .....                    | Consulte el cuadro de la sección "Agregado de aceite al motor" |
| Capacidad de aceite.....                | 1,0 L (1,06 cuartos)                                           |
| Tiempo de operación (50% de carga)..... | 12 Horas                                                       |
| Certificado emisión clase II            |                                                                |

### 3.3.3 INFORMACIÓN DE EMISIONES

La Agencia de Protección Ambiental ( y la Junta de Recursos Aéreos de California para generadores certificados para normas de CA standards) requiere(n) que este generador cumpla con las normas de emisión para gases de escape. Ubique la calcomanía de cumplimiento para las emisiones en el motor para determinar qué normas cumple el generador. Este motor está certificado para operar con gasolina. El sistema de control de emisiones incluye los siguientes componentes (si está instalado):

- Sistema de inducción de aire
  - ~ Tubería / múltiple de admisión
  - ~ Limpiador de aire
- Sistema de combustible
  - ~ Carburador
  - ~ Tanque/tapón de combustible
  - ~ Líneas de combustible
  - ~ Líneas de venteo evaporativo
  - ~ Cartucho de carbón
- Sistema de ignición
  - ~ Bujía
  - ~ Módulo de ignición
- Sistema de escape
  - ~ Múltiple de escape
  - ~ Silenciador
  - ~ Válvula de inducción de aire por impulsos
  - ~ Catalizador

### 3.3.4 OPERACIÓN A GRAN ALTITUD

El sistema de combustible en este generador puede verse influenciado por operación a grandes altitudes. La operación apropiada puede asegurarse instalando un kit de altitud cuando se requiera. Vea la tabla de abajo para determinar cuándo se requiere un kit de altitud. La operación de este generador sin el apropiado kit de altitud instalado puede aumentar las emisiones del motor y disminuir la economía de combustible y el desempeño. Los kits se pueden obtener de cualquier Distribuidor y deberán ser instalados por un individuo calificado.

| Unidad                                                                              | Combustible | Rango de altitud*  | Número de parte del kit |
|-------------------------------------------------------------------------------------|-------------|--------------------|-------------------------|
| 5,5kW-7,5kW                                                                         | Gasolina    | 0 – 3000 pies      | No requerido            |
|                                                                                     |             | 3000 – 6000 pies   | 0J6613A                 |
|                                                                                     |             | 6000 – 8000 pies** | 0J6613B                 |
| * Elevación sobre el nivel del mar                                                  |             |                    |                         |
| ** A elevaciones sobre 8000 ft, el motor puede experimentar un desempeño disminuido |             |                    |                         |

## 3.4 RECOMENDACIONES GENERALES

La garantía del generador no cubre los artículos que han sido sometidos a abuso o negligencia por parte del usuario. Para recibir el valor total de la garantía, el operador debe mantener el generador como se indica en este manual.

Son necesarios algunos ajustes periódicos para mantener adecuadamente su generador.

Todos los ajustes en la sección Mantenimiento de este manual deben realizarse, al menos, una vez por estación. Siga los requisitos en el cuadro "Programa de mantenimiento".

#### NOTA:

**Limpie el filtro de aire cada 20 horas. Una vez al año, reemplace la bujía y el filtro de aire. Una bujía nueva y un filtro de aire limpio aseguran la mezcla adecuada de combustible y aire y ayudan a que su motor funcione mejor y dure más tiempo.**

### 3.4.1 MANTENIMIENTO DEL GENERADOR

El mantenimiento del generador consiste en mantener la unidad limpia y seca. Opere y almacene la unidad en un ambiente seco y limpio donde no esté expuesta a mucho polvo, suciedad, humedad o a ningún vapor corrosivo. Las ranuras del aire de enfriamiento del generador no deben quedar bloqueadas con nieve, hojas o algún otro material extraño.

Compruebe la limpieza del generador con frecuencia y límpielo cuando haya polvo, suciedad, aceite, humedad u otras sustancias extrañas visibles en la superficie exterior.

#### ⚠ CUIDADO

**⚠ Nunca inserte ningún objeto o herramienta a través de las ranuras de enfriamiento por aire, incluso si el motor no está en funcionamiento.**

#### NOTA:

**NO utilice una manguera de jardín para limpiar el generador. El agua puede entrar en el sistema de combustible del motor y ocasionar problemas. Además, si el agua entra en el generador a través de las ranuras del aire de enfriamiento, un poco de agua permanecerá en huecos y hendiduras del aislamiento del devanado del rotor y del estator. La acumulación de agua y suciedad en los devanados internos del generador disminuirá eventualmente la resistencia del aislamiento de estos devanados.**

### 3.4.2 PARA LIMPIAR EL GENERADOR

- Utilice un paño húmedo para limpiar las superficies exteriores.
- Un cepillo de cerda suaves se puede utilizar para aflojar la suciedad apelmazada, el aceite, etc.
- Una aspiradora se puede utilizar para recoger suciedad y desechos sueltos.
- Puede usarse aire de baja presión (sin exceder 25 PSI) para soplar la suciedad. Revise las ranuras y aberturas del aire de enfriamiento del generador. Estas aberturas se deben mantener limpias y sin obstrucciones.

### 3.4.3 MANTENIMIENTO DEL MOTOR

#### ⚠ PELIGRO

**⚠ Cuando realice trabajos al generador, siempre desconecte el cable negativo de la batería. También desconecte el cable de la bujía y colóquelo donde no puede hacer contacto con la bujía**

### 3.4.4 VERIFICACIÓN DEL NIVEL DE ACEITE

Consulte la sección "Antes de arrancar el generador" para obtener información acerca de cómo verificar el nivel de aceite. El nivel de aceite se debe verificar antes de cada uso o al menos cada 8 horas de operación. Mantenga el nivel de aceite.

### 3.4.5 CAMBIO DEL ACEITE DE MOTOR

Cambie el aceite del motor después de las primeras treinta (30) horas de operación. A partir de ese momento, cambie el aceite cada 100 horas o cada estación. Si opera esta unidad en condiciones sucias o de mucho polvo, en climas extremadamente cálidos, cambie el aceite más seguido.

#### ⚠ CUIDADO

**⚠ El aceite caliente puede ocasionar quemaduras. Permita que el motor se enfríe antes de drenar el aceite. Evite la exposición prolongada o repetida de la piel con el aceite usado. Lave a fondo las áreas expuestas con jabón.**

**Siga las siguientes instrucciones para cambiar el aceite luego de que el motor se haya enfriado:**

- Limpie el área alrededor del tapón de drenaje de aceite.
- Retire el tapón de drenaje de aceite y drene el aceite completamente en un recipiente adecuado.
- Cuando el aceite se haya vaciado completamente, coloque el tapón y asegúrelo.
- Llene la bomba de aceite con el aceite recomendado. (Consulte la sección "Antes de arrancar el generador" para conocer las recomendaciones acerca del aceite).
- Limpie el aceite derramado.
- Disponga del aceite usado en un centro de recolección apropiado.

## 3.4.6 REEMPLAZO DE LA BUJÍA

Consulte la sección "Especificaciones del motor" para conocer cuáles son las bujías que se recomiendan. **Reemplace la bujía una vez al año.** Esto ayudará al motor a arrancar y funcionar mejor.

1. Detenga el motor y retire el cable de la bujía.
2. Limpie el área alrededor de la bujía y retírela del cabezal del cilindro.
3. Fije el espaciamiento de la bujía en 0,70-0,80 mm (0,028-0,031 plg.). Coloque la bujía con el espaciamiento correcto en el cabezal del cilindro (Figure 16).

**Figura 16 - Espaciamiento de la bujía**

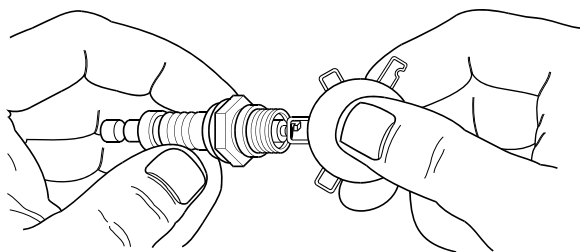

## 3.4.7 REEMPLAZO DE LA BATERÍA (SI APLICA)

**NOTA:**

La batería que se envía con el generador ha sido cargada completamente. Una batería puede perder parte de su carga cuando no está en uso por períodos prolongados. Si la batería es incapaz de arrancar el motor, conecte el cargador de 12 voltios que se incluye en la caja de accesorios (consulte la sección "Cómo cargar la batería"). **PONER EN MARCHA EL GENERADOR NO CARGA LA BATERÍA.** El número de parte para esta batería es OG9449.

**Figura 17 - Conexiones de la batería**

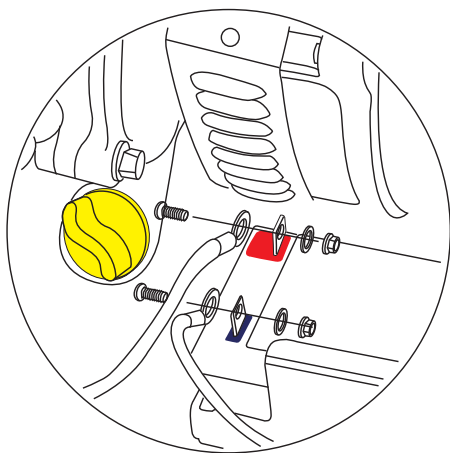

## ⚠ CUIDADO



La terminal **NEGATIVA** de la batería deberá.

1. Ser **DESCONECTADA PRIMERO** siempre.
2. Ser **CONECTADA POR ÚLTIMO** siempre.

## 3.5 SERVICIO DEL LIMPIADOR DE AIRE

Si se usa un filtro de aire sucio, el motor puede operar incorrectamente o dañarse. Limpie el filtro de aire cada 20 horas y reemplace el papel del filtro de aire una vez al año. Realizar la limpieza o el reemplazo más a menudo si se opera bajo condiciones de mucha suciedad o polvo (Figura 18).

**Para limpiar o reemplazar el filtro de aire:**

- Retire la cubierta del filtro de aire y quite el papel de filtro.
- Para limpiar el papel de filtro, golpéelo suavemente sobre una superficie dura. Si el filtro está muy sucio, reemplácelo con uno nuevo. Disponga el filtro usado adecuadamente. Necesitará la parte número OG84420151 para un filtro de aire nuevo.
- Limpie la cubierta del filtro, luego coloque un nuevo papel de filtro en la base. Vuelva a instalar la cubierta del filtro.

**Figura 18 - Filtro de aire**

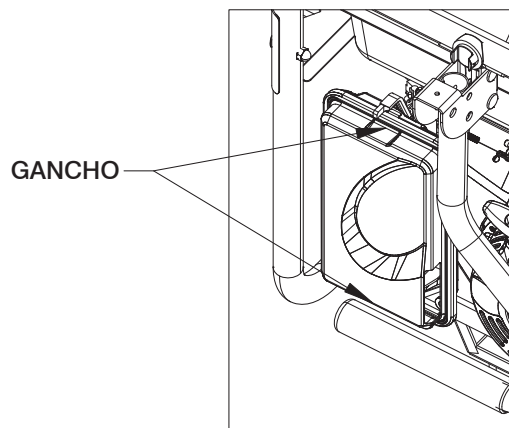

## 3.6 ESPACIO DE LA VÁLVULA

- Admisión — 0,15 ± 0,02mm (frío), (0,006" ± 0,0008" pulgadas)
- Escape — 0,20 ± 0,02mm (frío), (0,008" ± 0,0008" pulgadas)

**Luego de las primeras 50 horas de operación, revise el espacio de la válvula en el motor y ajústela si es necesario.**

**Importante:** Si se siente incómodo al hacer este procedimiento o no tiene las herramientas apropiadas, por favor lleve el generador al centro de servicio más cercano para que se le ajuste el espacio de la válvula. Este es un paso muy importante para asegurar la mayor vida de su motor.

## 3.7 GENERAL

El generador debe ser arrancado al menos una vez cada 30 días y permitírsele que funcione al menos 30 minutos. Si esto no se puede hacer y la unidad debe almacenarse por más de 30 días, use la siguiente información como una guía para prepararlo para su almacenamiento.

### ⚠ PELIGRO

 **NUNCA almacene el motor con combustible en el tanque en interiores o en áreas cerradas o con poca ventilación donde los gases pueden alcanzar una llama abierta, chispa o luz piloto como en un horno, calentador de agua, secador de ropa u otro dispositivo de gas.**

 **Permita que la unidad se enfríe totalmente antes de almacenarla.**

## 3.8 ALMACENAMIENTO A LARGO PLAZO

Es importante evitar que se formen depósitos de goma en las piezas esenciales del sistema de combustible tales como el carburador, la manguera de combustible o el depósito durante el almacenamiento por períodos largos. Los combustibles mezclados con alcohol (llamados gasohol, etanol o metanol) pueden atraer la humedad, lo que conduce a la separación y formación de ácidos durante el almacenamiento. El combustible ácido puede dañar el sistema de combustible de un motor mientras está guardado.

Para evitar problemas en el motor, se debe vaciar el sistema de combustible antes de su almacenamiento por 30 días o más como se indica a continuación:

- Agregue un estabilizador de gasolina de calidad al combustible según las especificaciones del fabricante, y haga funcionar la unidad durante 10-15 minutos.
- Después de que el motor se enfríe, quite toda la gasolina del depósito de combustible.

### ⚠ PELIGRO

 **Drene el combustible en un recipiente adecuado y al aire libre, lejos de cualquier fuente de ignición. Asegúrese de que el motor está frío. No fume.**

- Arranque y ponga en marcha el motor hasta que se detenga por falta de combustible.
- Después de que el motor se enfríe, drene el aceite del motor. Reemplace con el grado recomendado.
- Quite las bujías y vierta cerca de 1/2 onza (15 ml) de aceite de motor en los cilindros. Cubra el agujero de la bujía con un trapo. Tire del arrancador de retroceso un par de veces para lubricar los anillos y el interior del pistón. Un agente de condensación puede también ser usado en lugar del aceite.

### ⚠ CUIDADO

 **Evite el rociado del orificio de la bujía cuando arranque el motor.**

- Instale y apriete la bujía. No conecte el cable de la bujía.
- Limpie las superficies externas del generador. Compruebe que las ranuras y aberturas del aire de enfriamiento en el generador estén abiertas y sin obstáculos.
- Almacene la unidad en un lugar limpio y seco.

## 3.9 OTROS CONSEJOS DE ALMACENAMIENTO

- No almacene la gasolina de una estación a otra.
- Reemplace la gasolina si comienza a oxidarse. El óxido y/o la suciedad en el combustible pueden causar problemas en el carburador y en el sistema de combustible.
- Si es posible, almacene la unidad en interiores y cúbrala para protegerla contra el polvo y la suciedad. **ASEGÚRESE DE VACIAR EL TANQUE DE COMBUSTIBLE.**
- Si no es práctico vaciar el tanque de combustible y la unidad se va a guardar por algún tiempo, utilice un estabilizador de combustible comercialmente disponible añadido a la gasolina para extender su vida útil. Haga funcionar la unidad durante 10-15 minutos, gire la válvula del combustible a la posición "OFF" y permita que funcione hasta que el motor se apague por falta de combustible.
- Cubra la unidad con una cubierta protectora adecuada que no retenga humedad.

### ⚠ PELIGRO

 **NUNCA cubra el generador mientras el motor y la zona de escape están calientes.**



## Localización y corrección de fallas

### 4.1 GUÍA DE LOCALIZACIÓN Y CORECCIÓN DE FALLAS

| PROBLEMA                                                                     | CAUSA                                                                                                                                                                                                                                                                                                                                                                                                                                                                                                                                                        | CORRECCIÓN                                                                                                                                                                                                                                                                                                                                                                                                                                                                                                                                                                                                                                                                                                                                                                   |
|------------------------------------------------------------------------------|--------------------------------------------------------------------------------------------------------------------------------------------------------------------------------------------------------------------------------------------------------------------------------------------------------------------------------------------------------------------------------------------------------------------------------------------------------------------------------------------------------------------------------------------------------------|------------------------------------------------------------------------------------------------------------------------------------------------------------------------------------------------------------------------------------------------------------------------------------------------------------------------------------------------------------------------------------------------------------------------------------------------------------------------------------------------------------------------------------------------------------------------------------------------------------------------------------------------------------------------------------------------------------------------------------------------------------------------------|
| <b>El motor está en marcha, pero no hay una salida de AC disponible.</b>     | <ol style="list-style-type: none"> <li>1. El interruptor de circuito está abierto.</li> <li>2. Conexión deficiente o cables defectuosos.</li> <li>3. El dispositivo conectado no funciona correctamente.</li> <li>4. Falla en el generador.</li> </ol>                                                                                                                                                                                                                                                                                                       | <ol style="list-style-type: none"> <li>1. Reconfigure el interruptor del circuito.</li> <li>2. Verificar y reparar.</li> <li>3. Conecte otro dispositivo que funcione correctamente.</li> <li>4. Contacte a un centro de servicios autorizado.</li> </ol>                                                                                                                                                                                                                                                                                                                                                                                                                                                                                                                    |
| <b>El motor arranca bien pero se enlentece cuando se le conectan cargas.</b> | <ol style="list-style-type: none"> <li>1. Cortocircuito en una carga conectada.</li> <li>2. El generador está sobrecargado</li> <li>3. La velocidad del motor es muy baja.</li> <li>4. Circuito del generador en corto.</li> </ol>                                                                                                                                                                                                                                                                                                                           | <ol style="list-style-type: none"> <li>1. Desconecte la carga eléctrica en corto.</li> <li>2. Consulte la sección "No sobrecargue el generador".</li> <li>3. Contacte a un centro de servicios autorizado.</li> <li>4. Contacte a un centro de servicios autorizado.</li> </ol>                                                                                                                                                                                                                                                                                                                                                                                                                                                                                              |
| <b>El motor no arranca, o arranca y funciona mal.</b>                        | <ol style="list-style-type: none"> <li>1. La válvula de corte de combustible está en OFF.</li> <li>2. Filtro de aire sucio.</li> <li>3. Sin combustible.</li> <li>4. Combustible en mal estado.</li> <li>5. Cable de la bujía no conectado.</li> <li>6. Bujía en mal estado.</li> <li>7. Agua en el combustible.</li> <li>8. Sobreestrangulación.</li> <li>9. Bajo nivel de aceite.</li> <li>10. Mezcla de combustible muy rica.</li> <li>11. Válvula de entrada atascada en posición abierta o cerrada.</li> <li>12. El motor perdió compresión.</li> </ol> | <ol style="list-style-type: none"> <li>1. Coloque la válvula de corte de combustible en posición ON.</li> <li>2. Limpie o reemplace el filtro de aire.</li> <li>3. Llene el tanque de combustible.</li> <li>4. Vacíe el tanque de combustible y llénelo con combustible nuevo.</li> <li>5. Conecte el cable a la bujía.</li> <li>6. Reemplace la bujía.</li> <li>7. Vacíe el tanque de combustible y llénelo con combustible nuevo.</li> <li>8. Coloque la palanca del estrangulador en la posición <b>Sin Estrangular</b>.</li> <li>9. Llene el cárter hasta el nivel adecuado.</li> <li>10. Contacte a un centro de servicios autorizado.</li> <li>11. Contacte a un centro de servicios autorizado.</li> <li>12. Contacte a un centro de servicios autorizado.</li> </ol> |
| <b>El motor se apaga mientras está funcionando.</b>                          | <ol style="list-style-type: none"> <li>1. Sin combustible.</li> <li>2. Bajo nivel de aceite.</li> <li>3. Motor defectuoso.</li> </ol>                                                                                                                                                                                                                                                                                                                                                                                                                        | <ol style="list-style-type: none"> <li>1. Llene el tanque de combustible.</li> <li>2. Llene el cárter hasta el nivel adecuado.</li> <li>3. Contacte a un centro de servicios autorizado.</li> </ol>                                                                                                                                                                                                                                                                                                                                                                                                                                                                                                                                                                          |
| <b>Al motor le falta potencia.</b>                                           | <ol style="list-style-type: none"> <li>1. La carga es muy alta.</li> <li>2. Filtro de aire sucio.</li> <li>3. El motor necesita servicio.</li> <li>4. El motor necesita un kit de gran altitud.</li> </ol>                                                                                                                                                                                                                                                                                                                                                   | <ol style="list-style-type: none"> <li>1. Reduzca la carga (consulte "No sobrecargue el generador").</li> <li>2. Limpie o reemplace el filtro de aire.</li> <li>3. Contacte a un centro de servicios autorizado.</li> <li>4. Ver la sección Operación a gran altitud.</li> </ol>                                                                                                                                                                                                                                                                                                                                                                                                                                                                                             |
| <b>El motor se apaga o falla.</b>                                            | <ol style="list-style-type: none"> <li>1. El estrangulador se abre muy rápido.</li> <li>2. El carburador está funcionando muy rico o muy pobre.</li> </ol>                                                                                                                                                                                                                                                                                                                                                                                                   | <ol style="list-style-type: none"> <li>1. Mueva el estrangulador a la posición intermedia hasta que el motor funcione suavemente.</li> <li>2. Contacte a un centro de servicios autorizado.</li> </ol>                                                                                                                                                                                                                                                                                                                                                                                                                                                                                                                                                                       |





## **DECLARACIÓN DE GARANTÍA DEL CONTROL DE EMISIONES DE EPA EE.UU. SUS DERECHOS Y OBLIGACIONES EN LA GARANTÍA**

La Agencia de Protección Ambiental (EPA) de los EE.UU. y Generac Power Systems, Inc. (Generac) se complacen en explicar la garantía del Sistema de Control de Emisiones en su nuevo equipo de 2011 y posteriores. Los equipos nuevos que utilizan pequeños motores encendidos con chispa se deben diseñar, construir, y equipar de tal forma que cumplan con las estrictas normas contra el smog del gobierno federal. Generac garantiza el sistema de control de emisiones en su equipo por el período que se enumera a continuación siempre que no haya habido abuso, negligencia, modificación no aprobada o mantenimiento incorrecto de su equipo.

El sistema de control de emisiones de este equipo incluye todos los componentes cuya falla aumentaría la emisión de todo contaminante regulado. Estos componentes se enumeran en la sección Información sobre Emisiones de este manual.

### **COBERTURA DE LA GARANTÍA DEL FABRICANTE:**

Esta Garantía ECS es válida por dos años, o por el mismo período que se especifique en la Garantía Limitada Generac, el que sea más largo. Para los equipos que tienen medidor de horas, el período de garantía es un número de horas igual a la mitad de la vida útil para la que está certificado el equipo, o el período de garantía especificado en años, el que sea menor. La vida útil se puede encontrar en la etiqueta de Control de Emisiones del motor. Si durante dicho período de garantía se identifica que cualquier parte de su equipo relacionada con las emisiones está defectuosa en cuanto a sus materiales o fabricación, un Centro de Servicio de Garantía Autorizado de Generac realizará las reparaciones o reemplazos.

### **RESPONSABILIDADES DEL DUEÑO EN LA GARANTÍA:**

Como dueño del equipo, usted es responsable de la realización de todo el mantenimiento requerido como se indica en su Manual del Usuario suministrado de fábrica. Para los propósitos de la garantía, Generac recomienda que guarde todos los recibos de mantenimiento de su generador, pero Generac no puede invalidar la garantía solamente debido a la falta de recibos.

Usted debe saber que Generac puede negar cualquier y/o toda garantía de cobertura o responsabilidad si su equipo, o una parte o componente del mismo, ha fallado debido al abuso, mantenimiento inapropiado, o modificaciones no autorizadas.

**Usted es responsable de ponerse en contacto con un Centro de Garantía Autorizado de Generac tan pronto como ocurra un problema. Las reparaciones por garantía deben terminarse en un periodo de tiempo razonable, que no exceda de 30 días.**

El servicio por garantía puede ser coordinado poniéndose en contacto con su distribuidor autorizado o con un Centro de Servicio de Garantía Autorizado de Generac. Para ubicar al Distribuidor de Servicio de Garantía Autorizado de Generac más cercano, llame al número gratuito que aparece debajo, o contáctenos a través del correo electrónico: [emissions@generac.com](mailto:emissions@generac.com).

**1-800-333-1322**

**NOTA IMPORTANTE:** Esta declaración de garantía explica sus derechos y obligaciones según la Garantía del Sistema de Control de Emisiones (Garantía ECS), que le es proporcionada por Generac conforme a la ley federal. Vea también las "Garantías Limitadas de Generac para Generac Power Systems, Inc.", que se incluyen en otra hoja en este documento, y que también le son proporcionadas por Generac. Observe que esta garantía no se aplicará a los daños incidentales, consecuentes o indirectos ocasionados por defectos en materiales o fabricación o a algún retraso en la reparación o el reemplazo de las partes defectuosas. Esta garantía reemplaza a las otras garantías, expresadas o implícitas. Específicamente, Generac no ofrece ninguna otra garantía en cuanto a la comerciabilidad o idoneidad para algún propósito en particular. Cualquier garantía implícita permitida por ley, será limitada en su duración a los términos de la garantía expresa proporcionada en el presente. Algunos estados no permiten limitaciones en cuanto a la duración de una garantía implícita, así que la limitación anterior puede no aplicarse a usted.

La Garantía del ECS se aplica solamente al sistema de control de emisiones de su nuevo equipo. La Garantía del ECS y la Garantía de Generac describen derechos y obligaciones importantes relacionadas con su nuevo motor.

El servicio de garantía puede realizarse solamente por un Centro de Servicio de Garantía Autorizado de Generac. Al pedir el servicio de garantía, se deben presentar pruebas en las que se indique la fecha de la venta al comprador/dueño original.

Si tiene alguna pregunta sobre sus derechos y responsabilidades de la garantía, debe contactarse con Generac, en la dirección siguiente:

**A LA ATENCIÓN DEL DEPARTAMENTO DE GARANTÍAS  
GENERAC POWER SYSTEMS, INC.  
P.O. BOX 297 • WHITEWATER, WI 53190**

## GARANTÍA DEL SISTEMA DE CONTROL DE EMISIONES

Garantía del Sistema de Control de Emisiones [ECS, por sus siglas en inglés] (garantía del ECS) para equipos que usan pequeños motores encendidos con chispa:

- (a) Aplicación: Esta garantía se aplicará a los equipos que utilizan pequeños motores no para vehículos. El período de garantía del ECS comenzará en la fecha en que el equipo nuevo es comprado o entregado a su comprador/dueño original y usuario final, y continuará por 24 meses consecutivos después de esa fecha.
- (1) El período especificado en la presente Garantía Limitada de Generac, pero no menos de 24 meses, o
  - (2) Para motores equipados con medidor de horas, un número de horas de operación igual a la mitad de la vida útil de motor. La vida útil se puede encontrar en la etiqueta de Control de Emisiones del motor.
- (b) Cobertura General de la Garantía de Emisiones: Generac garantiza al comprador/dueño original y usuario final del nuevo motor o equipo y a cada comprador/dueño subsiguiente que el ECS cuando se instaló:
- (1) Estaba diseñado, construido y equipado para cumplir con todas las normas aplicables; y
  - (2) Estaba libre de defectos en los materiales y fabricación que pudieran ocasionar fallas de una pieza con garantía en cualquier momento durante el Período de Garantía del ECS.
- (c) La garantía para las piezas relacionadas con emisiones será interpretada como sigue:
- (1) Cualquier pieza con garantía que no esté programada para reemplazo como parte del mantenimiento necesario indicado en el Manual del Usuario será garantizada por el Período de Garantía del ECS. Si cualquiera de estas piezas falla durante el Período de Garantía del ECS, será reparada o reemplazada por Generac según la subsección (4) siguiente. Dicha parte reparada o reemplazada bajo la Garantía del ECS será garantizada por el resto del Período de Garantía del ECS.
  - (2) Cualquier parte garantizada que esté programada solamente para las inspecciones regulares según se especifique en el Manual del Usuario será garantizada por el Período de Garantía del ECS. Un enunciado en el Manual del Usuario que indique "repare o reemplace cuanto sea necesario" no reducirá el Período de Garantía del ECS. Dicha parte reparada o reemplazada bajo la Garantía del ECS será garantizada por el resto del Período de Garantía del ECS.
  - (3) Cualquier pieza con garantía que esté programada para reemplazo como parte del mantenimiento necesario en el Manual del Usuario será garantizada por el período de tiempo previo al primer reemplazo programado para dicha pieza. Si la pieza falla antes del primer reemplazo programado, la pieza será reparada o reemplazada por Generac según la subsección (4) siguiente. Dicha pieza relacionada con las emisiones que haya sido reparada o reemplazada bajo la garantía del ECS será garantizada por el resto del período previo al primer reemplazo programado para esa pieza.
  - (4) La reparación o el reemplazo de cualquier pieza garantizada relacionada con las emisiones bajo esta Garantía del ECS será sin cargo para el dueño en un Centro de Servicio de Garantía Autorizado de Generac.
  - (5) A pesar de las disposiciones de la subsección (4) anterior, los servicios de garantía o de reparaciones se deben proporcionar en un Centro de Servicio Autorizado de Generac.
  - (6) Cuando el motor es examinado por un Centro de Servicio de Garantía Autorizado de Generac, el comprador/dueño no será responsable del costo de diagnóstico si la reparación está cubierta por la garantía.
  - (7) Durante el Período de Garantía del ECS, Generac tendrá el inventario de piezas relacionadas con las emisiones bajo garantía suficiente para cubrir la demanda prevista para tales piezas.
  - (8) Las piezas de recambio relacionadas con las emisiones que hayan sido autorizadas y aprobadas por Generac se pueden utilizar durante cualquier mantenimiento o reparación de Garantía del ECS y serán proporcionadas sin cargo al comprador/dueño. Dicho uso no reducirá las obligaciones de la Garantía del ECS de Generac.
  - (9) No se pueden realizar otras modificaciones al generador, excepto aquellas explícitamente aprobadas por Generac. Las modificaciones no aprobadas anulan la Garantía ECS y son motivo suficiente para invalidar un reclamo a ésta.
  - (10) Generac no será responsable por fallas de repuestos no autorizados, o fallas de piezas autorizadas causadas por el uso de repuestos no autorizados.

### **LAS PIEZAS RELACIONADAS CON EMISIONES PUEDEN INCLUIR LAS SIGUIENTES (SI ESTÁN INSTALADAS):**

- |                                            |                                              |
|--------------------------------------------|----------------------------------------------|
| 1) SISTEMA DE DOSIFICACIÓN DEL COMBUSTIBLE | 3) SISTEMA DE IGNICIÓN                       |
| A. CARBURADOR Y PIEZAS INTERNAS            | A. BUJÍAS                                    |
| B. TANQUE/TAPÓN DE COMBUSTIBLE             | B. BOBINAS/MÓDULO DE ARRANQUE                |
| C. LÍNEAS DE COMBUSTIBLE                   | 4) SISTEMA DE INYECCIÓN DE AIRE              |
| D. LÍNEAS DE VENTEO EVAPORATIVO            | A. VÁLVULA DE INDUCCIÓN DE AIRE POR IMPULSOS |
| E. REGULADOR (COMBUSTIBLES GASEOSOS)       | 5) SISTEMA DE ESCAPE                         |
| 2) SISTEMA DE INDUCCIÓN DE AIRE            | A. CATALIZADOR                               |
| A. MÚLTIPLE DE ADMISIÓN                    | B. MÚLTIPLE DE ESCAPE                        |
| B. FILTRO DE AIRE                          |                                              |

# Garantía

## GARANTÍA LIMITADA DE "DOS AÑOS" DE SISTEMAS DE POTENCIA GENERAC PARA GENERADORES PORTÁTILES SERIE GP

Por un periodo de dos años (2) desde la fecha de la venta original, Generac Power Systems, Inc. (Generac) garantiza sus generadores serie GP como libres de defectos en materiales y mano de obra por los ítems y periodos indicados abajo. Generac, a su discreción, reparará o reemplazará cualquier parte que, luego de un examen, inspección y pruebas realizadas por un concesionario de servicio de garantía autorizado de Generac, se encuentre que está defectuosa. La reparación o reemplazo conforme a lo indicado en esta garantía limitada no renovará ni extenderá el periodo de garantía original. Cualquier producto reparado deberá estar bajo garantía sólo por el periodo de garantía original que reste. Cualquier equipo que el comprador/propietario reclame como defectuoso debe ser regresado a y examinado por el concesionario de servicio de garantía autorizado por Generac más cercano. Todos los costos de transporte bajo la garantía, incluyendo el retorno a la fábrica, serán por cuenta y prepagados por el propietario/comprador. Esta garantía se aplica sólo a los generadores portátiles serie GP de Generac y no es transferible del propietario original. Guarde su comprobante de compra. Si usted no proporciona una prueba de la fecha de la compra inicial, se usará la fecha de embarque del producto del fabricante para determinar el periodo de garantía.

### PROGRAMACIÓN DE GARANTÍA

Las aplicaciones para consumidor están garantizadas por dos (2) años. Las aplicaciones comerciales y de alquiler están garantizadas por un (1) años o 1000 horas como máximo, lo que llegue primero.

#### DE APLICACIONES PARA CONSUMIDORES DE LOS ESTADOS UNIDOS Y CANADÁ

**AÑO UNO** – Cobertura completa limitada en mano de obra y repuestos listados (se requiere comprobante de compra y mantenimiento):

- Motor - Todos los componentes
- Alternador - Todos los componentes

**AÑO DOS** – Cobertura completa limitada en repuestos listados (se requiere comprobante de compra y mantenimiento):

- Motor - Todos los componentes
- Alternador - Todos los componentes

#### APLICACIÓN COMERCIAL / DE ALQUILER

**AÑO UNO** – Cobertura completa limitada en mano de obra y repuestos listados (se requiere comprobante de compra y mantenimiento):

- Motor - Todos los componentes
- Alternador - Todos los componentes

**NOTA:** Para el propósito de esta garantía "uso de consumidor" significa uso personal en casa residencial o recreacional por el comprador original. La garantía no aplica a unidades usadas para Fuente Primaria de Energía en lugar del servicio público donde el servicio público se encuentre presente o donde el servicio público de energía no exista normalmente. Una vez que el generador ha experimentado uso comercial o de alquiler, se le considerará en adelante un generador no para uso del consumidor para propósitos de esta garantía.

### LINEAMIENTOS:

1. Todas las reparaciones por garantía deben ser realizadas y/o atendidas por un concesionario de Generac Power Systems autorizado y/o certificado o sus filiales.
2. Unidades que hayan sido revendidas no están cubiertas por la garantía de Generac, ya que esta garantía no es transferible.
3. El uso de repuestos que no son de Generac invalida la garantía en su totalidad.
4. Generac puede elegir reparar, reemplazar o reembolsar un equipo.
5. Los costos de mano de obra cubiertos por garantía se basan en horas normales de trabajo. Costos adicionales por sobretiempos, feriados o trabajos de emergencia fuera de horas normales de trabajo serán responsabilidad del cliente.
6. El costo del embarque de repuestos cubiertos por garantía es reembolsado a una tarifa de embarque por tierra. Los costos relacionados por una solicitud de embarque expedido serán responsabilidad del cliente.
7. Las baterías están garantizadas por el fabricante de las mismas.
8. Tal vez se requiera verificar el mantenimiento para que la cobertura de garantía aplique.

### ESTA GARANTÍA NO SE APLICARÁ A LO SIGUIENTE:

1. Costos de mantenimiento normal y ajustes.
2. Fallas causadas por combustibles o aceites contaminados, o la falta de niveles apropiados.
3. Reparaciones o diagnósticos realizados por individuos diferentes a los concesionarios autorizados por Generac que no estén autorizados por escrito por Generac.
4. Fallas debido a, pero no limitándose a, el uso y desgaste normal, accidente, mal uso, abuso, negligencia o uso inapropiado.
5. Como todo dispositivo mecánico, los motores Generac necesitan servicio y repuestos periódicamente para funcionar como están diseñados. Esta garantía no cubre reparaciones cuando el uso normal ha agotado la vida útil de una parte o motor.
6. Las fallas causadas por cualquier causa externa o acto de Dios, como colisión, robo, vandalismo, disturbios o guerra, holocausto nuclear, incendio, congelamiento, electricidad atmosférica, terremoto, tormentas, granizo, erupción volcánica, agua o inundaciones, tornados o huracanes.
7. El daño relacionado a roedores y/o plaga de insectos.
8. Los productos que son modificados o alterados de manera no autorizada por Generac por escrito.
9. Cualquier daño incidental, consecuencial o indirecto causado por defectos en los materiales y mano de obra, o cualquier retraso en reparar o reemplazar las partes defectuosas.
10. Falla debido a una mala aplicación.
11. Gastos relacionados a "instrucciones del cliente" o detección de problemas donde no se encuentre defecto de fábrica.
12. Equipo de alquiler usado mientras se realiza las reparaciones de garantía.
13. Baterías de arranque, fusibles, bombillos de luz y fluidos de motor.

ESTA GARANTÍA REEMPLAZA A TODAS LAS OTRAS GARANTÍAS, EXPRESAS O IMPLÍCITAS. ESPECÍFICAMENTE, GENERAC NO OFRECE OTRAS GARANTÍAS COMO DE MERCANTIBILIDAD O ADECUACIÓN A UN USO PARTICULAR. Cualquier garantía implícita permitida por ley, estará limitada en duración a los términos de la garantía expresa dispuesta aquí. Algunos estados no permiten limitaciones respecto a la duración de una garantía implícita, de modo que la limitación expresada arriba puede no aplicarse a usted. LA ÚNICA RESPONSABILIDAD DE GENERAC SERÁ LA REPARACIÓN O REEMPLAZO DE LAS PARTES TAL COMO SE ESPECIFICA ARRIBA. EN NINGÚN CASO GENERAC SERÁ RESPONSABLE POR CUALQUIER DAÑO INCIDENTAL O CONSECUCIONAL, AÚN SI TALES DAÑOS SEAN UN RESULTADO DIRECTO DE UNA NEGLIGENCIA DE GENERAC. Algunos estados no permiten la exclusión o limitación de daños accidentales o resultantes, de modo que la limitación mencionadas más arriba podrían no aplicarse a usted. Esta garantía le da a usted derechos legales específicos. Usted también tiene otros derechos dependiendo del Estado.

**GENERAC POWER SYSTEMS, INC. • P.O. BOX 8 • Waukesha, WI 53187 • Tel.: (888) GENERAC (436-3722) • Fax: (262) 544-4851**

**Para ubicar al concesionario autorizado más cercano visite nuestro sitio web: [www.generac.com](http://www.generac.com)**

## Manuel de l'utilisateur Génératrice portable de Série GP

2 ANS  
GARANTIE  
LIMITÉE

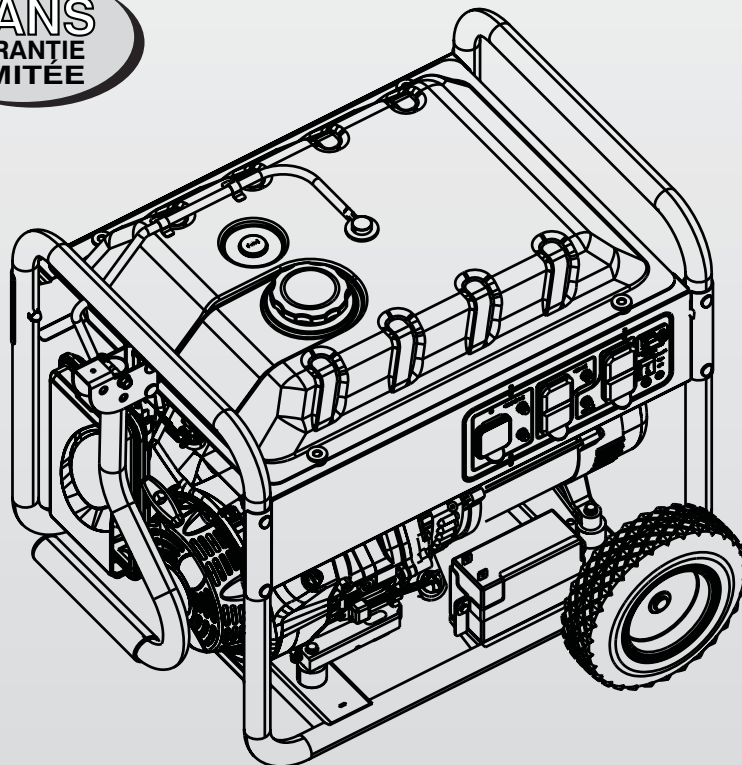

### **⚠ DANGER**

- ⚠** GAZ D'ÉCHAPPEMENT MORTEL ! Utiliser **UNIQUEMENT** à L'EXTÉRIEUR loin des fenêtres, portes et événements !
- ⚠** L'utilisation n'est pas prévue pour les moyens d'entretien artificiel de la vie.
- ⚠** CONSERVER ce manuel. Fournir ce manuel aux opérateurs de la génératrice.

# Table des matières

|                                                                                   |           |                                                         |           |
|-----------------------------------------------------------------------------------|-----------|---------------------------------------------------------|-----------|
| <b>Introduction.....</b>                                                          | <b>47</b> | <b>Entretien .....</b>                                  | <b>58</b> |
| <b>Lire attentivement ce manuel .....</b>                                         | <b>47</b> | 3.1 Effectuer le Programme d'entretien .....            | 58        |
| <b>Règles de sécurité .....</b>                                                   | <b>47</b> | 3.2 Programme d'entretien .....                         | 58        |
| Index des normes.....                                                             | 49        | 3.3 Spécifications du produit.....                      | 58        |
|                                                                                   |           | 3.3.1 Spécifications de la génératrice.....             | 58        |
|                                                                                   |           | 3.3.2 Spécifications du moteur .....                    | 58        |
|                                                                                   |           | 3.3.3 Information à propos des émissions .....          | 58        |
|                                                                                   |           | 3.3.4 Fonctionnement à haute altitude.....              | 59        |
| <b>Information générale .....</b>                                                 | <b>50</b> | 3.4 Recommandations générales.....                      | 59        |
| 1.1 Déballage .....                                                               | 50        | 3.4.1 Entretien de la génératrice.....                  | 59        |
| 1.1.1 Accessoires inclus.....                                                     | 50        | 3.4.2 Nettoyer la génératrice .....                     | 59        |
| 1.2 Assemblage .....                                                              | 50        | 3.4.3 Entretien du moteur .....                         | 59        |
| 1.2.1 Assemblage de l'ensemble d'accessoires .....                                | 50        | 3.4.4 Vérifier le niveau d'huile.....                   | 59        |
| 1.2.2 Connexion du câble de la batterie<br>(démarrage électrique seulement) ..... | 51        | 3.4.5 Changement de l'huile.....                        | 59        |
|                                                                                   |           | 3.4.6 Remplacer la bougie d'allumage.....               | 60        |
|                                                                                   |           | 3.4.7 Remplacement de la batterie (si applicable) ..... | 60        |
| <b>Fonctionnement .....</b>                                                       | <b>51</b> | 3.5 Entretien du filtre à air .....                     | 60        |
| 2.1 Connaître la génératrice.....                                                 | 51        | 3.6 Jeu des soupapes .....                              | 60        |
| 2.2 Horomètre.....                                                                | 52        | 3.7 Généralités.....                                    | 61        |
| 2.3 Cordons et prises de connexion .....                                          | 53        | 3.8 Entreposage à long terme.....                       | 61        |
| 2.3.1 Prise double de 120 Volts CA, 20 Amp .....                                  | 53        | 3.9 Autres conseils d'entreposage .....                 | 61        |
| 2.3.2 Prise de 120/240 Volts CA, 30 Amp .....                                     | 53        |                                                         |           |
| 2.4 Comment utiliser la génératrice .....                                         | 53        | <b>Dépannage.....</b>                                   | <b>62</b> |
| 2.4.1 Prise de masse du système .....                                             | 54        | 4.1 Guide de dépannage.....                             | 62        |
| 2.4.2 Mise à la terre de la génératrice .....                                     | 54        |                                                         |           |
| 2.5 Ne pas surcharger la génératrice .....                                        | 54        | <b>Remarques .....</b>                                  | <b>63</b> |
| 2.6 Guide de référence de wattage .....                                           | 55        |                                                         |           |
| 2.7 Avant de démarrer la génératrice .....                                        | 55        | <b>Garantie .....</b>                                   | <b>64</b> |
| 2.7.1 Ajouter l'huile à moteur .....                                              | 55        |                                                         |           |
| 2.7.2 Ajouter de l'essence.....                                                   | 55        |                                                         |           |
| 2.8 Démarrer les moteurs à démarrage manuel .....                                 | 56        |                                                         |           |
| 2.9 Démarrer les moteur à démarrage électrique .....                              | 57        |                                                         |           |
| 2.10 Arrêter le moteur .....                                                      | 57        |                                                         |           |
| 2.11 Système d'arrêt de niveau bas d'huile .....                                  | 57        |                                                         |           |
| 2.11.1 Détection du bas niveau d'huile .....                                      | 57        |                                                         |           |
| 2.12 Charger la batterie (appareils à démarrage<br>électrique seulement) .....    | 57        |                                                         |           |

## INTRODUCTION

Merci d'avoir acheté ce modèle fabriqué par Generac Power Systems, Inc. Ce modèle est une génératrice entraînée par moteur compacte, à haute performance, refroidie à l'air, conçue pour fournir l'alimentation électrique afin de faire fonctionner les charges électriques lorsqu'aucun réseau électrique n'est disponible ou à la place du réseau en raison d'une coupure de courant.

## LIRE ATTENTIVEMENT CE MANUEL

En cas d'incompréhension d'une partie de ce manuel, contacter le dépositaire agréé le plus proche pour connaître les procédures de démarrage, de fonctionnement et d'entretien.

L'opérateur est responsable de l'utilisation correcte et sûre de l'équipement. Nous recommandons fortement à l'opérateur de lire ce manuel et de comprendre complètement toutes les instructions avant d'utiliser l'équipement. Nous recommandons également fortement d'apprendre à d'autres utilisateurs comment correctement démarrer et faire fonctionner l'unité. Cela les prépare au cas où ils auraient besoin de faire fonctionner l'équipement pour une urgence. Conserver ces instructions pour référence future. Si vous prêtez cette unité à quelqu'un, prêtez-lui TOUJOURS ces instructions aussi.

La génératrice peut fonctionner en toute sécurité, de façon efficace et de façon fiable uniquement si elle est correctement installée, utilisée et entretenue. Avant d'utiliser ou d'entretenir la génératrice :

- Se familiariser avec et respecter strictement tous les codes et réglementations locaux, d'État et nationaux.
- Lire attentivement tous les avertissements de sécurité figurant dans ce manuel et sur le produit.
- Se familiariser avec ce manuel et l'unité avant de l'utiliser.

Le fabricant ne peut pas anticiper toutes les situations possibles qui peuvent impliquer un danger. Les avertissements de ce manuel et figurant sur les étiquettes et les autocollants apposés sur l'unité ne sont, toutefois, pas exhaustifs. Si vous suivez une procédure, une méthode de travail ou une technique de fonctionnement que le fabricant ne recommande pas en particulier, assurez-vous qu'elle est sans danger pour les autres. S'assurer que la procédure, la méthode de travail ou la technique de fonctionnement choisie ne rende pas la génératrice dangereuse.

LES INFORMATIONS CONTENUES DANS LE PRÉSENT MANUEL SE BASENT SUR LES MACHINES EN PRODUCTION AU MOMENT DE LA PUBLICATION. GENERAC SE RÉSERVE LE DROIT DE MODIFIER CE MANUEL À TOUT MOMENT.

## RÈGLES DE SÉCURITÉ

Dans tout ce manuel, et sur les étiquettes et sur les autocollants apposés sur la génératrice, les blocs DANGER, AVERTISSEMENT, ATTENTION et REMARQUE servent à alerter le personnel d'instructions spéciales au sujet d'une opération spécifique qui peut s'avérer dangereuse si elle n'est pas effectuée correctement ou avec précaution. Les respecter attentivement. Leurs définitions sont les suivantes :

### **DANGER**

**INDIQUE UNE SITUATION OU UNE ACTION DANGEREUSE QUI, SI ELLE N'EST PAS ÉVITÉE, ENTRAÎNERA LA MORT OU DES BLESSURES GRAVES.**

### **AVERTISSEMENT**

**Indique une situation ou une action dangereuse qui, si elle n'est pas évitée, pourrait entraîner la mort ou des blessures graves.**

### **ATTENTION**

**Indique une situation ou une action dangereuse qui, si elle n'est pas évitée, entraînera des blessures légères ou modérées.**

### **REMARQUE :**

**Les remarques contiennent des informations supplémentaires importantes relatives à une procédure et se trouvent dans le corps de texte régulier de ce manuel.**

Ces avertissements de sécurité ne peuvent pas éliminer les dangers qu'ils signalent. Le sens commun et le respect strict des instructions spéciales lors de l'action ou l'entretien sont essentiels pour éviter les accidents.

Quatre symboles de sécurité couramment utilisés accompagnent les blocs **DANGER**, **AVERTISSEMENT** et **ATTENTION**. Chacun indique le type d'informations suivant :

 **Ce symbole indique des informations importantes relatives à la sécurité qui, si elles ne sont pas suivies, pourraient mettre en danger la sécurité personnelle et/ou les biens.**

 **Ce symbole indique un risque potentiel d'explosion.**

 **Ce symbole indique un risque potentiel d'incendie.**

 **Ce symbole indique un risque potentiel d'électrocution.**

## **DANGERS GÉNÉRAUX**

- NE JAMAIS faire fonctionner dans un espace clos, dans un véhicule, ou à l'intérieur même si les portes et les fenêtres sont ouvertes.
- Pour des raisons de sécurité, le fabricant recommande que la maintenance de cet équipement soit effectuée par un dépositaire agréé. Inspecter régulièrement la génératrice et contacter le dépositaire agréé le plus proche pour les pièces qui nécessitent une réparation ou un remplacement.
- Faire fonctionner la génératrice uniquement sur des surfaces de niveau et où elle ne sera pas exposée à l'humidité, aux saletés, à la poussière ou aux vapeurs corrosives excessives.
- Tenir les mains, les pieds, les vêtements, etc., à distance des courroies de transmission, des ventilateurs et d'autres pièces mobiles. Ne jamais retirer tout protège-ventilateur pendant que l'unité fonctionne.
- Certaines pièces de la génératrice deviennent extrêmement chaudes pendant le fonctionnement. Rester à distance de la génératrice tant qu'elle n'a pas refroidi afin d'éviter des brûlures graves.
- Ne PAS faire fonctionner la génératrice sous la pluie.
- Ne pas modifier la construction de la génératrice ni les commandes, ce qui pourrait créer une condition de fonctionnement dangereuse.
- Ne jamais démarrer ou arrêter l'unité avec les charges électriques branchées aux prises ET avec des dispositifs branchés sous tension. Démarrer le moteur et le laisser se stabiliser avant de brancher les charges électriques. Débrancher toutes les charges électriques avant d'arrêter la génératrice.
- Ne pas insérer d'objet dans les fentes de refroidissement de l'unité.
- Lors du travail sur cet équipement, conserver l'alerte à tout moment. Ne jamais travailler sur l'équipement en cas de fatigue physique ou mentale.





## Règles de sécurité

- Ne jamais utiliser la génératrice ou n'importe laquelle de ses pièces comme marche. Monter sur l'unité peut écraser et casser les pièces, et peut entraîner des conditions de fonctionnement dangereuses suite à une fuite de gaz d'échappement, une fuite de carburant, une fuite d'huile, etc.
- Sur les modèles à démarrage électrique, débrancher le câble de la batterie POSITIF (+) du démarreur du moteur OU le câble NÉGATIF (-) de la borne de la batterie, ce qui soit le plus facile, avant de transporter la génératrice.

### DANGERS D'ÉCHAPPEMENT ET D'EMPLACEMENT

- **Ne jamais faire fonctionner dans un espace clos ou à l'intérieur. NE JAMAIS faire fonctionner dans un espace clos, dans un véhicule, ou à l'intérieur même si les portes et les fenêtres sont ouvertes ! Utiliser UNIQUEMENT à l'extérieur et loin des fenêtres, portes ouvertes, ventilations, et dans un espace dans lequel le gaz d'échappement ne s'accumulera pas de façon mortelle.**

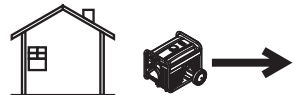
|  <b>DANGER</b>                                                |                                                                                      |
|------------------------------------------------------------------------------------------------------------------------------------------------|--------------------------------------------------------------------------------------|
| L'utilisation d'une génératrice à l'intérieur PEUT VOUS TUER EN QUELQUES MINUTES.                                                              |                                                                                      |
| Les génératrices rejettent du monoxyde de carbone. Il s'agit d'un gaz toxique invisible et inodore.                                            |                                                                                      |
|                                                             |   |
| <b>NE JAMAIS</b> utiliser la génératrice à l'intérieur d'une résidence ou d'un garage <b>MÊME SI</b> les portes et les fenêtres sont ouvertes. | Utiliser <b>uniquement à L'EXTÉRIEUR</b> et loin des fenêtres, portes et événements. |

- Les gaz d'échappement du moteur contiennent du monoxyde de carbone, qui est invisible et inodore. Ce gaz toxique, s'il est respiré en concentrations suffisantes, peut entraîner une perte de conscience ou même la mort.
- Un débit approprié, non obstrué d'air de refroidissement et de ventilation est important pour corriger le fonctionnement de la génératrice. Ne pas modifier l'installation ou ne pas laisser même un blocage partiel de l'alimentation de ventilation, étant donné que cela peut sérieusement affecter le fonctionnement sûr de la génératrice. La génératrice DOIT fonctionner à l'extérieur.
- Ce système d'échappement doit être correctement entretenu. Ne rien faire qui pourrait rendre le système d'échappement dangereux ou non conforme aux codes locaux et/ou normes locales.
- Toujours utiliser un détecteur d'oxyde de carbone à alimentation par batterie à l'intérieur, conformément aux instructions du fabricant.
- Si vous commencez à vous sentir malade, à avoir des étourdissements ou à vous sentir faible après le fonctionnement de la génératrice, respirez de l'air frais IMMÉDIATEMENT. Consultez un médecin car vous pourriez avoir été empoisonné au monoxyde de carbone.

### RISQUES ÉLECTRIQUES

- La génératrice produit une tension dangereusement haute pendant son fonctionnement. Éviter le contact avec les fils nus, les bornes, les branchements, etc., pendant le fonctionnement de l'unité, même sur l'équipement branché à la génératrice. S'assurer que tous les couvercles, les dispositifs de protection et les barrières sont en place avant de faire fonctionner la génératrice.
- Ne jamais manipuler tout type de cordon ou de dispositif électrique qui est dans l'eau, alors que vous êtes pieds nus ou que vos mains ou vos pieds sont mouillés. **CELA ENTRAÎNERA UN RISQUE D'ÉLECTROCUTION.**
- Le National Electric Code (NEC, Code électrique national) exige que le bâti et que les pièces externes électriquement conductrices de la génératrice soient correctement reliés à une mise à terre approuvée. Les codes électriques locaux peuvent également exiger une mise à la terre appropriée de la génératrice. Consulter un électricien local pour connaître les exigences de mise à la terre dans la région.
- Utiliser un disjoncteur de fuite à la terre dans toute zone humide ou très conductrice (telle que le carter protecteur métallique ou l'aciérie).
- Ne pas employer des cordons amovibles électriques usés, nus, effilochés ou autrement endommagés avec la génératrice.
- Avant d'effectuer toute maintenance sur la génératrice, débrancher la batterie de démarrage du moteur (le cas échéant) afin d'empêcher un démarrage accidentel. Débrancher le câble de la borne de la batterie signalée par l'inscription NEGATIVE (Négatif), NEG ou (-) en premier. Reconnecter le câble à la fin.
- En cas d'accident causé par électrocution, couper immédiatement la source d'alimentation électrique. Si cela est impossible, essayer de libérer la victime du conducteur sous tension. **ÉVITER TOUT CONTACT DIRECT AVEC LA VICTIME.** Utiliser un objet non conducteur, comme une corde ou une planche, pour libérer la victime du conducteur sous tension. Si la victime est inconsciente, assurer les premiers secours et demander une aide médicale immédiate.

### RISQUES D'INCENDIE

- **L'essence est très INFLAMMABLE et ses vapeurs sont EXPLOSIVES. Ne pas produire de fumée, flammes nues, étincelles ou chaleur à proximité de l'endroit où l'essence est manipulée.**
- Ne jamais ajouter de carburant lorsque l'unité fonctionne ou est chaude. Laisser le moteur complètement refroidir avant d'ajouter du carburant.
- **Ne jamais remplir le réservoir de carburant à l'intérieur.** Respecter toutes les lois réglementant l'entreposage et la manipulation de l'essence.
- **Ne pas trop remplir le réservoir de carburant. Toujours laisser de la place pour l'expansion du carburant.** Si le réservoir est trop rempli, l'essence peut déborder sur un moteur chaud et entraîner un INCENDIE ou une EXPLOSION. Ne jamais entreposer la génératrice avec le réservoir rempli de carburant étant donné que les vapeurs d'essence pourraient atteindre une flamme ouverte, des étincelles ou une veilleuse (comme il y en a sur une chaudière, un chauffe-eau ou sur un sèche-linge). Cela peut entraîner un INCENDIE ou une EXPLOSION. Laisser l'unité complètement refroidir avant l'entreposage.
- Nettoyer immédiatement toute éclaboussure de carburant ou d'huile. S'assurer qu'aucune matière combustible ne reste sur ou à proximité de la génératrice. Garder l'espace environnant de la génératrice propre et sans débris et garder un jeu de cinq (5) pieds sur tous les côtés afin de permettre une aération adaptée de la génératrice.



- Ne pas insérer d'objet dans les fentes de refroidissement de l'unité.
- **Ne pas** faire fonctionner la génératrice si des dispositifs électriques branchés surchauffent ; si la puissance électrique est perdue ; si le moteur ou la génératrice fait des étincelles ; si des flammes ou de la fumée sont détectées alors que l'unité fonctionne.
- Garder un extincteur à proximité de la génératrice à tout moment.

## INDEX DES NORMES

En l'absence de normes, codes, réglementations et lois applicables, les informations publiées indiquées ci-dessous peuvent servir de directive pour le fonctionnement de cet équipement. Toujours se reporter à la dernière révision disponible pour les normes indiquées.

1. NFPA N° 70, NFPA HANDBOOK OF NATIONAL ELECTRIC CODE (Manuel NFPA du code électrique national).
2. Article X, NATIONAL BUILDING CODE (Code de construction national), disponible auprès de l'American Insurance Association, 85 John Street, New York, N.Y. 10038.
3. AGRICULTURAL WIRING HANDBOOK (Manuel de câblage agricole), disponible auprès du Food and Energy Council, 909 University Avenue, Columbia, MO 65201.
4. ASAE EP-3634, INSTALLATION AND MAINTENANCE OF FARM STANDBY ELECTRICAL SYSTEMS (Installation et maintenance des systèmes électriques de secours pour les fermes), disponible auprès de l'American Society of Agricultural Engineers, 2950 Niles Road, St. Joseph, MI 49085.

|                |  |
|----------------|--|
| N° DE MODÈLE : |  |
| N° DE SÉRIE :  |  |

## Emplacement de l'identification de l'unité

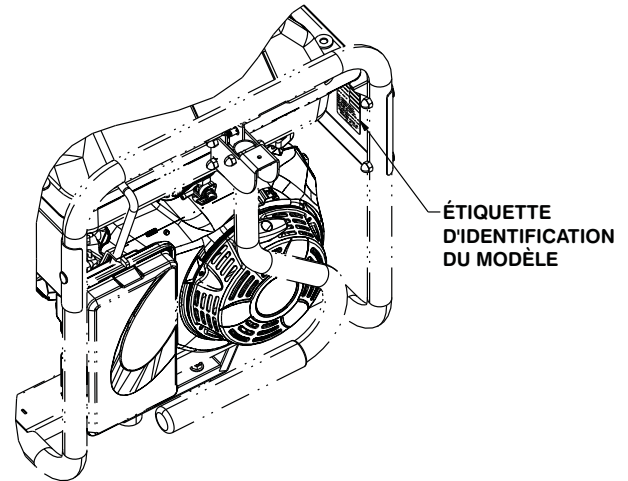

### AVERTISSEMENT PROPOSITION 65 CALIFORNIE

L'échappement du moteur et certains de ses constituants sont susceptibles selon l'État de Californie d'entraîner des cancers, des malformations congénitales ou pouvant être nocifs pour le système reproductif.

### AVERTISSEMENT PROPOSITION 65 CALIFORNIE

Ce produit contient ou émet des produits chimiques susceptibles selon l'État de Californie d'entraîner des cancers, des malformations congénitales ou autres maladies pouvant être nocives pour le système reproductif.

## 1.1 DÉBALLAGE

- Retirer tout le matériel d'emballage.
- Enlever la boîte d'accessoires séparée.
- Retirer la génératrice de la boîte.

### 1.1.1 ACCESSOIRES INCLUS

- 1-Manuel du propriétaire
- 1-Bouteille de huile SAE 30f
- 3-Fiches d'enregistrement du produit (Anglais, Espagnol, Français)
- 1-Chargeur de batterie (démarrage électrique uniquement)
- 1-Assemblage de la manette (attaché dans le bas du cadre)
- 1-Boulon à tête hexagonale (A) (attaché au cadre par l'assemblage de la manette)
- 1-Écrou borgne (B) (attaché au cadre par l'assemblage de la manette)
- 1-Assemblage du pied (E) [inclut 4-Écrous à embase (C), 2-Pieds en caoutchouc (D), 2-Boulons courts (F)]
- 2-Clavettes d'essieu (G)
- 2-Roue ne comportant jamais des méplats (H)
- 2-Rondelles (I)
- 2-Goupille fendue (G)

## 1.2 ASSEMBLAGE

L'assemblage est nécessaire avant d'utiliser la génératrice. Si des problèmes se présentent lors de l'assemblage de la génératrice, merci d'appeler la ligne d'assistance pour les génératrices au 1-888-436-3722.

### 1.2.1 ASSEMBLAGE DE L'ENSEMBLE D'ACCESSOIRES

Consulter les instructions ci-dessous et les Figures 1, 2 et 3 pour installer la poignée, le pied et les roues. Remarque : Les composants de la poignée et le pied sont déjà assemblés à l'usine. Les roues sont conçues pour améliorer considérablement la portabilité de la génératrice. Vous aurez besoin des outils suivants pour installer de façon appropriée l'ensemble d'accessoires :

- Clé à douille
- Pied : douille de 10 mm, clé ou douille de 13 mm
- Poignée : douilles ou clés de 13 mm et 14 mm
- Roues : Pincés

#### Poignée

1. Installer l'assemblage de la poignée au cadre en utilisant les boulons (A) et les écrous (B).

#### Pied

2. Monter l'assemblage du pied (E) au bâti avec deux boulons (F) et les écrous (C).

#### Roues

3. Glisser la goupille axiale (G) sur la roue (H), la rondelle (I) et sur le support du bâti.
4. Fixer la goupille axiale (G) au bâti avec la goupille fendue (J).
5. Utiliser les pincés et plier un onglet de la goupille fendue (J) vers le devant pour verrouiller en place.
6. Répéter les étapes 4, 5 et 6 pour l'autre roue.

Figure 1 - Assemblage de la poignée

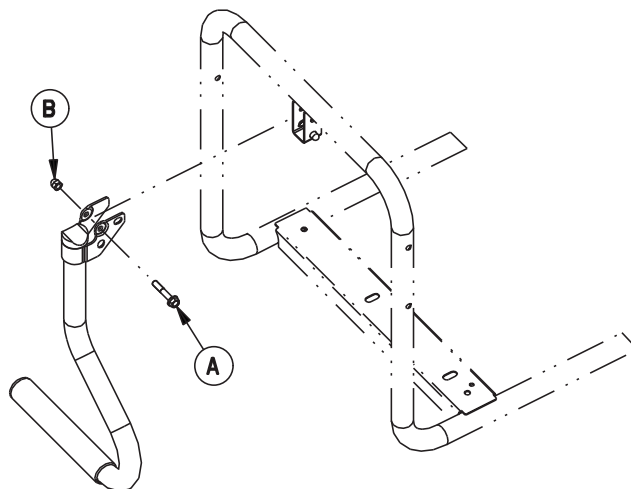

Figure 2 - Assemblage du pied

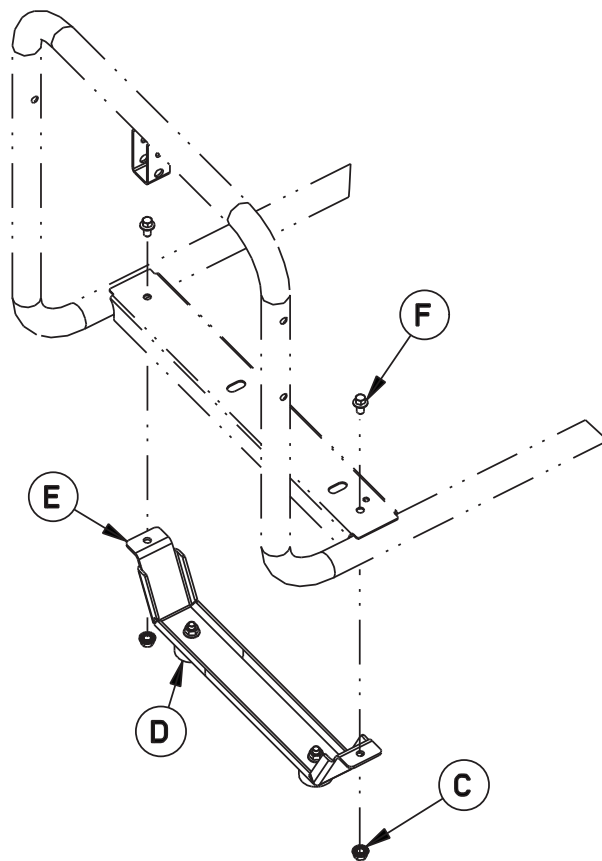
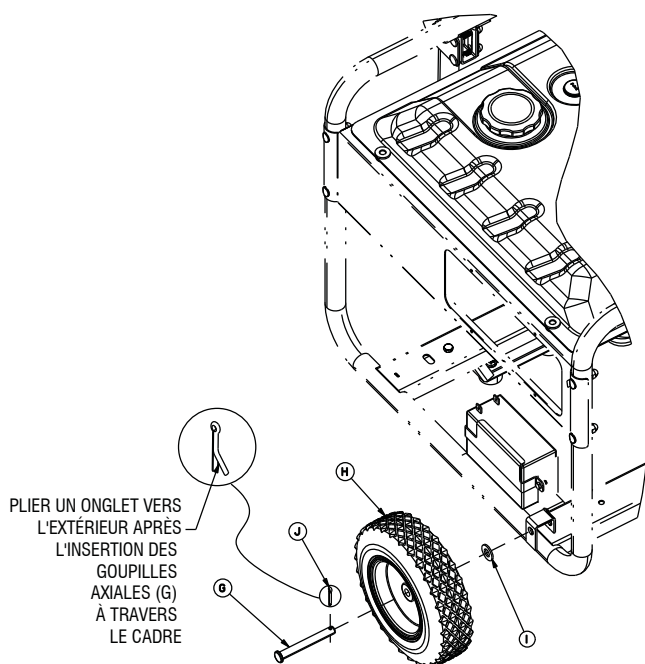

Figure 3 - Assemblage de la roue



## 1.2.2 CONNEXION DU CÂBLE DE LA BATTERIE (DÉMARRAGE ÉLECTRIQUE SEULEMENT)

Cet appareil a été livré délibérément avec les câbles de la batterie débranchés.

Pour brancher la batterie, vous aurez besoin de deux clés à douille de 8 mm pour brancher les câbles de la batterie. (voir la Figure 17 pour les détails de la connexion) :

1. Couper les colliers de serrage des câbles de la batterie et retirer les couvertures rouges des bornes de la batterie.
2. Ensuite, brancher le câble rouge sur la borne positive (+) de la batterie avec le boulon et l'écrou fournis.
3. S'assurer que les connexions sont bien installées et glisser les botes en caoutchouc sur la borne positive (+) et le matériel de connexion.
4. Brancher le câble noir à la borne négative (-) avec le boulon et l'écrou fournis et glisser les botes en caoutchouc sur la borne négative (-) et le matériel de connexion.
5. Assurez-vous que toutes les connexions sont bien fixées.

### REMARQUE :

**Si la batterie ne peut pas démarrer le moteur, chargez-la avec le chargeur de 12V inclus dans la boîte d'accessoires (voir la section « Charger une batterie » pour des détails).**

## 2.1 CONNAÎTRE LA GÉNÉRATRICE

Lire ce Manuel d'instructions et les Règles de sécurité avant d'utiliser cette génératrice.

Comparer la génératrice aux Figures 4 à 6 afin de vous familiariser avec les emplacements des différents contrôles et ajustements. Garder ce manuel pour consultation future.

1. **Prise double de 120 Volts CA, 20 Amp** – Fournit de l'alimentation électrique pour le fonctionnement d'un éclairage électrique, d'appareils, d'outils et de charges de moteur à 120 Volts CA, 20 Amp, monophasé, 60 Hz. Les modèles CARB possèdent des prises DDFT.
2. **Prise à verrouillage de 120/240 Volts CA, 30 Amp** – Fournit de l'alimentation électrique pour le fonctionnement d'un éclairage électrique, d'appareils, d'outils et de charges de moteur à 120 et/ou 240 Volts CA, 30 Amp, monophasé, 60 Hz.
3. **Disjoncteurs (CA)** – Chaque prise est fournie avec un disjoncteur du type à poussoir pour protéger la génératrice contre les surcharges électriques.
4. **Purgeur d'huile** – Utiliser pour drainer l'huile à moteur.
5. **Filtre à air** – Filtre l'air aspiré par le moteur.
6. **Étrangleur** – Utilisé au démarrage d'un moteur froid.
7. **Réservoir de carburant** – Voir les Spécifications de la génératrice pour la capacité du réservoir.
8. **Borne de mise à la terre** – Relie la génératrice à une mise à terre approuvée ici. Voir la section « Mise à la terre de la génératrice » pour plus d'informations.
9. **Interrupteur Run/Stop (Marche/Arrêt)** – Contrôle le fonctionnement de la génératrice (modèles à démarrage manuel).
- 9A. **Interrupteur Start (Démarrage)** – Utilisé pour démarrer le moteur à partir du démarreur (modèles à démarrage électrique seulement).
10. **Pot d'échappement** – Rend silencieux le moteur.
11. **Poignée** – Pivoter et rétracter pour l'entreposage. Appuyer sur le bouton à ressort pour déplacer la poignée.
12. **Chapeau de gaz** – Emplacement de remplissage d'huile.
13. **Jauge de carburant** – Indique le niveau de carburant dans le réservoir.
14. **Remplissage d'huile** – Remplir l'huile ici.
15. **Lanceur à rappel** – Utiliser pour démarrer le moteur manuellement.
16. **Soupape d'arrêt de carburant** – Soupape entre le réservoir de carburant et le carburateur.
17. **Entrée du chargeur de batterie** – Cette prise permet de recharger la batterie rechargeable à 12 volts CD fournie avec l'adaptateur de charge à 12 volts qui est fourni dans la boîte d'accessoires. En arrière de l'entrée du chargeur de batterie se trouve un fusible monté sur le conducteur de 1,50 A qui est à l'intérieur du panneau de commande pour protéger la batterie (modèles à démarrage électrique seulement).
18. **Batterie** – Met en marche le démarreur électrique (modèles à démarrage électrique seulement).
19. **Horomètre** – Fait le suivi des heures de fonctionnement.

Figure 4 - Panneau de commande (modèles de 49 états)

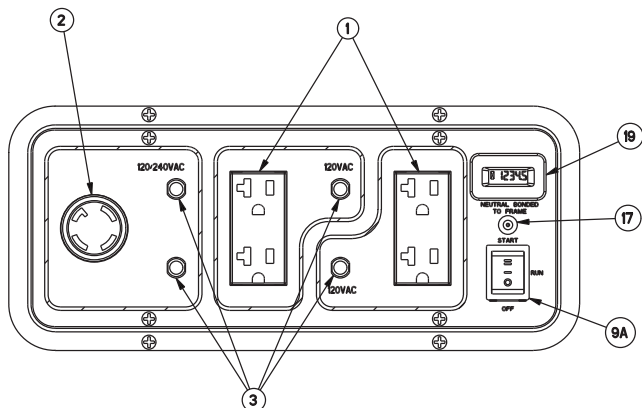

Figure 5 - Contrôles de la génératrice

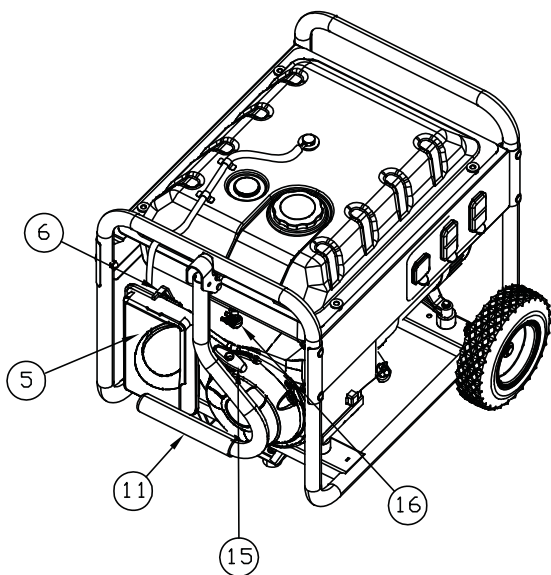
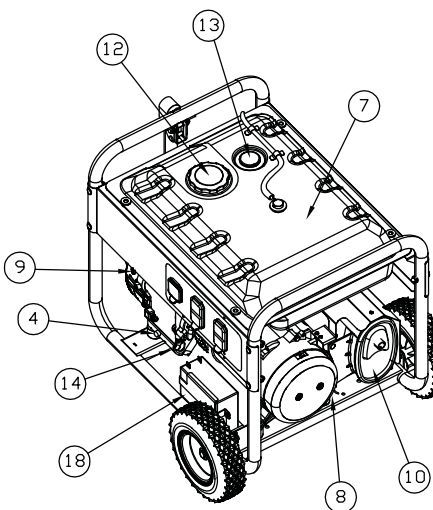

Figure 6 - Contrôles de la génératrice



## 2.2 HOROMÈTRE

L'horomètre relève les heures de fonctionnement pour la maintenance programmée (Figure 7) :

Il y aura un message « CHG OIL » toutes les 100 heures. Le message clignotera une heure avant et une heure après chaque intervalle de 100 heures, laissant à nouveau une marge de deux heures pour effectuer l'entretien.

Ce message commencera à clignoter à la 99ème heure et se désactivera à la 101ème heure, laissant une marge de deux heures pour effectuer l'entretien.

Toutes les 200 heures, l'icône « SVC » située en bas à gauche de l'écran clignotera. Le message clignotera une heure avant et une heure après chaque intervalle de 200 heures, laissant à nouveau une marge de deux heures pour effectuer l'entretien.

Lorsque l'horomètre est en mode Flash Alert (Alerte clignotante), le message de maintenance s'affichera toujours en alternance avec le temps écoulé en heures et en dixièmes. Les heures feront clignoter quatre fois, puis s'afficheront en alternance avec le message de maintenance quatre fois jusqu'à ce que l'horomètre se réinitialise.

- 100 heures - CHG OIL — Intervalle de changement d'huile (Toutes les 100 heures)

### REMARQUE :

Le graphique de sablier clignotera et s'éteindra lorsque le moteur est en marche. Ceci signifie que l'unité surveille les heures de fonctionnement.

Figure 7 - Horomètre

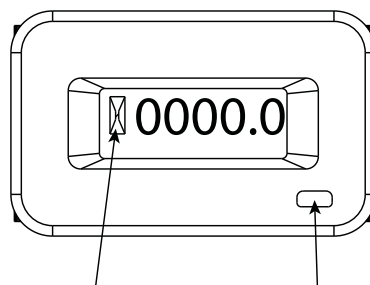

GRAPHIQUE  
DE SABLIER

BOUTON DE  
RÉINITIALISATION  
(LE CAS ÉCHÉANT)

## 2.3 CORDONS ET PRISES DE CONNEXION

### 2.3.1 PRISE DOUBLE DE 120 VOLTS CA, 20 AMP

Il s'agit d'une prise de 120 volts protégée contre la surcharge par un disjoncteur du type à poussoir de 20 A (Figure 8). Utiliser chaque douille pour alimenter les charges électrique à 120 volts CA, monophasé, 60 Hz nécessitant jusqu'à 2400 watts combinés (2,4 kW) ou 20 A de courant. Utiliser uniquement des cordons à trois fils avec mise à la terre, bien isolés, de haute qualité conçus pour 125 Volts à 20 A (ou plus).

Garder les rallonges aussi courtes que possible, de préférence moins de 15 pieds de longueur, pour empêcher la chute de tension et une surchauffe possible des fils.

Figure 8 - Prise double de 120 Volts CA, 20 Amp

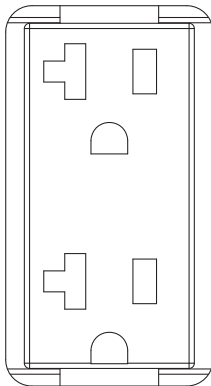

### 2.3.2 PRISE DE 120/240 VOLTS CA, 30 AMP

Utiliser une bougie NEMA L14-30 avec cette prise (tourner pour verrouiller/déverrouiller). Brancher un cordon à 4 fils avec mise à la terre adapté à la prise et à la charge souhaitée. Le cordon doit être conçu pour 250 Volts CA à 30 A (ou plus) (Figure 9).

Figure 9 - Prise de 120/240 Volts CA, 30 Amp

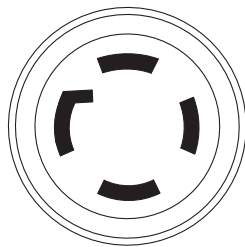

120V/240V  
30A

Utiliser cette prise pour alimenter les charges monophasées de 120 volts CA, 60 Hz, nécessitant jusqu'à 3600 watts (3,6 kW) de puissance à 30 A ou les charges monophasées de 240 volts CA, 60 Hz, nécessitant jusqu'à 7200 watts (7,2 kW) de puissance à 30 A. La prise est protégée par deux disjoncteurs du type à poussoir de 30 ampères.

## 2.4 COMMENT UTILISER LA GÉNÉRATRICE

Si des problèmes se présentent lors du fonctionnement de la génératrice, merci d'appeler la ligne d'assistance pour les génératrices au 1-888-436-3722.

### ⚠ DANGER!

- ⚠ **Ne jamais faire fonctionner dans un espace clos ou à l'intérieur. NE JAMAIS faire fonctionner dans un espace clos, dans un véhicule, ou à l'intérieur même si les portes et les fenêtres sont ouvertes ! Utiliser UNIQUEMENT à l'extérieur et loin des fenêtres, portes ouvertes, ventilations, et dans un espace dans lequel le gaz d'échappement ne s'accumulera pas de façon mortelle.**
- ⚠ **Les fumées d'échappement du moteur contiennent du monoxyde de carbone, un gaz toxique invisible et inodore. Ce gaz toxique, s'il est respiré en concentrations suffisantes, peut entraîner une perte de conscience ou même la mort.**
- ⚠ **Un débit approprié, non obstrué d'air de refroidissement et de ventilation est important pour corriger le fonctionnement du générateur. Ne pas modifier l'installation ou ne pas laisser même un blocage partiel de l'alimentation de ventilation, étant donné que cela peut sérieusement affecter le fonctionnement sûr du générateur. Il FAUT faire fonctionner le générateur à l'extérieur.**
- ⚠ **Ce système d'échappement doit être correctement entretenu. Ne rien faire qui pourrait rendre le système d'échappement dangereux ou non conforme aux codes locaux et/ou normes locales.**
- ⚠ **Toujours utiliser un détecteur d'oxyde de carbone à alimentation par batterie à l'intérieur, conformément aux instructions du fabricant.**

### ⚠ DANGER

L'utilisation d'une génératrice à l'intérieur PEUT VOUS TUER EN QUELQUES MINUTES.

Les génératrices rejettent du monoxyde de carbone. Il s'agit d'un gaz toxique invisible et inodore.



**NE JAMAIS** utiliser la génératrice à l'intérieur d'une résidence ou d'un garage **MÊME SI** les portes et les fenêtres sont ouvertes.

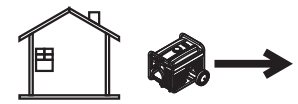

Utiliser uniquement à **L'EXTÉRIEUR** et loin des fenêtres, portes et événements.

## Fonctionnement

### 2.4.1 PRISE DE MASSE DU SYSTÈME

La génératrice a une prise de masse du système qui relie les composants du bâti de la génératrice aux bornes de terre sur les prises de sortie CA. La prise de masse du système est liée au fil neutre CA dans le tableau de commande de la génératrice par un fil de liaison.

#### Exigences particulières

Il peut y avoir des règlements fédéraux ou du Occupational Safety and Health Administration (OSHA), des codes locaux, ou des réglementations qui s'appliquent à l'utilisation prévue de la génératrice.

Veuillez consulter un électricien qualifié, un inspecteur des installations électriques, ou l'agence locale compétente :

- Dans certaines régions, les génératrices doivent être enregistrées auprès des entreprises de services publics locaux.
- Si la génératrice est utilisée dans un chantier de construction, il peut y avoir des règlements supplémentaires qui doivent être respectés.

#### Branchement au système électrique d'un bâtiment

Les branchements de l'alimentation de secours au système électrique d'un bâtiment doit être effectué par un électricien qualifié. Le branchement doit isoler l'alimentation de la génératrice de l'alimentation publique ou d'autres sources d'énergie alternatives et doit se conformer à toutes les lois et codes électriques en application.

### 2.4.2 MISE À LA TERRE DE LA GÉNÉRATRICE

#### ⚠ AVERTISSEMENT

**! Le National Electric Code (NEC, Code électrique national) exige que le bâti et les pièces externes électriquement conductrices de la génératrice soient correctement reliés à une prise à terre approuvée.**

Les codes électriques locaux peuvent également exiger une mise à la terre appropriée de l'appareil (Figure 10). À cette fin, brancher un fil toronné en cuivre de 10 AWG (calibre américain des fils) à la borne de mise à la terre et à une tige en cuivre conduite à la terre ou une tige à la terre (électrode) en laiton fournit une protection appropriée contre les électrocutions. Cependant, les codes locaux peuvent fortement varier. **Consulter un électricien local pour connaître les exigences de mise à la terre dans la région.**

**Une mise à la terre appropriée de la génératrice va aider à prévenir les décharges électrique** en cas d'un défaut de mise à la terre dans la génératrice ou dans les dispositifs électriques branchés. Une mise à la terre appropriée aide également à dissiper l'électricité statique, qui s'accumule souvent dans des dispositifs sans mise à la terre.

Figure 10 - Mise à la terre de la génératrice

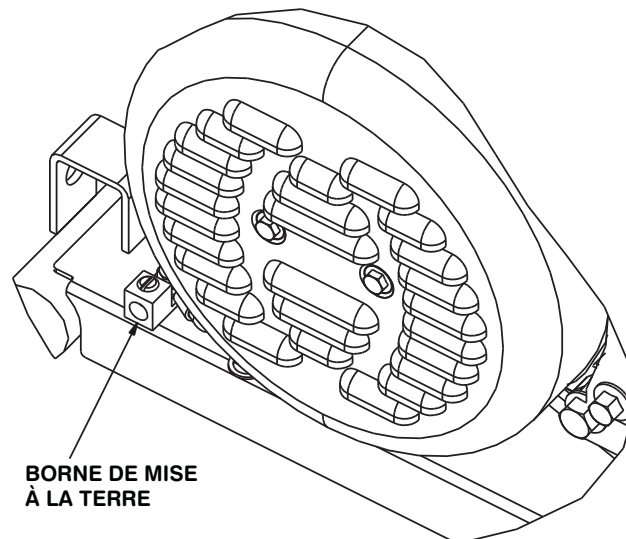

## 2.5 NE PAS SURCHARGER LA GÉNÉRATRICE

Surcharger une génératrice au-dessus de sa capacité nominale de wattage peut endommager la génératrice et les dispositifs électriques branchés. Respecter les consignes suivantes pour empêcher la surcharge de l'unité :

- Calculer le wattage total de tous les dispositifs électriques à brancher en même temps. Ce total ne doit PAS dépasser la capacité de wattage de la génératrice.
- Le wattage nominal des lumières peut être indiqué sur les ampoules. Le wattage nominal des outils, des appareils et des moteurs se trouve généralement sur une étiquette ou un autocollant apposé(e) sur le dispositif.
- Si l'appareil, l'outil ou le moteur n'indique pas le wattage, multiplier la valeur nominale des volts fois la valeur nominale des ampères afin de déterminer les watts (volts x ampères = watts).
- Certains moteurs électriques, tels que ceux à induction, nécessitent environ trois fois plus de watts d'alimentation pour le démarrage que pour le fonctionnement. Cette surtension d'alimentation dure seulement quelques secondes lors du démarrage des moteurs en question. S'assurer de laisser un wattage de démarrage élevé lors du choix des dispositifs électriques pour brancher la génératrice :
  1. Calculer les watts nécessaires pour démarrer le moteur le plus grand.
  2. Ajouter à ce chiffre les watts de fonctionnement de toutes les autres charges branchées.

Le Guide de référence de wattage sert à déterminer combien d'éléments la génératrice peut faire fonctionner en même temps.

#### REMARQUE :

**Tous les chiffres sont arrondis. Voir les étiquettes sur l'appareil pour connaître les exigences de wattage.**



## 2.6 GUIDE DE RÉFÉRENCE DE WATTAGE

| Dispositif                                                                | Wattage d'exploitation |
|---------------------------------------------------------------------------|------------------------|
| *Climatiseur (12.000 BTU)                                                 | 1700                   |
| *Climatiseur (24.000 BTU)                                                 | 3800                   |
| *Climatiseur (40.000 BTU)                                                 | 6000                   |
| Chargeur de Batterie (20 Ampères)                                         | 500                    |
| Ponceuse à courroie (3 po.)                                               | 1000                   |
| Scie à chaîne                                                             | 1200                   |
| Scie circulaire (6-1/2 po.)                                               | 800 à 1000             |
| *Sèche-linge (Électrique)                                                 | 5750                   |
| *Sèche-linge (Gaz)                                                        | 700                    |
| *Laveuse                                                                  | 1150                   |
| Cafetière                                                                 | 1750                   |
| *Compresseur (1 HP)                                                       | 2000                   |
| *Compresseur (3/4 HP)                                                     | 1800                   |
| *Compresseur (1/2 HP)                                                     | 1400                   |
| Fer à friser                                                              | 700                    |
| *Déshumidificateur                                                        | 650                    |
| Ponceuse à disque (9 po.)                                                 | 1200                   |
| Coupe-bordures                                                            | 500                    |
| Couverture chauffante                                                     | 400                    |
| Cloueuse électrique                                                       | 1200                   |
| Cuisinière électrique (par élément)                                       | 1500                   |
| Poêle électrique                                                          | 1250                   |
| *Congélateur                                                              | 700                    |
| *Ventilateur de chaudière (3/5 HP)                                        | 875                    |
| *Ouvre-porte de garage                                                    | 500 à 750              |
| Séchoir à cheveux                                                         | 1200                   |
| Perceuse à main                                                           | 250 à 1100             |
| Taille-haie                                                               | 450                    |
| Clé à Chocs                                                               | 500                    |
| Fer                                                                       | 1200                   |
| *Pompe à jet                                                              | 800                    |
| Tondeuse à gazon                                                          | 1200                   |
| Ampoule                                                                   | 100                    |
| Four à micro-ondes                                                        | 700 à 1000             |
| *Réfrigérateur de lait                                                    | 1100                   |
| Brûleur à mazout sur le four                                              | 300                    |
| Chaufferette à mazout (140.000 BTU)                                       | 400                    |
| Chaufferette à mazout (85.000 BTU)                                        | 225                    |
| Chaufferette à mazout (30.000 BTU)                                        | 150                    |
| *Pistolet à peinture, sans air (1/3 HP)                                   | 600                    |
| Pistolet à peinture, sans air (portable)                                  | 150                    |
| Radio                                                                     | 50 à 200               |
| *Réfrigérateur                                                            | 700                    |
| Cocotte mijoteuse                                                         | 200                    |
| *Pompe immergée (1-1/2 HP)                                                | 2800                   |
| *Pompe immergée (1 HP)                                                    | 2000                   |
| *Pompe immergée (1/2 HP)                                                  | 1500                   |
| *Pompe de vidange                                                         | 800 à 1050             |
| *Scie circulaire de table (10 po.)                                        | 1750 à 2000            |
| Télévision                                                                | 200 à 500              |
| Grille-pain                                                               | 1000 à 1650            |
| Coupe bordures                                                            | 500                    |
| * Laisser 3 fois les watts indiqués pour le démarrage de ces dispositifs. |                        |

## 2.7 AVANT DE DÉMARRER LA GÉNÉRATRICE

Avant de faire fonctionner la génératrice, de l'huile de moteur et de l'essence devront être ajoutés, de la façon suivante :

### 2.7.1 AJOUTER L'HUILE À MOTEUR

L'huile devrait répondre à la classe de service SJ, SL ou mieux de l'American Petroleum Institute (API). N'utiliser aucun additif spécial. Choisir la viscosité de l'huile selon la température de fonctionnement prévue (voir également le tableau).

- Au-dessus de 40 °F, utiliser SAE 30
- Au-dessous de 40 °F et jusqu'à 10 °F, utiliser le 10W-30
- Au-dessous de 10 °F, utiliser 5W-30 synthétique

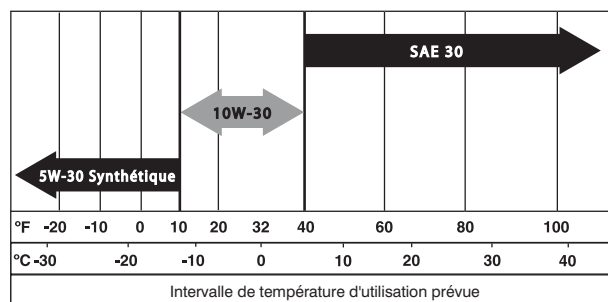

### ⚠ ATTENTION

**!** Toute tentative de faire tourner ou de démarrer le moteur avant qu'il ait été correctement entretenu avec l'huile recommandée peut entraîner une panne du moteur.

- Placer la génératrice sur une surface à niveau (ne pas dépasser 15 ° dans aucune direction).
- Nettoyer le secteur situé autour du réservoir d'huile et enlever le capuchon du réservoir d'huile.
- Remplir lentement le moteur avec de l'huile jusqu'à ce qu'elle atteigne la marque haute de la jauge d'huile. Interrompre régulièrement le remplissage pour vérifier le niveau d'huile.
- Installer la jauge d'huile et serrer fermement à la main.
- Vérifier le niveau d'huile de moteur avant le démarrage à chaque fois par la suite.

### 2.7.2 AJOUTER DE L'ESSENCE

### ⚠ DANGER

**⚠** NE JAMAIS remplir le réservoir de carburant à l'intérieur. Éviter de renverser de l'essence sur un moteur chaud. Laisser le moteur complètement refroidir avant d'ajouter du carburant. NE JAMAIS remplir le réservoir de carburant quand le moteur est en fonctionnement ou chaud. NE PAS allumer une cigarette ou ne pas fumer en remplissant le réservoir de carburant. L'essence est très inflammable et ses vapeurs sont EXPLOSIVES.

**⚠** Ne pas trop remplir le réservoir de carburant. Toujours laisser de la place pour l'expansion du carburant. Si le réservoir de est trop rempli, l'essence peut déborder sur un moteur chaud et entraîner un incendie ou une explosion. Nettoyer toute éclaboussure de carburant immédiatement.



## Fonctionnement

- Utiliser de l'essence SANS PLOMB régulière avec le moteur de la génératrice. Ne pas utiliser un supercarburant. Ne pas mélanger l'huile avec l'essence.
- Nettoyer le secteur situé autour du capuchon de remplissage de carburant, enlever le capuchon.
- Ajouter lentement de l'essence sans plomb au réservoir de carburant. Remplir jusqu'au fond du filtre à tamis. **Attention à ne pas trop remplir** (Figure 11).
- Mettre le bouchon du réservoir de carburant et nettoyer toute éclaboussure d'essence.

**IMPORTANT** : Il est important d'empêcher la formation des dépôts de gomme dans les pièces du circuit d'alimentation, comme le carburateur, le tuyau de carburant ou le réservoir pendant l'entreposage. Les combustibles composés d'alcool (appelés essence-alcool, alcool éthylique, ou méthanol) peuvent attirer l'humidité, ce qui conduit à la séparation et à la formation d'acides pendant l'entreposage. Un gaz acide peut endommager le circuit de carburant d'un moteur pendant l'entreposage de celui-ci. Afin d'éviter tout problème avec le moteur, le circuit de carburant doit être vidé avant l'entreposage du moteur si celui-ci est d'au moins 30 jours. (Voir la section « Entreposage ».) Ne jamais utiliser de produit nettoyant pour moteur ou carburateur dans le réservoir de carburant étant donné que cela pourrait causer des dommages permanents.

Figure 11 - Réservoir de carburant

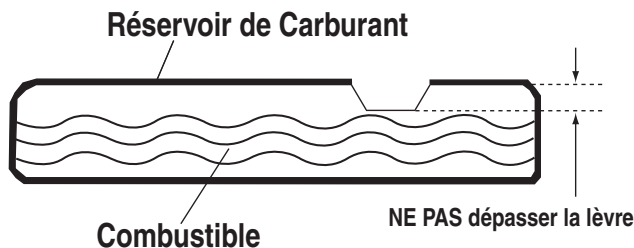

## 2.8 DÉMARRER LES MOTEURS À DÉMARRAGE MANUEL

### ⚠ AVERTISSEMENT

**⚠ Ne jamais démarrer ou arrêter le moteur avec les dispositifs électriques branchés dans les prises ET les dispositifs sous tension.**

- Débrancher toutes les charges électriques des prises de l'unité avant de démarrer le moteur.
- S'assurer que l'unité est dans une position de niveau (ne pas dépasser 15 ° dans aucune direction).
- OUVRIER la soupape d'arrêt (Figure 12).
- Mettre l'interrupteur RUN/STOP (Marche/Arrêt) du moteur sur la position ON (Marche) (Figure 13).
- Glisser l'étrangleur du moteur de la position LEFT (Gauche) à FULL CHOKE (Étrangleur plein) (Figure 14).
- Pour démarrer le moteur, attraper fermement la poignée de rappel et tirer jusqu'à ce qu'une résistance se fasse sentir. Remonter rapidement et démarrer.
- Lorsque le moteur démarre, mettre l'étrangleur sur la position 1/2 CHOKE (Étrangleur à moitié) jusqu'à ce que le moteur fonctionne doucement et ensuite complètement sur la position RUN (Marche). Si le moteur vibre, remettre l'étrangleur sur la position 1/2 CHOKE (Étrangleur à moitié) jusqu'à ce que le moteur fonctionne doucement et ensuite sur la position RUN (Marche).

### REMARQUE :

Si le moteur chauffe, mais ne continue pas à fonctionner, mettre le levier de l'étrangleur sur la position FULL CHOKE (Étrangleur complet) et répéter les instructions de démarrage.

Figure 12 - Soupape d'arrêt

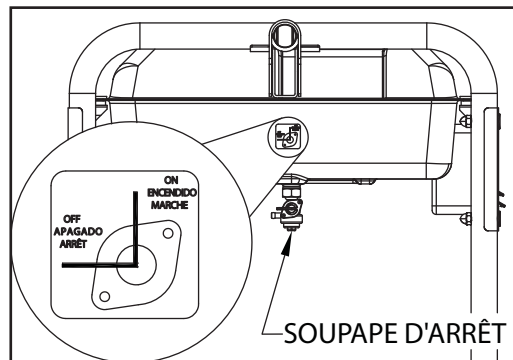

Figure 13 - Interrupteur ON/OFF du moteur

INTERRUPTEUR ON/OFF DU MOTEUR  
(MOTEURS À DÉMARRAGE MANUEL UNIQUEMENT)

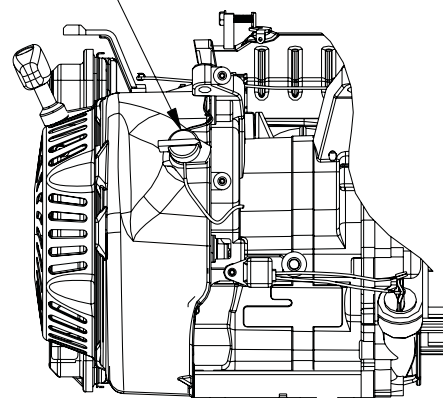
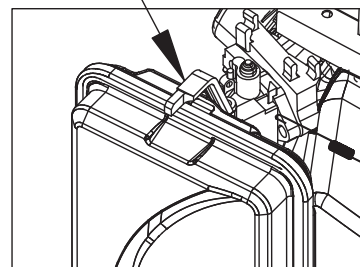

Figure 14 - Position de l'étrangleur

LEVIER D'ÉTRANGLEUR  
GAUCHE = ÉTRANGLEUR (DÉMARRAGE)  
DROITE = MARCHÉ



**IMPORTANT** : Ne pas surcharger la génératrice. Également, ne pas surcharger les prises du tableau individuel. Ces prises sont protégées contre la surcharge par des disjoncteurs du type à poussoir. Si la valeur d'intensité d'un disjoncteur est dépassée, le disjoncteur s'ouvre et la puissance électrique à cette prise est perdue. Lire « Ne pas surcharger la génératrice » soigneusement.

## 2.9 DÉMARRER LE MOTEUR À DÉMARRAGE ÉLECTRIQUE

### ⚠ AVERTISSEMENT

 **Ne jamais démarrer ou arrêter le moteur avec les dispositifs électriques branchés dans les prises ET les dispositifs sous tension.**

- Débrancher toutes les charges électriques des prises de l'unité avant de démarrer le moteur.
- S'assurer que l'unité est dans une position de niveau (ne pas dépasser 15 ° dans aucune direction).
- Ouvrir la soupape d'arrêt (Figures 11).
- Mettre l'étrangleur du moteur à la position FULL CHOKE (Étrangleur plein) (Figure 13).
- Pour démarrer le moteur, appuyer et enfoncer sur l'interrupteur Start/Run/Stop (Démarrer/Marche/Arrêt) à la position « Start » (démarrer). Le moteur tournera et essayera de démarrer. Lorsque le moteur démarre, mettre l'interrupteur sur la position de marche.
- Lorsque le moteur démarre, mettre le levier Choke (Étrangleur) sur la position « 1/2 Choke » (Étrangleur à moitié) jusqu'à ce que le moteur fonctionne doucement et ensuite sur la position « Run » (Marche). Si le moteur vibre, remettre le levier Choke (Étrangleur) sur la position « 1/2 Choke » (Étrangleur à moitié) jusqu'à ce que le moteur fonctionne doucement et ensuite sur la position « Run » (Marche).
- Cette génératrice est également équipée d'un lanceur à rappel manuel qui peut être utilisé si la batterie est déchargée.

### REMARQUE :

Utiliser un des tableaux des prises avec le chargeur de batterie pour charger la batterie lorsque la génératrice est en fonctionnement.

### REMARQUE :

L'interrupteur doit être à la position RUN (Marche).

- Pour démarrer de façon manuelle, attraper fermement la poignée de rappel et tirer jusqu'à ce qu'une résistance se fasse sentir. Remonter rapidement et démarrer le moteur. Ensuite, suivre la même séquence de démarrage.

### REMARQUE :

Si le moteur chauffe, mais ne continue pas à fonctionner, mettre le levier de l'étrangleur sur la position FULL CHOKE (Étrangleur complet) et répéter les instructions de démarrage.

**IMPORTANT** : Ne pas surcharger la génératrice. Également, ne pas surcharger les prises du tableau individuel. Ces prises sont protégées contre la surcharge par des disjoncteurs du type à poussoir. Si la valeur d'intensité d'un disjoncteur est dépassée, le disjoncteur s'ouvre et la puissance électrique à cette prise est perdue. Lire « Ne pas surcharger la génératrice » soigneusement.

## 2.10 ARRÊTER LE MOTEUR

- Arrêter toutes les charges, puis débrancher les charges électriques des prises du tableau de la génératrice. Ne jamais démarrer ou arrêter le moteur avec les dispositifs électriques branchés et sous tension.
- Laisser le moteur fonctionner à circuit ouvert pendant plusieurs minutes pour stabiliser les températures internes du moteur et de la génératrice.
- Mettre l'interrupteur Run/Stop (Marche/Arrêt) sur la position OFF (Arrêt).
- Fermer la soupape de combustible.

## 2.11 SYSTÈME D'ARRÊT DE NIVEAU BAS D'HUILE

Le moteur est équipé d'un détecteur de bas niveau d'huile qui arrête le moteur automatiquement lorsque le niveau d'huile chute en dessous d'un niveau spécifique. Si le moteur s'arrête tout seul et que le réservoir de carburant a assez d'essence, vérifier le niveau d'huile du moteur.

### 2.11.1 DÉTECTION DU BAS NIVEAU D'HUILE

Si le système détecte un niveau d'huile bas pendant le fonctionnement, le moteur s'arrête. Le moteur ne fonctionnera pas tant que de l'huile n'aura pas été rajoutée pour atteindre le bon niveau.

## 2.12 CHARGER LA BATTERIE (APPAREILS À DÉMARRAGE ÉLECTRIQUE SEULEMENT)

### ⚠ DANGER

 **Les batteries d'accumulateurs dégagent des gaz d'hydrogène explosifs pendant le rechargement. Un mélange détonant restera autour de la batterie pendant longtemps après qu'elle ait été chargée. La moindre étincelle peut enflammer l'hydrogène et causer une explosion. Une telle explosion peut faire voler en éclats la batterie et causer la cécité ou d'autres blessures sérieuses.**

### ⚠ DANGER

 **Ne pas permettre des fumées, des flammes, des étincelles ou toute autre source de chaleur autour d'une batterie. Utiliser des lunettes de protection, un tablier de caoutchouc, et des gants en caoutchouc pour travailler avec une batterie. Le liquide d'électrolyte de la batterie est une solution acide sulfurique extrêmement corrosive qui peut causer des brûlures graves. Si un déversement se produit, rincer la zone avec de l'eau propre immédiatement.**

### REMARQUE :

La batterie livrée avec la génératrice a été complètement chargée. Une batterie peut perdre un peu de sa charge lorsqu'elle n'est pas utilisée pendant une longue période de temps. Si la batterie ne peut pas démarrer le moteur, brancher le chargeur de 12V inclus dans la boîte d'accessoires (voir la section « Charger la batterie »). **FAIRE FONCTIONNER LA GÉNÉRATRICE NE CHARGE PAS LA BATTERIE.**

Utiliser la prise du chargeur de batterie pour garder la batterie chargée et prête à utiliser. Le chargement de la batterie devrait se faire dans un endroit sec.

1. Brancher le chargeur dans le cric « Entrée du chargeur de batterie » qui se trouve sur le tableau de commande. Brancher l'extrémité de la prise de courant murale du chargeur de batterie dans une prise de courant de 120 volts CA (Figure 15).

- Débrancher le chargeur de batterie de la prise de courant de la prise du tableau de commande lorsque la génératrice va être utilisée.

**REMARQUE :**

Ne pas utiliser le chargeur de batterie pour plus de 48 heures par charge.

Figure 15 - Prise du chargeur de batterie



## 3.1 EFFECTUER LE PROGRAMME D'ENTRETIEN

Il est important d'effectuer l'entretien comme indiqué dans le Programme d'entretien pour le fonctionnement approprié de la génératrice, et afin d'assurer que la génératrice est conforme aux normes d'émission applicables pour la durée de sa vie utile. L'entretien et les réparations peuvent être effectués par une personne compétente ou un atelier de réparation. En outre, l'entretien critique des émissions doit être effectué comme prévu pour que la Garantie d'émissions soit valide. L'entretien critique des émissions inclut l'entretien du filtre à air et les bougies d'allumage conformément au Programme d'entretien.

## 3.2 PROGRAMME D'ENTRETIEN

Suivre les intervalles du calendrier. Un entretien plus fréquent est nécessaire lorsque l'appareil fonctionne dans des conditions défavorables indiquées ci-dessous.

|                                |                                           |
|--------------------------------|-------------------------------------------|
| Vérifier le niveau d'huile     | Lors de chaque utilisation                |
| Changer l'huile ‡              | *Toutes les 100 heures ou à chaque saison |
| Vérifier le jeu des soupapes   | ***À chaque saison                        |
| Entretien du filtre à air      | **Toutes les 20 heures                    |
| Remplacer la bougie d'allumage | À chaque saison                           |

‡ Changer l'huile après les 30 premières heures de fonctionnement puis à chaque saison.

\* Changer l'huile et les filtre d'huile tous les mois lors du fonctionnement sous une charge lourde ou à des températures élevées.

\*\* Nettoyer plus souvent dans des conditions de fonctionnement sales ou poussiéreuses. Remplacer les pièces du filtre à air s'il est impossible de les nettoyer correctement.

\*\*\* Vérifier le jeu des soupapes et régler si nécessaire après les 50 premières heures de fonctionnement et toutes les 100 heures par la suite.

## 3.3 SPÉCIFICATIONS DU PRODUIT

### 3.3.1 SPÉCIFICATIONS DE LA GÉNÉRATRICE

|                                       |                      |
|---------------------------------------|----------------------|
| Puissance nominale .....              | 5,5/6,5/7,5 kW**     |
| Puissance de surtension .....         | 6,88/8,0/9,38 kW     |
| Tension CA nominale .....             | 120/240              |
| Courant nominal CA                    |                      |
| Courant à 240V (5,5/6,5/7,5 kW) ..... | 22,9/27,1/31,3 Amp** |
| Courant à 120V (5,5/6,5/7,5 kW) ..... | 45,8/54,2/62,5 Amp** |
| Fréquence nominale .....              | 60 Hz à 3600 RPM     |
| Phase .....                           | Monophasé            |

\*\* Le wattage et le courant maximum sont soumis à, et limités par, ces facteurs tels que le contenu en Btu de carburant, la température ambiante, l'altitude, l'état du moteur, etc. La puissance maximale diminue d'environ 3,5 % pour chaque tranche de 1000 pieds au-dessus du niveau de la mer ; et diminuera également d'environ 1 % pour chaque tranche de 6 °C (10 °F) au-dessus de 16 °C (60 °F) de température ambiante.

### 3.3.2 SPÉCIFICATIONS DU MOTEUR

#### 5,5/6,5 kW

|                                                         |                                                                         |
|---------------------------------------------------------|-------------------------------------------------------------------------|
| Déplacement.....                                        | 389 cc                                                                  |
| N° de pièce/Type de bougie d'allumage.....              | NHSP LDF7TC/0G84420101                                                  |
| Écartement de bougie d'allumage....                     | 0,028-0,031 po ou (0,70-0,80 mm)                                        |
| Capacité d'essence .....                                | 7,2 gallons É.-U.                                                       |
| Type d'huile.....                                       | Voir le tableau dans la section<br>« Avant de démarrer la génératrice » |
| Capacité d'huile.....                                   | 1 L (1,06 Qts)                                                          |
| Temps d'exécution à 50% de charge (5,0/5,5/6,5 kW)..... | 10 heures                                                               |

#### 7,5 kW

|                                            |                                                                 |
|--------------------------------------------|-----------------------------------------------------------------|
| Déplacement.....                           | 420cc                                                           |
| N° de pièce/Type de bougie d'allumage..... | NHSP LDF7TC/0G84420101                                          |
| Écartement de bougie d'allumage.....       | 0,03 po. ou (0,76 mm)                                           |
| Capacité d'essence .....                   | 8 gallons É.-U.                                                 |
| Type d'huile.....                          | Voir tableau dans la section<br>« Ajouter de l'huile à moteur » |
| Capacité d'huile.....                      | 1,0 Litre (1,06 Qts.)                                           |
| Temps d'exécution (50% de charge).....     | 12 heures                                                       |
| Certifié d'émissions Classe II             |                                                                 |

### 3.3.3 INFORMATION À PROPOS DES ÉMISSIONS

L'Agence de protection de l'environnement (EPA) (et la California Air Resource Board pour les génératrices conformes aux normes CA) exige(nt) que votre génératrice soit conforme aux normes d'émission d'échappement. Localiser l'étiquette de conformité aux normes d'émission sur le moteur pour déterminer les normes auxquelles la génératrice est conforme. Cette génératrice est certifiée pour opérer à l'essence. Le système de contrôle d'émission comprend les composants suivants (le cas échéant) :

- Système d'admission d'air
  - ~ Collecteur/Tuyau d'admission
  - ~ Filtre à air
- Circuit d'alimentation
  - ~ Carburateur
  - ~ Capuchon/réservoir de carburant
  - ~ Conduites d'essence
  - ~ Canalisations de tuyaux d'évacuation
  - ~ Réservoir à charbon actif
- Système d'allumage
  - ~ Bougie d'allumage
  - ~ Module d'allumage
- Système d'échappement
  - ~ Collecteur d'échappement
  - ~ Pot d'échappement
  - ~ Soupape à impulsion d'air
  - ~ Catalyseur

### 3.3.4 FONCTIONNEMENT À HAUTE ALTITUDE

Le système de carburant sur cette génératrice peut être influencé par le fonctionnement à haute altitude. On peut assurer un bon fonctionnement en installant un nécessaire pour altitude lorsque requis. Voir le tableau ci-dessous pour déterminer les situations où un nécessaire pour altitude est requis. Faire fonctionner cette génératrice sans le nécessaire pour altitude correct installé peut augmenter les émissions du moteur et diminuer l'économie de carburant et la performance. Les nécessaires peuvent être obtenus à partir d'un détaillant et doivent être installés par une personne qualifiée.

| Unité                                                                                                 | CARBURANT | Gamme d'altitudes : | Numéro de pièce de l'équipement |
|-------------------------------------------------------------------------------------------------------|-----------|---------------------|---------------------------------|
| 5,5 kW - 7,5 kW                                                                                       | Essence   | 0 – 3000 pi.        | Non requis                      |
|                                                                                                       |           | 3000 – 6000 pi.     | OJ6613A                         |
|                                                                                                       |           | 6000 – 8000 pi.**   | OJ6613B                         |
| * Élévation au-dessus du niveau de la mer                                                             |           |                     |                                 |
| ** A des élévations supérieures à 8000 pi., le moteur peut éprouver une diminution de la performance. |           |                     |                                 |

## 3.4 RECOMMANDATIONS GÉNÉRALES

La garantie sur la génératrice ne couvre pas les articles qui ont été sujets à une mauvaise utilisation ou une négligence. Pour recevoir la contrepartie totale de la garantie, l'utilisateur doit entretenir la génératrice comme démontré dans ce manuel.

Certains réglages devront être faits périodiquement pour entretenir correctement la génératrice.

Tous les ajustements dans la section Entretien de ce manuel devraient être effectués au moins une fois par saison. Suivre les exigences dans le tableau « Programme d'entretien ».

#### REMARQUE :

**Nettoyer le filtre à aires toutes les 20 heures. Une fois par an, remplacer la bougie d'allumage et le filtre à air. Une nouvelle bougie et filtre à air propre assurent un bon mélange d'air-carburant et aident au moteur à mieux fonctionner et à durer plus longtemps.**

### 3.4.1 ENTRETIEN DE LA GÉNÉRATRICE

L'entretien de la génératrice s'agit de maintenir l'unité propre et sèche. Utiliser et entreposer l'unité dans un environnement sec et propre où elle ne sera exposée à la poussière excessive, à la saleté, à l'humidité ou à aucune vapeur corrosive. Les fentes d'air de refroidissement dans la génératrice ne doivent pas être obstruées avec de la neige, des feuilles, ou aucune autre matière étrangère.

Vérifier la propreté de la génératrice fréquemment et nettoyer quand la poussière, la saleté, le pétrole, l'humidité ou d'autres corps étrangers sont évidents sur sa surface extérieure.

#### ⚠ ATTENTION

**! Ne jamais passer aucun objet ou outil dans les fentes de refroidissement même si le moteur n'est pas en fonctionnement.**

#### REMARQUE :

**NE PAS utiliser un tuyau d'arrosage pour nettoyer la génératrice. L'eau peut entrer dans le circuit d'alimentation du moteur et entraîner des problèmes. En outre, si l'eau entre dans la génératrice à partir des fentes d'air de refroidissement, une certaine quantité d'eau restera dans les espaces vides et les interstices d'isolation de l'enroulement rotorique et statorique. L'accumulation de l'eau et de saleté sur les enroulements internes de la génératrice diminuera éventuellement la résistance d'isolation de ces enroulements.**

### 3.4.2 NETTOYER LA GÉNÉRATRICE

- Employer un tissu humide pour essuyer les surfaces extérieures.
- Un brosse à soies, doux peut être employé pour se dégager l'accumulation de saleté, le pétrole, et.
- Un aspirateur peut être employé pour ramasser la saleté superficielle et les débris.
- L'air de basse pression (ne pas dépasser 25 livres par pouce carré) peut être employé pour enlever la saleté. Vérifier les fentes et les ouvertures d'air de refroidissement sur la génératrice. Ces ouvertures doivent être maintenues propres et sans obstructions.

### 3.4.3 ENTRETIEN DU MOTEUR

#### ⚠ DANGER

**⚡ Lorsque vous travaillez sur la génératrice, débranchez toujours le câble négatif de la batterie. Débrancher également le fil de bougie de la bougie d'allumage et rester à distance de celui-ci.**

### 3.4.4 VÉRIFIER LE NIVEAU D'HUILE

Se reporter à la section « Avant de démarrer la génératrice » pour plus d'informations sur la vérification du niveau d'huile. Le niveau d'huile doit être vérifié avant chaque utilisation, ou au minimum toutes les huit heures de fonctionnement. Garder le niveau d'huile maintenu.

### 3.4.5 CHANGEMENT DE L'HUILE

Changer l'huile après les trente (30) premières heures de fonctionnement. Changer l'huile toutes les 100 heures ou à chaque saison. Si vous utilisez cet appareil dans des conditions sales ou poussiéreuses, ou dans des conditions climatiques extrêmement chaudes, changez l'huile plus souvent.

#### ⚠ ATTENTION

**⚠ L'huile chaude peut causer des brûlures. Laisser le moteur refroidir avant de vidanger l'huile. Éviter des expositions de peau prolongées ou répétées avec de l'huile usagée. Laver complètement les endroits exposés avec du savon.**

**Respecter les instructions suivantes pour changer l'huile après que le moteur est refroidi :**

- Nettoyer la zone autour du capuchon de vidange d'huile.
- Retirer le capuchon de vidange d'huile du moteur et le capuchon de remplissage d'huile pour vider toute l'huile dans un récipient approprié.
- Lorsque l'huile est totalement vidangée, revisser le bouchon de vidanged'huile et le resserrer solidement.
- Remplir le moteur avec l'huile recommandée. (Voir la section « Avant de démarrer la génératrice » pour les recommandations sur l'huile).
- Nettoyer toute éclaboussure d'huile.
- Éliminer l'huile usagée dans un centre de collecte approprié.

## 3.4.6 REMPLACER LA BOUGIE D'ALLUMAGE

Voir les Spécifications de moteur pour la bougie d'allumage recommandée. **Remplacer les bougies une fois par an.** Cela permettra un démarrage plus facile et un meilleur fonctionnement du moteur.

1. Arrêter le moteur et débrancher le fil de bougie de la bougie d'allumage.
2. Nettoyer la zone autour de la bougie d'allumage et la retirer de la culasse.
3. Définir l'écartement de la bougie d'allumage à 0,70-0,80 mm (0,028-0,031 po.). Installer la bougie d'allumage correctement écartée dans la culasse (Figure 16).

**Figure 16 - Écartement de la bougie d'allumage**

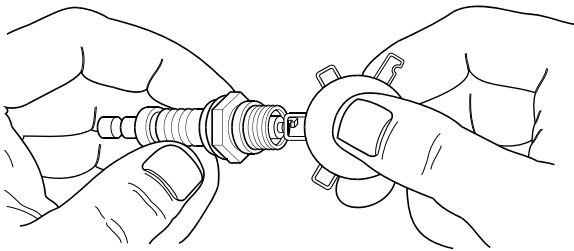

## 3.4.7 REMPLACEMENT DE LA BATTERIE (SI APPLICABLE)

### REMARQUE :

La batterie livrée avec la génératrice a été complètement chargée. Une batterie peut perdre un peu de sa charge lorsqu'elle n'est pas utilisée pendant une longue période de temps. Si la batterie ne peut pas démarrer le moteur, brancher le chargeur de 12V inclus dans la boîte d'accessoires (voir la section Charger la batterie). **FAIRE FONCTIONNER LA GÉNÉRATRICE NE CHARGE PAS LA BATTERIE.** Le numéro de pièce pour cette batterie est 0G9449.

**Figure 17 – Connexions de la batterie**

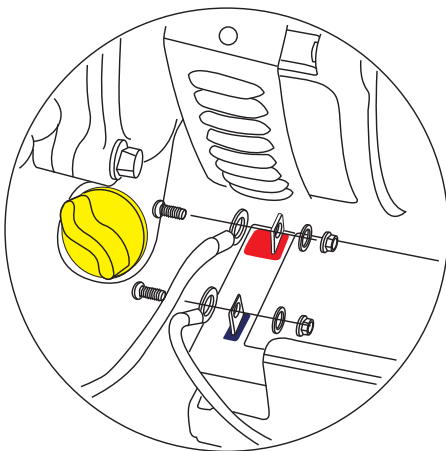

### ▲ ATTENTION



La borne **NÉGATIVE** de la batterie doit :

1. Toujours être **DÉBRANCHÉE EN PREMIER.**
2. Toujours être **BRANCHÉE EN DERNIER.**

## 3.5 ENTRETIEN DU FILTRE À AIR

Le moteur ne fonctionnera pas correctement et pourra être endommagé en cas d'utilisation d'un filtre à air sale. Nettoyer le filtre à air toutes les 20 heures et remplacer le filtre en papier une fois par année. Nettoyer ou remplacer plus souvent en cas de fonctionnement dans des conditions de saleté (Figure 18).

**Pour nettoyer ou remplacer le filtre à air en papier :**

- Retirer le couvercle du filtre à air et retirer le filtre en papier.
- Nettoyer le filtre en papier en le tapant doucement sur une surface solide. Si le filtre est trop sale, le remplacer par un nouveau. Jeter le vieux filtre correctement. Vous aurez besoin du numéro de pièce 0G84420151 pour un nouveau filtre à air.
- Nettoyer le couvercle du filtre à air, puis insérer le nouveau filtre en papier dans la base du filtre à air. Réinstaller le couvercle du filtre à air.

**Figure 18 - Filtre à air**

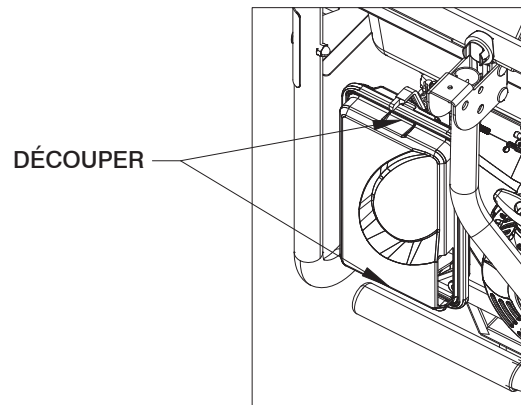

## 3.6 JEU DES SOUPAPES

- Admission — 0,15 ± 0,02 mm (froid), (0,006 po ± 0,0008 po)
- Échappement — 0,20 ± 0,02 mm (froid) (0,008 po ± 0,0008 po)

**Vérifier le jeu des soupapes dans le moteur après les 50 premières heures de fonctionnement et l'ajuster si cela est nécessaire.**

**Important :** en cas de doute quant à la réalisation de cette procédure, ou d'absence des outils adaptés, merci de faire régler le jeu des soupapes de la génératrice dans le centre de réparation le plus proche. Il s'agit d'une étape très importante pour garantir la meilleure durée de vie du moteur.



### 3.7 GÉNÉRALITÉS

La génératrice doit être démarrée au moins une fois par mois et doit fonctionner pendant au moins 30 minutes. Si cela est impossible et que l'unité n'est pas utilisée pendant plus de 30 jours, utiliser les informations suivantes en tant que guide pour préparer son entreposage.

#### DANGER

 **NE JAMAIS ranger le moteur avec un réservoir rempli d'essence à l'intérieur ou dans des zones fermées et faiblement aérées où des fumées peuvent atteindre une flamme nue, des étincelles ou une veilleuse telle qu'il y en a sur une chaudière, un chauffe-eau, un sèche-linge ou d'autres appareils fonctionnant au gaz.**

 **Laisser l'unité complètement refroidir avant l'entreposage.**

### 3.8 ENTREPOSAGE À LONG TERME

Il est important d'empêcher la formation des dépôts de gomme dans les pièces essentielles du circuit d'alimentation, comme le carburateur, le tuyau de carburant ou le réservoir pendant l'entreposage. En outre, l'expérience indique que les combustibles composés d'alcool (appelés essence-alcool, alcool éthylique, ou méthanol) peuvent attirer l'humidité, ce qui conduit à la séparation et à la formation d'acides pendant l'entreposage. Un gaz acide peut endommager le circuit de carburant d'un moteur pendant l'entreposage de celui-ci.

Afin d'éviter tout problème avec le moteur, le circuit de carburant doit être vidé avant l'entreposage du moteur si celui-ci est d'au moins 30 jours. Pour cela :

- Ajouter un stabilisateur de carburant de qualité à l'essence selon les spécifications des fabricants, et faire fonctionner la machine de 10 à 15 minutes.
- Après que le moteur est refroidi, enlever toute le carburant du réservoir de carburant.

#### DANGER

 **Vider l'essence dans des conteneurs adaptés situés à l'extérieur, loin de toute flamme nue. S'assurer que le moteur est froid. Ne pas fumer.**

- Démarrer et faire fonctionner le moteur jusqu'à ce qu'il s'arrête suite à une panne d'essence.

- Vidanger l'huile du moteur après que le moteur est refroidi. Recharger avec le degré recommandé.
- Enlever la bougie d'allumage et verser à peu près 1/2 once (15 ml) d'huile à moteur dans le cylindre. Couvrir le trou de la bougie d'allumage avec un chiffon. Tirer plusieurs fois le lanceur à rappel pour lubrifier les segments de piston et l'alésage du cylindre. Un agent de fumigation peut également être utilisé à la place de l'huile.

#### ATTENTION

 **Éviter d'asperger à partir des trous des bougies d'allumage lorsque le moteur tourne.**

- Installer et serrer la bougie d'allumage. Ne pas brancher le fil de la bougie d'allumage.
- Nettoyer les surfaces extérieures de la génératrice. Vérifier que les fentes et les ouvertures d'air de refroidissement sur la génératrice soient ouvertes et dégagées.
- Conserver l'unité dans un endroit propre et sec.

### 3.9 AUTRES CONSEILS D'ENTREPOSAGE

- Ne pas conserver du carburant d'une saison à l'autre.
- Remplacer le réservoir d'essence s'il commence à rouiller. De la rouille et/ou de la saleté dans l'essence entraîneront des problèmes dans le carburateur et le système de carburant.
- Si possible, entreposer l'unité à l'intérieur et la couvrir pour la protéger contre la poussière et la saleté. **S'ASSURER DE VIDER LE RÉSERVOIR DE CARBURANT.**
- S'il n'est pas possible de vider le réservoir de carburant et que l'unité est rangée pendant une longue période, ajouter un stabilisateur de carburant disponible dans le commerce à l'essence afin d'augmenter la durée de vie de l'essence. Faire fonctionner la machine pour 10 - 15 minutes, éteindre la vanne de combustible et faire fonctionner jusqu'à ce que le moteur s'arrête suite à une panne d'essence.
- Couvrir l'appareil avec une couverture de protection adéquate qui ne retient pas l'humidité.

#### DANGER

 **NE JAMAIS couvrir la génératrice alors que le moteur et les zones du pot d'échappement sont chauds.**



## 4.1 GUIDE DE DÉPANNAGE

| PROBLÈME                                                                                           | CAUSE                                                                                                                                                                                                                                                                                                                                                                                                                                                                                                                                                                     | CORRECTION                                                                                                                                                                                                                                                                                                                                                                                                                                                                                                                                                                                                                                                                                                                                                                  |
|----------------------------------------------------------------------------------------------------|---------------------------------------------------------------------------------------------------------------------------------------------------------------------------------------------------------------------------------------------------------------------------------------------------------------------------------------------------------------------------------------------------------------------------------------------------------------------------------------------------------------------------------------------------------------------------|-----------------------------------------------------------------------------------------------------------------------------------------------------------------------------------------------------------------------------------------------------------------------------------------------------------------------------------------------------------------------------------------------------------------------------------------------------------------------------------------------------------------------------------------------------------------------------------------------------------------------------------------------------------------------------------------------------------------------------------------------------------------------------|
| <b>Le moteur tourne, mais aucun courant alternatif n'est produit.</b>                              | <ol style="list-style-type: none"> <li>1. Le disjoncteur de est ouvert.</li> <li>2. Cordon mal branché ou défectueux.</li> <li>3. Dispositif branché défectueux.</li> <li>4. Erreur au niveau de la génératrice.</li> </ol>                                                                                                                                                                                                                                                                                                                                               | <ol style="list-style-type: none"> <li>1. Réarmer le disjoncteur.</li> <li>2. Vérifier et réparer.</li> <li>3. Brancher un autre dispositif en bon état.</li> <li>4. Contacter un Centre de service autorisé.</li> </ol>                                                                                                                                                                                                                                                                                                                                                                                                                                                                                                                                                    |
| <b>Le moteur fonctionne bien mais connaît des défaillances lorsque des charges sont branchées.</b> | <ol style="list-style-type: none"> <li>1. Court-circuit dans l'une des charges branchées.</li> <li>2. Surcharge de la génératrice.</li> <li>3. Vitesse du moteur trop faible.</li> <li>4. Court-circuit de la génératrice.</li> </ol>                                                                                                                                                                                                                                                                                                                                     | <ol style="list-style-type: none"> <li>1. Débrancher la charge électrique court-circuitée.</li> <li>2. Voir la section « Ne pas surcharger la génératrice ».</li> <li>3. Contacter un Centre de service autorisé.</li> <li>4. Contacter un Centre de service autorisé.</li> </ol>                                                                                                                                                                                                                                                                                                                                                                                                                                                                                           |
| <b>Le moteur ne démarre pas; ou démarre mais fonctionne irrégulièrement.</b>                       | <ol style="list-style-type: none"> <li>1. Soupape d'arrêt en arrêt (OFF).</li> <li>2. Filtre à air sale.</li> <li>3. Plus d'essence.</li> <li>4. Essence viciée.</li> <li>5. Le fil de la bougie n'est pas branché à la bougie d'allumage.</li> <li>6. Bougie d'allumage défectueuse.</li> <li>7. Eau dans l'essence.</li> <li>8. Sur-étranglement des gaz.</li> <li>9. Niveau bas d'huile.</li> <li>10. Mélange de carburant trop riche.</li> <li>11. Soupape d'admission bloquée en position ouverte ou fermée.</li> <li>12. Perte de compression du moteur.</li> </ol> | <ol style="list-style-type: none"> <li>1. Ouvrir la soupape d'arrêt.</li> <li>2. Nettoyer ou remplacer le filtre à air.</li> <li>3. Remplir le réservoir de carburant.</li> <li>4. Vider le réservoir de carburant et remplir avec du carburant neuf.</li> <li>5. Brancher le fil à la bougie d'allumage.</li> <li>6. Remplacer la bougie d'allumage.</li> <li>7. Vider le réservoir de carburant ; remplir avec du carburant neuf.</li> <li>8. Placer le levier d'étrangleur sur la position <b>No Choke</b> (Aucun étrangleur).</li> <li>9. Remplir le carter du moteur au niveau approprié.</li> <li>10. Contacter un Centre de service autorisé.</li> <li>11. Contacter un Centre de service autorisé.</li> <li>12. Contacter un Centre de service autorisé.</li> </ol> |
| <b>Le moteur s'arrête inopinément.</b>                                                             | <ol style="list-style-type: none"> <li>1. Plus d'essence.</li> <li>2. Niveau bas d'huile.</li> <li>3. Erreur au niveau du moteur.</li> </ol>                                                                                                                                                                                                                                                                                                                                                                                                                              | <ol style="list-style-type: none"> <li>1. Remplir le réservoir de carburant.</li> <li>2. Remplir le carter du moteur au niveau approprié.</li> <li>3. Contacter un Centre de service autorisé.</li> </ol>                                                                                                                                                                                                                                                                                                                                                                                                                                                                                                                                                                   |
| <b>Manque de puissance.</b>                                                                        | <ol style="list-style-type: none"> <li>1. Charge trop élevée.</li> <li>2. Filtre à air sale.</li> <li>3. Réparation nécessaire du moteur.</li> <li>4. Le moteur a besoin d'un nécessaire pour haute altitude.</li> </ol>                                                                                                                                                                                                                                                                                                                                                  | <ol style="list-style-type: none"> <li>1. Réduire la charge (voir « Ne pas surcharger la génératrice »).</li> <li>2. Nettoyer ou remplacer le filtre à air.</li> <li>3. Contacter un Centre de service autorisé.</li> <li>4. Voir la section Fonctionnement à haute altitude.</li> </ol>                                                                                                                                                                                                                                                                                                                                                                                                                                                                                    |
| <b>À-coups ou déclin du moteur.</b>                                                                | <ol style="list-style-type: none"> <li>1. Étrangleur ouvert trop tôt.</li> <li>2. Mélange trop riche ou trop pauvre dans le carburateur.</li> </ol>                                                                                                                                                                                                                                                                                                                                                                                                                       | <ol style="list-style-type: none"> <li>1. Placer l'étrangleur à mi-chemin jusqu'à ce que le moteur fonctionne doucement.</li> <li>2. Contacter un Centre de service autorisé.</li> </ol>                                                                                                                                                                                                                                                                                                                                                                                                                                                                                                                                                                                    |



## ÉNONCÉ DE LA GARANTIE EPA AMÉRICAINE DU CONTRÔLE DES ÉMISSIONS VOS DROITS ET OBLIGATIONS DE GARANTIE

L'Agence pour la Protection de l'Environnement américaine (ci-après dénommée EPA) et la société Generac Power Systems, Inc. (ci-après dénommée Generac) sont heureux de vous expliquer ce qu'est la garantie de votre nouvel équipement 2011 et ultérieur. Le nouvel équipement utilise des petits moteurs à allumage commandé doivent être conçus, construits et équipés dans le respect des normes nationales rigoureuses en matière de pollution pour le gouvernement fédéral. Generac garantira le système de contrôle des émissions de votre appareil pour les périodes indiquées ci-après, en l'absence d'acte abusif, de négligence, de modification non approuvée ou de maintenance inadaptée de votre équipement.

Le système de contrôle des émissions sur cet appareil comprend tous les composants dont la défaillance pourrait augmenter les émissions des polluants réglementés. Ces composants sont listés dans la section Informations sur les émissions de ce manuel.

### COUVERTURE DE GARANTIE DU FABRICANT :

Cette garantie SCE est valide pour deux ans, ou pour la même période comme indiqué dans la garantie limitée de Generac, selon la plus longue. Pour les appareils avec un compteur horaire, la période de la garantie est un nombre d'heures égal à la moitié de la durée de vie utile certifiée de l'appareil, ou la période de garantie spécifiée ci-dessus en années, selon la possibilité inférieure. La durée de vie utile peut être trouvée sur l'étiquette de contrôle des émissions sur le moteur. Si un composant ou système de votre équipement relatif aux émissions comporte une pièce défectueuse ou présente un défaut de fabrication pendant la durée de la garantie, les réparations ou remplacements de pièces seront effectués par un dépositaire d'entretien de garantie agréé par Generac.

### RESPONSABILITÉS DE GARANTIE DU PROPRIÉTAIRE :

En tant que propriétaire de l'appareil, vous êtes responsable de la réalisation de toute la maintenance nécessaire telle que listée dans le manuel d'entretien qui vous a été remis par l'usine. Aux fins de la garantie, Generac vous recommande de conserver tous les reçus relatifs à la maintenance effectuée sur votre génératrice, mais Generac ne peut pas refuser la garantie uniquement en raison de la non-présentation des reçus.

Vous devez cependant savoir que Generac pourra refuser tout et / ou partie de la couverture de la garantie ou de la responsabilité si votre appareil et / ou toute pièce de celle-ci ne fonctionne plus du fait d'un usage abusif, d'une négligence, d'une mauvaise maintenance ou de modifications non approuvées.

**Vous êtes chargé de contacter un dépositaire de garantie agréé par Generac dès qu'un problème se présente. Les réparations effectuées dans le cadre de la garantie devront être faites dans une période raisonnable, inférieure à 30 jours.**

Le service de garantie peut être organisé en contactant votre dépositaire ou un dépositaire de service de garantie agréé par Generac. Pour connaître le dépositaire de service de garantie agréé par Generac situé le plus près, appeler notre numéro ci-dessous, ou envoyer un courrier à [emissions@generac.com](mailto:emissions@generac.com).

**1-800-333-1322**

**REMARQUE IMPORTANTE :** Cet énoncé de garantie explique vos droits et obligations dans le cadre de la garantie du Système de Contrôle des Émissions qui vous est fournie par Generac conformément au droit de l'État fédéral. Consulter également les « Garanties limitées de Generac pour Generac Power Systems, Inc. » jointes au présent document sur un feuillet séparé, qui vous est également remis par Generac. Veuillez noter que la présente garantie ne s'applique pas aux dommages accessoires, importants ou indirects causés par des défaillances matérielles ou de fabrication, ou par tout retard de réparation ou de remplacement de la ou des pièce(s) défectueuses. La présente garantie remplace toutes les autres garanties, implicites ou explicites. En particulier, Generac n'émet aucune garantie de conformité ou d'usage pour un objectif particulier. Toutes les garanties implicites qui sont autorisées par loi, seront limitées dans la durée selon les termes de la présente garantie. Certains États et provinces ne permettent pas la limitation de la durée des garanties implicites. La limitation mentionnée ci-dessus pourrait donc ne pas s'appliquer à votre cas.

La garantie du SCE ne s'applique qu'au système de contrôle des émissions de votre nouvel équipement. Les garanties du SCE et de Generac décrivent les droits et obligations importantes relatives à votre nouvel équipement.

Le service de garantie ne peut être réalisé que par une entreprise de service agréée par Generac. En cas de demande du service de garantie, des preuves mentionnant la date de vente à l'acquéreur / au propriétaire d'origine doivent être présentées.

Pour toute question concernant vos droits et responsabilités de garantie, merci de contacter Generac à l'adresse suivante :

**ATTENTION WARRANTY DEPARTMENT  
GENERAC POWER SYSTEMS, INC.  
P.O. BOX (boîte postale) 297 • WHITEWATER, WI 53190**

## GARANTIE DU SYSTÈME DE CONTRÔLE DES ÉMISSIONS

Garantie du Système de Contrôle des Émissions (garantie du SCE) pour l'équipement utilisant de petits moteurs à allumage commandé :

- (a) Applicabilité : la présente garantie s'applique à l'équipement qui utilise de petits moteurs hors route. La période de la garantie du SCE commencera à la date d'achat / de livraison du nouvel équipement à son acquéreur / propriétaire d'origine, final, et durera pour moins de :
- (1) La période de temps spécifiée dans la présente Garantie limitée de Generac, mais pas moins de 24 mois, ou
  - (2) Pour les moteurs équipés d'un compteur horaire, un certain nombre d'heures de fonctionnement égale à la moitié de la durée de vie utile du moteur. La durée de vie utile peut être indiquée sur l'étiquette de contrôle des émissions sur le moteur.
- (b) Couverture générale de garantie d'émissions : Generac garantit à l'acquéreur / au propriétaire d'origine, final, du nouveau moteur ou équipement et à chacun des acquéreurs / propriétaires suivant que lorsqu'il est installé le SCE :
- (1) Est conçu, construit et équipé dans le respect de toutes les réglementations applicables ; et
  - (2) Ne comporte aucune pièce défectueuse ni ne présente aucun défaut de fabrication à tout moment de la période de garantie du SCE.
- (c) La garantie sur les pièces relatives aux émissions sera interprétée de la façon suivante :
- (1) Toute pièce garantie, dont le remplacement n'est pas prévu au cours des maintenances obligatoires mentionnées dans le Manuel d'entretien sera garantie pour toute la durée de la Garantie du SCE. Si l'une de ces pièces devient défectueuse pendant la durée de la Garantie du SCE, elle sera réparée ou remplacée par Generac conformément au paragraphe (4) qui suit. Ces pièces réparées ou remplacées dans le cadre de la Garantie du SCE seront garanties pour le reste de la durée de la Garantie du SCE.
  - (2) Toute pièce garantie dont il est prévu une inspection régulière dans le Manuel d'entretien sera garantie pendant toute la durée de la Garantie du SCE. Toute déclaration au niveau du Manuel d'entretien et relative à l'effet de « réparation ou remplacement si nécessaire » ne réduira pas la durée de la Garantie du SCE. Ces pièces réparées ou remplacées dans le cadre de la Garantie du SCE seront garanties pour le reste de la durée de la Garantie du SCE.
  - (3) Toute pièce garantie, dont le remplacement est pas prévu au cours des maintenances obligatoires mentionnées dans le Manuel d'entretien sera garantie pour la période précédant la date du premier remplacement prévu. Si la pièce devient défectueuse avant le premier remplacement prévu, elle sera réparée ou remplacée par Generac, conformément au paragraphe (4) qui suit. Ces pièces relatives aux émissions réparées ou remplacées dans le cadre de la Garantie du SCE seront garanties pour le reste de la durée précédant la date de leur premier remplacement prévu.
  - (4) La réparation ou le remplacement de toute pièce relative aux émissions et garantie dans le cadre de la Garantie du SCE sera réalisé sans frais pour le propriétaire dans un service de garantie agréé par Generac.
  - (5) Nonobstant les dispositions de la sous-section (4) ci-dessus, les services ou réparations sous garantie doivent être effectués aux centres d'entretien agréés par Generac.
  - (6) Si le moteur est inspecté par un service de garantie agréé par Generac, les frais de diagnostic ne seront pas à la charge de l'acquéreur / du propriétaire si la réparation entre dans le cadre de la garantie.
  - (7) Generac est tenu, pendant la durée de la Garantie du SCE, de conserver un stock de pièces relatives aux émissions et garanties suffisant afin de répondre à la demande des dites pièces.
  - (8) Toute pièce de rechange relative aux émissions agréée et approuvée par Generac pourra être utilisée pour la réalisation de toute maintenance ou réparation effectuée dans le cadre de la garantie du SCE et sera fournie sans frais à la charge de l'acquéreur / du propriétaire. Cette utilisation ne réduira pas les obligations de Generac dans le cadre de la Garantie du SCE.
  - (9) Aucune modification, autres que celles explicitement approuvées par Generac, ne peuvent être apportées à la génératrice. Les modifications non approuvées annulent la Garantie du SCE et constituera un motif suffisant pour rejeter toute demande de bénéfice de la Garantie du SCE.
  - (10) Generac ne sera pas responsable des défaillances des pièces de rechange non autorisées, ou défaillance des pièces autorisées causées par l'utilisation de pièces de rechange non autorisées.

### LES PIÈCES RELATIVES AUX ÉMISSIONS PEUVENT INCLURE CE QUI SUIT (LE CAS ÉCHÉANT) :

- |                                        |                              |
|----------------------------------------|------------------------------|
| 1) DISPOSITIF MESUREUR DE CARBURANT    | 3) SYSTÈME D'ALLUMAGE        |
| A. CARBURATEUR ET PIÈCES INTERNES      | A. BOUGIES D'ALLUMAGE        |
| B. CAPUCHON/RÉSERVOIR DE CARBURANT     | B. MODULE/BOBINES D'ALLUMAGE |
| C. CANALISATIONS DE CARBURANT          | 4) SYSTÈME D'ADMISSION D'AIR |
| D. CANALISATION DE TUYAUX D'ÉVACUATION | A. SOUPE À IMPULSION D'AIR   |
| E. RÉGULATEUR (CARBURANTS GAZEUX)      | 5) SYSTÈME D'ÉCHAPPEMENT     |
| 2) SYSTÈME D'ADMISSION D'AIR           | A. CATALYSEUR                |
| A. COLLECTEUR D'ADMISSION              | B. COLLECTEUR D'ÉCHAPPEMENT  |
| B. FILTRE À AIR                        |                              |

# Garantie

## GARANTIE LIMITÉE DE « DEUX ANS » DE GENERAC POWER SYSTEMS POUR LES GÉNÉRATEURS PORTABLES SÉRIE GP

La société Generac Power Systems, Inc. (Generac) garantit que, pendant une période de deux (2) années à compter de la date d'achat d'origine, ses générateurs série GP ne présenteront aucun défaut matériel ni de fabrication pour les éléments et la période mentionnée ci-après. Generac réparera ou remplacera, comme il le jugera nécessaire, toute pièce jugée défectueuse après un examen, une inspection et un test réalisés par Generac ou un dépositaire de service de garantie agréé par Generac. Tout(e) réparation ou remplacement dans le cadre de la présente garantie limitée ne renouvelle pas ou ne prolonge pas la durée de garantie initiale. Tout produit réparé est uniquement garanti pendant la durée restante de garantie initiale. Tout équipement déclaré défectueux par l'acquéreur / le propriétaire doit être retourné et examiné par le dépositaire de service de garantie agréé par Generac le plus proche. Tous les frais d'envoi à payer dans le cadre de la garantie, dont le retour à l'usine, seront supportés et payés à l'avance par l'acquéreur / le propriétaire. Cette garantie ne s'applique qu'aux générateurs portables de la série GP et n'est pas transférable par l'acquéreur d'origine. Il est conseillé de conserver les preuves d'achat. Si vous ne fournissez pas de preuve de la date d'achat d'origine, la date d'envoi du produit par son fabricant servira à déterminer la période de garantie.

### PROGRAMME DE GARANTIE

Les applications des clients sont garanties pendant deux (2) ans. Les applications commerciales et de location sont garanties pendant un (1) ans ou 1 000 heures maximum, à la première des deux dates.

#### DEMANDE DES CONSOMMATEURS POUR LES ETATS-UNIS ET AU CANADA SEULEMENT

ANNÉE UNE – Couverture complète limitée pour la main d'œuvre et la (les) pièce(s) listée(s) (il est nécessaire de présenter une preuve d'achat et de maintenance) :

- Moteur - tous les composants
- Alternateur - tous les composants

ANNÉE DEUX – Couverture complète limitée pour la (les) pièce(s) listée(s) (il est nécessaire de présenter une preuve d'achat et de maintenance) :

- Moteur - tous les composants
- Alternateur - tous les composants

#### APPLICATIONS COMMERCIALES / DE LOCATION

ANNÉE UNE – Couverture complète limitée pour la main d'œuvre et la (les) pièce(s) listée(s) (il est nécessaire de présenter une preuve d'achat et de maintenance) :

- Moteur - tous les composants
- Alternateur - tous les composants

**REMARQUE :** Aux fins de la présente garantie, « utilisation du consommateur » désigne une utilisation ménagère personnelle ou récréative de la part de l'acquéreur d'origine. La présente garantie ne s'applique pas aux unités utilisées pour de l'énergie primaire au lieu du réseau lorsque le réseau électrique principal est présent ou n'existe normalement pas. Une fois que le générateur a été utilisé de manière commerciale ou locative, il sera considéré par la suite comme un générateur à utilisation non personnelle dans le cadre de la présente garantie.

### DIRECTIVES :

1. Toute réparation sous garantie doit être effectuée et/ou traitée par un dépositaire autorisé / agréé par Generac, ou une filiale de Generac.
2. Les unités qui ont été revendues ne sont pas couvertes par la garantie de Generac étant donné que la présente garantie n'est pas transférable.
3. L'utilisation de pièce(s) de rechange autre(s) que Generac annulera entièrement la garantie.
4. Generac peut choisir de réparer, de remplacer ou de rembourser une pièce de l'équipement.
5. Le taux de main-d'œuvre sous garantie est basé sur les heures normales de travail. Les autres frais relatifs aux heures supplémentaires, aux vacances ou aux coûts salariaux pour les réparations d'urgence en dehors des heures normales de travail seront à la charge du client.
6. Les frais de transport des pièces sous garantie sont remboursés à des tarifs de transport terrestre. Les frais associés aux demandes de transport seront à la charge du client.
7. Les batteries sont garanties par le fabricant de batteries.
8. La vérification de la maintenance nécessaire peut être exigée pour la couverture de la garantie.

### LA PRÉSENTE GARANTIE NE S'APPLIQUE PAS AUX ÉLÉMENTS SUIVANTS :

1. Les coûts de maintenance et des modifications normales.
2. Les défaillances entraînées par de l'essence ou de l'huile contaminée, ou par l'utilisation de niveaux d'huile non appropriés.
3. Les réparations ou diagnostics réalisés par des dépositaires non agréés par Generac et non autorisés par écrit par Generac.
4. Les défaillances dues, sans s'y limiter, à l'usage normale, à des accidents, mauvaises utilisations, usages abusifs, négligence ou utilisation inadaptée.
5. Comme pour tous les dispositifs mécaniques, les moteurs Generac nécessitent une réparation et un remplacement périodiques de leurs pièces pour fonctionner comme prévu. La présente garantie ne couvre pas les réparations lorsque le problème de la ou les pièce(s) ou du moteur découle d'une utilisation normale.
6. Les défaillances causées par toute cause extérieure ou tout cas de force majeure, tel qu'un choc, un vol, un acte de vandalisme, une émeute, une guerre, un holocauste nucléaire, un incendie, un gel, la foudre, un séisme, une tempête, la grêle, une éruption volcanique, l'eau ou une inondation, une tornade ou un ouragan.
7. Les dommages dus à des rongeurs et/ou insectes.
8. Les produits modifiés ou altérés d'une façon n'ayant pas été autorisée par écrit par Generac.
9. Les dommages accessoires, importants ou indirects causés par des défaillances matérielles ou de fabrication, ou par tout retard de réparation ou de remplacement de la ou des pièce(s) défectueuses.
10. Les défaillances dues à une mauvaise application.
11. Les dépenses liées à l'instruction du client ou au dépannage lorsqu'aucun défaut n'est détecté.
12. Les équipements loués utilisés pendant la réalisation des réparations dans le cadre de la garantie.
13. Les batteries de démarrage, fusibles, ampoules et fluides du moteur.

LA PRÉSENTE GARANTIE REMPLACE TOUTES LES AUTRES GARANTIES, IMPLICITES OU EXPLICITES. EN PARTICULIER, GENERAC N'ÉMET AUCUNE GARANTIE DE CONFORMITÉ OU D'USAGE POUR UN OBJECTIF PARTICULIER. Toute garantie implicite autorisée par la loi doit être limitée en durée conformément aux conditions de garantie explicite stipulées dans la présente. Certains états ne permettent pas de poser une limite à la durée de la garantie implicite, la limite susmentionnée ne s'applique donc pas à ces derniers. GENERAC NE SERA RESPONSABLE QUE DE LA RÉPARATION OU DU REMPLACEMENT DE LA OU DES PIÈCES TEL QUE SUSMENTIONNÉ. EN AUCUN CAS GENERAC NE POURRA ÊTRE TENU RESPONSABLE DE TOUT DOMMAGE ACCESSOIRE OU IMPORTANT, MÊME SI CE DOMMAGE DÉCOULE DIRECTEMENT D'UNE NÉGLIGENCE DE GENERAC. Certains états ne permettent pas d'exclure ou de poser une limite aux dommages accessoires ou importants, la limite susmentionnée ne s'applique donc pas à ces derniers. La présente garantie vous confère des droits juridiques spécifiques. Votre état vous confère également d'autres droits.

**GENERAC POWER SYSTEMS, INC. • P.O. BOX 8 • Waukesha, WI 53187 • Tél. : (888) GENERAC (436-3722) • Fax : (262) 544-4851**

**Pour localiser le dépositaire le plus proche, visitez notre site Internet [www.generac.com](http://www.generac.com)**

# Warranty

## **GENERAC POWER SYSTEMS “TWO YEAR” LIMITED WARRANTY FOR GP SERIES PORTABLE GENERATORS**

For a period of two (2) years from the date of original sale, Generac Power Systems, Inc. (Generac) warrants its GP Series generators will be free from defects in materials and workmanship for the items and period set forth below. Generac will, at its discretion, repair or replace any part that, upon examination, inspection and testing by Generac or a Generac Authorized Warranty Service Dealer, is found to be defective. Repair or replacement pursuant to this limited warranty shall not renew or extend the original warranty period. Any repaired product shall be warranted for the remaining original warranty period only. Any equipment that the purchaser/owner claims to be defective must be returned to and examined by the nearest Generac Authorized Warranty Service Dealer. All transportation costs under the warranty, including return to the factory, are to be borne and prepaid by the purchaser/owner. This warranty applies only to Generac GP Series portable generators and is not transferable from original purchaser. Save your proof-of-purchase receipt. If you do not provide proof of the initial purchase date, the manufacturer’s shipping date of the product will be used to determine the warranty period.

### **WARRANTY SCHEDULE**

Consumer applications are warranted for two (2) years. Commercial and Rental applications are warranted for one (1) year or 1000 hours maximum, whichever comes first.

#### **CONSUMER APPLICATION**

YEAR ONE – Limited comprehensive coverage on Labor and Part(s) listed (proof of purchase and maintenance is required):

- Engine- All Components
- Alternator- All Components

YEAR TWO – Limited comprehensive coverage on Part(s) listed (proof of purchase and maintenance is required):

- Engine- All Components
- Alternator- All Components

#### **COMMERCIAL/RENTAL APPLICATION**

YEAR ONE – Limited comprehensive coverage on Labor and Part(s) listed (proof of purchase and maintenance is required):

- Engine- All Components
- Alternator- All Components

**NOTE:** For the purpose of this warranty “consumer use” means personal residential household or recreational use by original purchaser. This warranty does not apply to units used for Prime Power in place of utility where utility power service is present or where utility power service does not normally exist. Once a generator has experienced commercial or rental use, it shall thereafter be considered a non-consumer use generator for the purpose of this warranty.

### **GUIDELINES:**

1. All warranty repairs, must be performed and/or addressed by an Authorized/Certified Generac Dealer, or branch thereof.
2. Units that have been resold are not covered under the Generac Warranty, as this Warranty is not transferable.
3. Damage to any covered components or consequential damages caused by the use of a non-OEM part will not be covered by the warranty.
4. Generac may choose to Repair, Replace or Refund a piece of equipment.
5. Warranty Labor Rates are based on normal working hours. Additional costs for overtime, holiday or emergency labor costs for repairs outside of normal business hours will be the responsibility of the customer.
6. Warranty Parts shipment costs are reimbursed at ground shipment rates. Costs related to requests for expedited shipping will be the responsibility of the customer.
7. Batteries are warranted by the battery manufacturer.
8. Verification of required maintenance may be required for warranty coverage.

### **THIS WARRANTY SHALL NOT APPLY TO THE FOLLOWING:**

1. Costs of normal maintenance and adjustments.
2. Failures caused by any contaminated fuels, oils or lack of proper oil levels.
3. Repairs or diagnostics performed by individuals other than Generac authorized dealers not authorized in writing by Generac.
4. Failures due, but not limited to, normal wear and tear, accident, misuse, abuse, negligence or improper use.
5. As with all mechanical devices, the Generac engines need periodic part(s) service and replacement to perform as designed. This warranty will not cover repair when normal use has exhausted the life of a part(s) or engine.
6. Failures caused by any external cause or act of God including, without limitation, collision, theft, vandalism, riot or wars, nuclear event, fire, lightning, earthquake, windstorm, hail, volcanic eruption, water or flood, tornado or hurricane.
7. Damage related to rodent and/or insect infestation.
8. Products that are modified or altered in a manner not authorized by Generac in writing.
9. Any incidental, consequential or indirect damages caused by defects in materials or workmanship, or any delay in repair or replacement of the defective part(s).
10. Failure due to misapplication.
11. Expenses related to “customer instruction” or troubleshooting where no manufacturing defect is found.



## Warranty

12. Rental equipment used while warranty repairs are being performed.
13. Starting batteries, fuses, light bulbs and engine fluids.

THIS WARRANTY IS IN PLACE OF ALL OTHER WARRANTIES, EXPRESSED OR IMPLIED. SPECIFICALLY, GENERAC MAKES NO OTHER WARRANTIES AS TO THE MERCHANTABILITY OR FITNESS FOR A PARTICULAR PURPOSE. Any implied warranties allowed by law shall be limited in duration to the terms of the express warranty provided herein. Some states do not allow limitations on how long an implied warranty lasts, so the above limitation may not apply to you. GENERAC'S ONLY LIABILITY SHALL BE THE REPAIR OR REPLACEMENT OF PART(S) AS STATED ABOVE. IN NO EVENT SHALL GENERAC BE LIABLE FOR ANY INCIDENTAL OR CONSEQUENTIAL DAMAGES, EVEN IF SUCH DAMAGES ARE A DIRECT RESULT OF GENERAC'S NEGLIGENCE. Some states do not allow the exclusion or limitation of incidental or consequential damages, so the above limitation may not apply to you. This warranty gives you specific legal rights. You also have other rights from state to state.

**FOR AUSTRALIA ONLY:** Our goods come with guarantees that cannot be excluded under the Australian Consumer Law. You are entitled to a replacement or refund for a major failure and for compensation for any other reasonably foreseeable loss or damage. You are also entitled to have the goods repaired or replaced if the goods fail to be of acceptable quality and the failure does not amount to a major failure. For Service or other product inquiries in Australia, please contact Allpower by phone at 1800-333-428 or visit Allpower's website at [www.allpower.com.au](http://www.allpower.com.au).

**FOR NEW ZEALAND ONLY:** Nothing in this warranty statement excludes, restricts or modifies any condition, warranty right or remedy which pursuant to the New Zealand Legislation (Commonwealth or State) including the Fair Trading Practices Act of 1986 or the Consumer Guarantees Act 1993 ("CGA") applies to this limited warranty and may not be so excluded, restricted or modified. Nothing in this statement is intended to have the effect of contracting out of the provisions of the CGA, except to the extent permitted by that Act, and these terms are to be modified to the extent necessary to give effect to that intention. If you acquire goods from Generac Power Systems or any of its authorized resellers and distributors for the purposes of a business, then pursuant to section 43(2) of the CGA, it is agreed that the provisions of the CGA do not apply. For Service or other product inquiries in New Zealand, please contact Allpower by phone at 09-269-1160 or visit Allpower's website at [www.allpower.com.nz](http://www.allpower.com.nz).

**GENERAC POWER SYSTEMS, INC. • P.O. BOX 8 • Waukesha, WI 53187**

**Ph: (888) GENERAC (436-3722) • Fax: (262) 544-4851**

**To locate the nearest Authorized Dealer visit our website [www.generac.com](http://www.generac.com)**

# Garantía

## **GARANTÍA LIMITADA DE "DOS AÑOS" DE GENERAC POWER SYSTEMS PARA LOS GENERADORES PORTÁTILES SERIE GP**

Durante un período de dos (2) años desde la fecha de venta original, Generac Power Systems, Inc. (Generac) garantiza que sus generadores Serie GP estarán libres de defectos de materiales y mano de obra para los ítems y el período indicados a continuación. Generac, a su discreción, reparará o sustituirá cualquier pieza que, por medio del examen, inspección y prueba efectuados por Generac o un Concesionario de servicio de garantía autorizado de Generac, se determine que es defectuosa. La reparación o sustitución conforme a esta garantía limitada no renovará ni prolongará el período de garantía original. Todo producto reparado será garantizado solo por el período de garantía original restante. Todo equipo que el comprador o propietario reclame como defectuoso deberá ser devuelto al Concesionario de servicio de garantía autorizado de Generac más cercano y examinado por este. Todos los costes de transporte conforme a la garantía, incluida la devolución a la fábrica, correrán por cuenta del comprador/propietario y deberán estar prepagados. Esta garantía se aplica solamente a los generadores portátiles Generac Serie GP y no puede ser transferida a un comprador diferente del comprador original. Guarde su recibo de prueba de compra. Si usted no proporciona prueba de la fecha de compra inicial, se utilizará la fecha de envío del fabricante para determinar el período de garantía.

### **PROGRAMA DE GARANTÍA**

Las aplicaciones para consumidores están garantizadas durante dos (2) años. Las aplicaciones comerciales y para arrendamiento están garantizadas durante un (1) año o 1000 horas como máximo, lo que ocurra primero.

#### **APLICACIÓN DE LOS CONSUMIDORES**

**AÑO UNO** – Cobertura completa limitada sobre la mano de obra y la(s) pieza(s) listada(s) (se requiere prueba de compra y mantenimiento):

- Motor - Todos los componentes
- Alternador - Todos los componentes

**AÑO DOS** – Cobertura completa limitada sobre la(s) pieza(s) listada(s) (se requiere prueba de compra y mantenimiento):

- Motor - Todos los componentes
- Alternador - Todos los componentes

#### **APLICACIONES COMERCIALES/PARA ARRENDAMIENTO**

**AÑO UNO** – Cobertura completa limitada sobre la mano de obra y la(s) pieza(s) listada(s) (se requiere prueba de compra y mantenimiento):

- Motor - Todos los componentes
- Alternador - Todos los componentes

**NOTA:** Al los fines de esta garantía "uso de consumidores" significa uso personal residencial o recreativo por parte del comprador original. Esta garantía no se aplica a las unidades usadas para energía primaria en lugar de un servicio público donde hay servicio público de alimentación o donde el servicio público de alimentación normalmente no existe. Una vez que un generador se ha sometido a uso comercial o de arrendamiento, se lo considerará posteriormente un generador de uso no destinado a consumidores a los fines de esta garantía.

### **DIRECTRICES:**

1. Todas las reparaciones por garantía deben ser efectuadas y/o dirigidas por un concesionario autorizado o certificado de Generac o una sucursal de este.
2. Las unidades que hayan sido revendidas no están cubiertas por la garantía de Generac dado que esta garantía no es transferible.
3. Los daños a cualquier componente cubierto o los daños emergentes causados por el uso de una pieza que no sea OEM no estarán cubiertos por la garantía.
4. Generac puede elegir reparar, sustituir o reembolsar una pieza del equipo.
5. Las tarifas de mano de obra de la garantía se basan en horas de trabajo normales. Los costes adicionales por horas extra y feriados y los costes de mano de obra de emergencia por reparaciones fuera del horario de trabajo normal serán responsabilidad del cliente.
6. Los costes de envío de piezas por garantía se reembolsarán con las tarifas de envío terrestre. Los costes relativos a solicitudes de envío urgente serán responsabilidad del cliente.
7. Las baterías están garantizadas por el fabricante de las baterías.
8. Puede requerirse la verificación del mantenimiento requerido para la cobertura de la garantía.

### **ESTA GARANTÍA NO SE APLICA A LO SIGUIENTE:**

1. Costes de mantenimiento y ajustes normales.
2. Fallos causados por cualquier combustible o aceite contaminado o por falta de los niveles de aceite apropiados.
3. Las reparaciones o los diagnósticos efectuados por personas diferentes de los concesionarios autorizados de Generac no autorizados por escrito por Generac.
4. Fallos debidos, pero no limitados a: desgaste y daños normales, accidente, uso indebido, abuso, negligencia o uso inapropiado.
5. Al igual que con todos los dispositivos mecánicos, los motores Generac requieren servicio y sustitución periódicos de pieza a fin de funcionar del modo previsto. Esta garantía no cubre las reparaciones cuando el uso normal ha agotado la vida útil de una pieza o piezas o el motor.
6. Los fallos causados por una causa externa o fuerza mayor, incluso, sin limitaciones, colisión, robo, vandalismo, disturbios o guerras, evento nuclear, incendio, rayos, terremoto, tormenta de viento, granizo, erupción volcánica, agua o inundación, tornado o huracán.
7. Daños relacionados con plagas de roedores y/o insectos.
8. Los productos que sean modificados o alterados en forma no autorizada por Generac por escrito.

## Garantía

9. Todos los daños accesorios, emergentes o indirectos causados por defectos en los materiales o mano de obra o toda demora en la reparación o sustitución de la(s) pieza(s) defectuosa(s).
10. Fallos debido a la aplicación incorrecta.
11. Gastos relacionados con "instrucción del cliente" o resolución de problemas cuando no se encuentren defectos de fabricación.
12. Equipos arrendados usados mientras se estaban efectuando reparaciones de garantía.
13. Baterías de arranque, fusibles, bombillas y fluidos del motor.

ESTA GARANTÍA SUSTITUYE CUALQUIER OTRA GARANTÍA, EXPRESA O IMPLÍCITA. ESPECÍFICAMENTE, GENERAC NO EXTIENDE NINGUNA OTRA GARANTÍA ACERCA DE LA COMERCIALIZACIÓN O APTITUD PARA UN PROPÓSITO EN PARTICULAR. La duración de todas las garantías implícitas permitidas por la ley estará limitada a las condiciones de la garantía expresa estipulada en la presente. Algunos estados no permiten limitaciones de la duración de una garantía implícita; por lo tanto, la limitación precedente puede no aplicarse a usted. LA ÚNICA RESPONSABILIDAD DE GENERAC SERÁ REPARAR O SUSTITUIR LA(S) PIEZA(S) COMO SE ESTIPULA PRECEDENTEMENTE. GENERAC NO SERÁ RESPONSABLE EN NINGÚN CASO POR NINGÚN DAÑO ACCESORIO O EMERGENTE, AUN CUANDO TAL DAÑO SEA RESULTADO DIRECTO DE LA NEGLIGENCIA DE GENERAC. Algunos estados no permiten la exclusión o limitación de daños accesorios o emergentes, de manera que la limitación precedente puede no aplicarse a usted. Esta garantía le otorga derechos legales específicos. Usted también tiene otros derechos que varían en diferentes estados.

**SOLO PARA AUSTRALIA:** Nuestros productos se entregan con garantías que no pueden ser estar sujetas a exclusiones conforme a la Australian Consumer Law (Ley del consumidor de Australia). Usted tiene derecho a una sustitución o un reembolso por una falla mayor y a compensación por cualquier otra pérdida o daño razonable previsible. Usted también tiene derecho a que los productos sean reparados o sustituidos si los productos no son de calidad aceptable y la falla no llega a ser una falla mayor. Para consultas sobre servicio u otros productos en Australia, póngase en contacto con Allpower por teléfono al 1800-333-428 o visite el sitio web de Allpower en [www.allpower.com.au](http://www.allpower.com.au).

**SOLO PARA NUEVA ZELANDA:** Nada de esta declaración de garantía excluye, restringe o modifica ninguna condición, derecho de garantía o solución que, conforme a la legislación de Nueva Zelanda (Mancomunidad o Estado), incluso la Fair Trading Practices Act (Ley de prácticas leales de comercio) de 1986 o la Consumer Guarantees Act (Ley de garantías del consumidor, "CGA") de 1993, se aplique a esta garantía limitada, y esta no puede estar sujeta a exclusiones, restricciones o modificaciones. Nada de esta declaración tiene el propósito de tener el efecto de establecer un contrato fuera de las disposiciones de la CGA, excepto con el alcance permitido por dicha ley, y estos términos se deben modificar en la medida necesaria para dar efecto a dicha intención. Si adquiere productos de Generac Power Systems o alguno de sus revendedores y distribuidores autorizados con propósitos comerciales, conforme a la sección 43(2) de la CGA, se acuerda que no se aplican las disposiciones de la CGA. Para consultas sobre servicio u otros productos en Nueva Zelanda, póngase en contacto con Allpower por teléfono al 09-269-1160 o visite el sitio web de Allpower en [www.allpower.com.nz](http://www.allpower.com.nz).

**GENERAC POWER SYSTEMS, INC. • P.O. BOX 8 • Waukesha, WI 53187**

**Tel.: (888) GENERAC (436-3722) • Fax: (262) 544-4851**

**Para ubicar el Concesionario autorizado más cercano, visite nuestro sitio web [www.generac.com](http://www.generac.com)**

# Garantie

## **GARANTIE LIMITÉE DE « DEUX ANS » DE GENERAC POWER SYSTEMS POUR LES GÉNÉRATEURS PORTABLES SÉRIE GP**

La société Generac Power Systems, Inc. (Generac) garantit que, pendant une période de deux (2) années à compter de la date d'achat d'origine, ses générateurs série GP ne présenteront aucun défaut matériel ni de fabrication pour les éléments et la période mentionnée ci-après. Generac réparera ou remplacera, comme il le jugera nécessaire, toute pièce jugée défectueuse après un examen, une inspection et un test réalisés par Generac ou un dépositaire de service de garantie agréé par Generac. Tout(e) réparation ou remplacement dans le cadre de la présente garantie limitée ne renouvelle pas ou ne prolonge pas la durée de garantie initiale. Tout produit réparé est uniquement garanti pendant la durée restante de garantie initiale. Tout équipement déclaré défectueux par l'acquéreur / le propriétaire doit être retourné et examiné par le dépositaire de service de garantie agréé par Generac le plus proche. Tous les frais d'envoi à payer dans le cadre de la garantie, dont le retour à l'usine, seront supportés et payés à l'avance par l'acquéreur / le propriétaire. Cette garantie ne s'applique qu'aux générateurs portables de la série GP et n'est pas transférable par l'acquéreur d'origine. Il est conseillé de conserver les preuves d'achat. Si vous ne fournissez pas de preuve de la date d'achat d'origine, la date d'envoi du produit par son fabricant servira à déterminer la période de garantie.

### **PROGRAMME DE GARANTIE**

Les applications des clients sont garanties pendant deux (2) ans. Les applications commerciales et de location sont garanties pendant un (1) ans ou 1 000 heures maximum, à la première des deux dates.

#### **APPLICATION DES CONSOMMATEURS**

**ANNÉE UNE** – Couverture complète limitée pour la main d'œuvre et la (les) pièce(s) listée(s) (il est nécessaire de présenter une preuve d'achat et de maintenance) :

- Moteur - tous les composants
- Alternateur - tous les composants

**ANNÉE DEUX** – Couverture complète limitée pour la (les) pièce(s) listée(s) (il est nécessaire de présenter une preuve d'achat et de maintenance) :

- Moteur - tous les composants
- Alternateur - tous les composants

#### **APPLICATIONS COMMERCIALES / DE LOCATION**

**ANNÉE UNE** – Couverture complète limitée pour la main d'œuvre et la (les) pièce(s) listée(s) (il est nécessaire de présenter une preuve d'achat et de maintenance) :

- Moteur - tous les composants
- Alternateur - tous les composants

**REMARQUE :** Aux fins de la présente garantie, « utilisation du consommateur » désigne une utilisation ménagère personnelle ou récréative de la part de l'acquéreur d'origine. La présente garantie ne s'applique pas aux unités utilisées pour de l'énergie primaire au lieu du réseau lorsque le réseau électrique principal est présent ou n'existe normalement pas. Une fois que le générateur a été utilisé de manière commerciale ou locative, il sera considéré par la suite comme un générateur à utilisation non personnelle dans le cadre de la présente garantie.

### **DIRECTIVES :**

1. Toute réparation sous garantie doit être effectuée et/ou traitée par un dépositaire autorisé / agréé par Generac, ou une filiale de Generac.
2. Les unités qui ont été revendues ne sont pas couvertes par la garantie de Generac étant donné que la présente garantie n'est pas transférable.
3. Aucun dommage lié à l'utilisation de pièces non fabriquées par Generac ne sera couvert par la garantie.
4. Generac peut choisir de réparer, de remplacer ou de rembourser une pièce de l'équipement.
5. Le taux de main-d'œuvre sous garantie est basé sur les heures normales de travail. Les autres frais relatifs aux heures supplémentaires, aux vacances ou aux coûts salariaux pour les réparations d'urgence en dehors des heures normales de travail seront à la charge du client.
6. Les frais de transport des pièces sous garantie sont remboursés à des tarifs de transport terrestre. Les frais associés aux demandes de transport seront à la charge du client.
7. Les batteries sont garanties par le fabricant de batteries.
8. La vérification de la maintenance nécessaire peut être exigée pour la couverture de la garantie.

### **LA PRÉSENTE GARANTIE NE S'APPLIQUE PAS AUX ÉLÉMENTS SUIVANTS :**

1. Les coûts de maintenance et des modifications normales.
2. Les défaillances entraînées par de l'essence ou de l'huile contaminée, ou par l'utilisation de niveaux d'huile non appropriés.
3. Les réparations ou diagnostics réalisés par des dépositaires non agréés par Generac et non autorisés par écrit par Generac.
4. Les défaillances dues, sans s'y limiter, à l'usure normale, à des accidents, mauvaises utilisations, usages abusifs, négligence ou utilisation inadaptée.
5. Comme pour tous les dispositifs mécaniques, les moteurs Generac nécessitent une réparation et un remplacement périodiques de leurs pièces pour fonctionner comme prévu. La présente garantie ne couvre pas les réparations lorsque le problème de la ou les pièce(s) ou du moteur découle d'une utilisation normale.
6. Les pannes provoquées par une cause externe ou une catastrophe naturelle, y compris mais sans s'y limiter, une collision, un cambriolage, un acte de vandalisme, une émeute ou une guerre, une explosion nucléaire, un incendie, la foudre, un tremblement de terre, une tempête, la grêle, une éruption volcanique, de l'eau ou une inondation, une tornade ou un ouragan.

## Garantie

7. Les dommages dus à des rongeurs et/ou insectes.
8. Les produits modifiés ou altérés d'une façon n'ayant pas été autorisée par écrit par Generac.
9. Les dommages accessoires, importants ou indirects causés par des défaillances matérielles ou de fabrication, ou par tout retard de réparation ou de remplacement de la ou des pièce(s) défectueuses.
10. Les défaillances dues à une mauvaise application.
11. Les dépenses liées à l'instruction du client ou au dépannage lorsqu'aucun défaut n'est détecté.
12. Les équipements loués utilisés pendant la réalisation des réparations dans le cadre de la garantie.
13. Les batteries de démarrage, fusibles, ampoules et fluides du moteur.

LA PRÉSENTE GARANTIE REMPLACE TOUTES LES AUTRES GARANTIES, IMPLICITES OU EXPLICITES. EN PARTICULIER, GENERAC N'ÉMET AUCUNE GARANTIE DE CONFORMITÉ OU D'USAGE POUR UN OBJECTIF PARTICULIER. Toute garantie implicite autorisée par la loi doit être limitée en durée conformément aux conditions de garantie explicite stipulées dans la présente. Certains états ne permettent pas de poser une limite à la durée de la garantie implicite, la limite susmentionnée ne s'applique donc pas à ces derniers. GENERAC NE SERA RESPONSABLE QUE DE LA RÉPARATION OU DU REMPLACEMENT DE LA OU DES PIÈCES TEL QUE SUSMENTIONNÉ. EN AUCUN CAS GENERAC NE POURRA ÊTRE TENU RESPONSABLE DE TOUT DOMMAGE ACCESSOIRE OU IMPORTANT, MÊME SI CE DOMMAGE DÉCOULE DIRECTEMENT D'UNE NÉGLIGENCE DE GENERAC. Certains états ne permettent pas d'exclure ou de poser une limite aux dommages accessoires ou importants, la limite susmentionnée ne s'applique donc pas à ces derniers. La présente garantie vous confère des droits juridiques spécifiques. Votre état vous confère également d'autres droits.

**POUR L'AUSTRALIE UNIQUEMENT :** Nos produits sont fournis avec des garanties qui ne peuvent pas être exclues en vertu de la loi australienne sur la consommation (Australian Consumer Law). Vous avez le droit à un remplacement ou un remboursement pour une défaillance majeure et à une indemnisation pour toute autre perte ou dommage raisonnablement prévisible. Vous disposez également d'un droit à la réparation ou au remplacement si les produits ne sont pas d'une qualité acceptable et si cette défaillance n'est pas considérée comme majeure. Pour tout renseignement supplémentaire sur les produits ou sur le service en Australie, veuillez communiquer avec Allpower par téléphone au +61 1800-333-428 ou vous rendre sur le site Internet à cette adresse : [www.allpower.com.au](http://www.allpower.com.au).

**POUR LA NOUVELLE-ZÉLANDE UNIQUEMENT :** Cette garantie n'exclut, ne restreint ni ne modifie aucune condition, aucun droit de garantie ou recours qui, conformément à la législation de Nouvelle-Zélande (Commonwealth ou État), y compris la loi sur la pratique commerciale loyale de 1986 (Fair Trading Practices Act) ou la loi sur la protection du consommateur de 1993 (CGA ou Consumer Guarantees Act), s'applique à cette garantie limitée et ne peut pas être exclue, restreinte ou modifiée. Cette garantie n'est en aucun cas destinée à contourner les dispositions du CGA, sauf dans la mesure permise par cette loi, et ces termes doivent être modifiés dans la mesure nécessaire pour donner effet à cette intention. Si vous faites l'acquisition d'un produit chez Generac Power Systems ou auprès des distributeurs et revendeurs autorisés à des fins commerciales, alors, conformément à la section 43(2) de la CGA, il est convenu que les dispositions du CGA ne s'appliquent pas. Pour tout renseignement supplémentaire sur les produits ou sur le service en Nouvelle-Zélande, veuillez communiquer avec Allpower par téléphone au +64 09-269-1160 ou vous rendre sur le site Internet à cette adresse : [www.allpower.com.nz](http://www.allpower.com.nz).

**GENERAC POWER SYSTEMS, INC. • P.O. BOX 8 • Waukesha, WI 53187**

**Tél. : (888) GENERAC (436-3722) • Fax : (262) 544-4851**

**Pour localiser le dépositaire le plus proche, visitez notre site Internet [www.generac.com](http://www.generac.com)**

# Гарантия

## ОГРАНИЧЕННАЯ «ДВУХЛЕТНЯЯ» ГАРАНТИЯ GENERAC POWER SYSTEMS НА ПОРТАТИВНЫЕ ГЕНЕРАТОРЫ СЕРИИ GP

Generac Power Systems, Inc. (компания Generac) на срок 2 (два) года от даты первоначальной продажи гарантирует, что ее генераторы серии XG не будут иметь дефектов с точки зрения качества материала и изготовления в отношении предметов и срока, изложенных ниже. Компания Generac на свое усмотрение отремонтирует или заменит любой компонент, который был признан дефектным в результате испытаний, осмотра и тестирования компанией Generac или официального центра гарантийного обслуживания Generac. Ремонт или замена в соответствии с настоящей ограниченной гарантией не обновит и не расширит изначальный срок гарантии. Для любого отремонтированного продукта будет предоставлена гарантия только на оставшееся время от изначального срока гарантии. Любое оборудование, которое покупатель/владелец считает неисправным, следует вернуть для проверки ближайшему авторизованному дилеру гарантийного обслуживания. Все расходы на транспортировку, включая возврат на завод, возлагаются на покупателя/владельца, который их и оплачивает. Эта гарантия относится только в портативным генераторам Generac серии GP и дается только первоначальному покупателю. Сохраните квитанцию доказательства о покупке. Если вы не предоставите доказательство о дате первоначальной покупки, для определения срока гарантии будет использоваться дата поставки продукта производителем.

### ГАРАНТИЙНЫЙ ПЛАН

Для потребительского применения предоставляется гарантия 2 (два) года. Для коммерческого применения и сдачи в аренду предоставляется гарантия не более 1 (одного) года или 1000 часов работы в зависимости от того, что пройдет раньше.

#### ПОТРЕБИТЕЛЬСКОЕ ПРИМЕНЕНИЕ

**ПЕРВЫЙ ГОД** – ограниченная всеобъемлющая гарантия на Работы и Компоненты, указанные ниже (необходимы доказательства покупки и проведения техобслуживания).

- Двигатель – все компоненты
- Альтернатор – все компоненты

**ВТОРОЙ ГОД** – ограниченная всеобъемлющая гарантия на Компоненты, указанные ниже (необходимы доказательства покупки и проведения техобслуживания).

- Двигатель – все компоненты
- Альтернатор – все компоненты

#### КОММЕРЧЕСКОЕ ПРИМЕНЕНИЕ ИЛИ СДАЧА В АРЕНДУ

**ПЕРВЫЙ ГОД** – ограниченная всеобъемлющая гарантия на Работы и Компоненты, указанные ниже (необходимы доказательства покупки и проведения техобслуживания).

- Двигатель – все компоненты
- Альтернатор – все компоненты

**Примечание.** В контексте настоящей гарантии «потребительское применение» означает использование в личном жилом хозяйстве или рекреационное использование первоначальным покупателем. Настоящая гарантия не распространяется на агрегаты, используемые в качестве основной сети в месте коммунального хозяйства, где присутствует энергоснабжение или где оно нормально не работает. В контексте настоящей гарантии с момента, когда для генератора нашлось коммерческое применение или он был сдан в аренду, генератор считается агрегатом непотребительского применения.

### ПРИНЦИПЫ.

1. Любой гарантийный ремонт должен проводиться и/или переназначаться авторизованным/сертифицированным дилером Generac или его подразделением.
2. На перепроданные агрегаты не распространяется действие гарантии компании Generac, поскольку настоящая гарантия не подлежит передаче.
3. Повреждение любого из гарантийных компонентов и косвенные повреждения вследствие использования деталей сторонних производителей не будут покрываться гарантией.
4. Компания Generac решает, как поступить с частью оборудования: починить, заменить или возместить стоимость.
5. За основу ставки труда по гарантии берется стандартный рабочий день. Ответственность по возмещению дополнительных расходов на ремонт за сверхурочное время, работу в праздничные дни или экстренную работу лежит на заказчике.
6. Для покрытия расходов на доставку гарантийных деталей берутся ставки наземной транспортировки. Расходы, относящиеся к запросам экспедиторской доставки, возлагаются на заказчика.
7. Гарантию на батареи дает их производитель.
8. Для осуществления гарантии может потребоваться проверка на выполнение требуемого техобслуживания.

### НАСТОЯЩАЯ ГАРАНТИЯ НЕ РАСПРОСТРАНЯЕТСЯ НА СЛЕДУЮЩИЕ РАСХОДЫ И СБОИ.

1. Расходы на регулярное обслуживание и настройку.
2. Сбои, вызванные какими-либо видами топлива или масла, а также недостаточными уровнями масла.
3. Ремонтные работы или диагностика, проводимые лицами, которые не являются авторизованными дилерами Generac и которые не были авторизованы в письменном виде компанией Generac.
4. Поломки, ставшие результатом, среди прочего, стандартного износа, аварий, неправильного использования, грубого обращения, халатности и нецелевого применения.



# Гарантия

5. Также как и для всех механических устройств, для работы двигателей Generac необходимо регулярное техническое обслуживание и замена деталей. Эта гарантия не распространяется на ремонт изношенных в результате нормального использования деталей.
6. Неисправности, вызванные внешней причиной или форс-мажорными обстоятельствами, включая среди прочего столкновение, кражу, вандализм, бунт, войну, ядерную катастрофу, пожар, молнию, землетрясение, смерч, град, извержение вулкана, наводнение, потоп, торнадо и ураган.
7. Повреждения, вызванные нашествием грызунов и/или насекомых.
8. Продукция, которая была модифицирована или конструкция которой была изменена способом, неавторизованным компанией Generac в письменном виде.
9. Какие-либо случайные, косвенные или не прямые убытки, вызванные дефектами с точки зрения качества материала и изготовления или любой отсрочкой ремонта или замены неисправной детали (или деталей).
10. Сбой, вызванный неправильным использованием.
11. Расходы на «инструктаж заказчика» или поиск и устранение неисправностей при отсутствии найденных дефектов.
12. Оборудование, находящееся в аренде, которое использовалось во время проведения гарантийного ремонта.
13. Стартерные батареи, плавкие предохранители, колбы ламп и жидкости в двигателе.

НАСТОЯЩАЯ ГАРАНТИЯ ЗАМЕНЯЕТ СОБОЙ ВСЕ ДРУГИЕ ГАРАНТИИ, ВЫРАЖЕННЫЕ ИЛИ ПОДРАЗУМЕВАЕМЫЕ. В ЧАСТНОСТИ, КОМПАНИЯ GENERAC НЕ ПРЕДОСТАВЛЯЕТ ИНЫХ ГАРАНТИЙ ОТНОСИТЕЛЬНО ТОВАРНЫХ КАЧЕСТВ ИЛИ ПРИГОДНОСТИ ДЛЯ ОПРЕДЕЛЕННОГО ИСПОЛЬЗОВАНИЯ. Все подразумеваемые гарантии, разрешенные законом, будут ограничены сроками настоящей гарантии. В некоторых штатах ограничения на сроки подразумеваемой гарантии запрещены, поэтому вышесказанное действительно не во всех случаях. ДЛЯ КОМПАНИИ GENERAC ЕДИНСТВЕННОЙ ОТВЕТСТВЕННОСТЬЮ ЯВЛЯЕТСЯ РЕМОНТ ИЛИ ЗАМЕНА ДЕТАЛЕЙ В СООТВЕТСТВИИ С ОПИСАНИЕМ ВЫШЕ. КОМПАНИЯ GENERAC НИ В КОЕЙ МЕРЕ НЕ БУДЕТ НЕСТИ ОТВЕТСТВЕННОСТЬ ЗА СЛУЧАЙНЫЕ ИЛИ ВТОРОСТЕПЕННЫЕ ПОВРЕЖДЕНИЯ, ДАЖЕ ЕСЛИ ТАКОВЫЕ ПОВРЕЖДЕНИЯ ЯВЛЯЮТСЯ ПРЯМЫМ СЛЕДСТВИЕМ ХАЛАТНОСТИ КОМПАНИИ GENERAC. В некоторых штатах ограничения на сроки подразумеваемой гарантии запрещены, поэтому вышесказанное действительно не во всех случаях. Настоящая гарантия предоставляет потребителю некоторые юридические права. Другие права потребителя зависят от законодательства штата.

**ТОЛЬКО ДЛЯ АВСТРАЛИИ.** Наша продукция поставляется с гарантиями, которые не могут быть исключены в соответствии с Законом «О защите прав потребителей» в Австралии. Вы уполномочены заменить или возместить серьезную неисправность, а также компенсировать любые другие обоснованно прогнозируемые убытки или повреждения. Вы также уполномочены осуществить ремонт или замену товаров ненадлежащего качества и товаров с незначительными неисправностями. По вопросам обслуживания или относительно продукции в Австралии обращайтесь в компанию Allpower по телефону 1800-333-428 или посетите веб-сайт компании Allpower: [www.allpower.com.au](http://www.allpower.com.au).

**ТОЛЬКО ДЛЯ НОВОЙ ЗЕЛАНДИИ.** Данные гарантийные обязательства не исключают, не ограничивают и не изменяют ни одно из условий, прав или средств правовой защиты, которые в соответствии с законодательством Новой Зеландии (государственным или законодательством Содружества), включая Закон «О честной конкуренции» 1986 г. или Закон «О гарантиях потребителей» 1993 г. ("CGA"), применяются к данной ограниченной гарантии и не могут быть исключены, ограничены или изменены таким образом. В данных обязательствах нет намерений обойти положения CGA, кроме положений в том Законе, и эти условия могут быть изменены в необходимом объеме, чтобы допустить применение этого намерения. Если вы приобретаете продукцию у компании Generac Power Systems или любого из ее авторизованных реселлеров или дилеров с целью ведения предпринимательской деятельности, то в соответствии с разделом 43(2) Закона CGA стороны соглашаются с тем, что положения CGA применяться не будут. По вопросам обслуживания или относительно продукции в Новой Зеландии обращайтесь в компанию Allpower по телефону 09-269-1160 или посетите веб-сайт компании Allpower: [www.allpower.com.nz](http://www.allpower.com.nz).

**GENERAC POWER SYSTEMS, INC. • P.O. BOX 8 • Waukesha, WI 53187**

**Тел.: (888) GENERAC (436-3722) • Факс: (262) 544-4851**

**Найти ближайшего авторизованного дилера можно на нашем веб-сайте [www.generac.com](http://www.generac.com)**

# Warranty

## U.S. EPA EMISSION CONTROL WARRANTY STATEMENT YOUR WARRANTY RIGHTS AND OBLIGATIONS

The United States Environmental Protection Agency (EPA) and Generac Power Systems, Inc. (Generac) are pleased to explain the Emission Control System Warranty (ECS Warranty) on your new 2011 and later equipment. New equipment that use small spark-ignited engines must be designed, built, and equipped to meet stringent anti-smog standards for the federal government. Generac will warrant the emission control system on your equipment for the period of time listed below provided there has been no abuse, neglect, unapproved modification or improper maintenance of your equipment. The emission control system on this equipment includes all components whose failure would increase the emissions of any regulated pollutant. These components are listed in the Emissions Information section of this manual.

### MANUFACTURER'S WARRANTY COVERAGE:

This ECS Warranty is valid for two years, or for the same period as specified in the Generac Limited Warranty, whichever is longer. For equipment with hour meters, the warranty period is a number of hours equal to half the Useful Life to which the equipment is certified, or the warranty period specified above in years, whichever is less. The Useful Life can be found on the Emission Control Label on the engine. If, during such warranty period, any emission-related part on your equipment is found to be defective in materials or workmanship, repairs or replacement will be performed by a Generac Authorized Warranty Service Dealer.

### OWNER'S WARRANTY RESPONSIBILITIES:

As the equipment owner, you are responsible for the completion of all required maintenance as listed in your factory supplied Owner's Manual. For warranty purposes, Generac recommends that you retain all receipts covering maintenance on your generator, but Generac cannot deny warranty solely due to the lack of receipts. These responsibilities and the coverage provided by this warranty apply to all subsequent purchasers/owners of the engine.

You should be aware that Generac may deny any and/or all warranty coverage or responsibility if your equipment, or a part/component thereof, has failed due to abuse, neglect, improper maintenance, or unapproved modifications.

**You are responsible for contacting a Generac Authorized Warranty Dealer as soon as a problem occurs. The warranty repairs should be completed in a reasonable amount of time, not to exceed 30 days.**

Warranty service can be arranged by contacting either your selling dealer or a Generac Authorized Warranty Service Dealer. To locate the Generac Authorized Warranty Service Dealer nearest you, call our toll free number below, or email [emissions@generac.com](mailto:emissions@generac.com).

**1-800-333-1322**

**IMPORTANT NOTE:** This warranty statement explains your rights and obligations under the Emission Control System Warranty, which is provided to you by Generac pursuant to federal law. See also the "Generac Limited Warranties for Generac Power Systems, Inc.," which is enclosed herewith on a separate sheet, also provided to you by Generac. Note that this warranty shall not apply to any incidental, consequential or indirect damages caused by defects in materials or workmanship or any delay in repair or replacement of the defective part(s). This warranty is in place of all other warranties, expressed or implied. Specifically, Generac makes no other warranties as to the merchantability or fitness for a particular purpose. Any implied warranties which are allowed by law, shall be limited in duration to the terms of the express warranty provided herein. Some states do not allow limitations on how long an implied warranty lasts, so the above limitation may not apply to you.

The ECS Warranty applies only to the emission control system of your new equipment. Both the ECS Warranty and the Generac Warranty describe important rights and obligations with respect to your new engine.

Warranty service can be performed only by a Generac Authorized Warranty Service Facility. When requesting warranty service, evidence must be presented showing the date of the sale to the original purchaser/owner.

If you have any questions regarding your warranty rights and responsibilities, you should contact Generac at the following address:

**ATTENTION WARRANTY DEPARTMENT  
GENERAC POWER SYSTEMS, INC.  
P.O. BOX 8 • WAUKESHA, WI 53187**

# Warranty

## EMISSION CONTROL SYSTEM WARRANTY

Emission Control System Warranty (ECS Warranty) for equipment using small spark-ignited engines:

- (a) Applicability: This warranty shall apply to equipment that uses small off-road engines. The ECS Warranty period shall begin on the date the new equipment is purchased by/delivered to its original, end-use purchaser/owner and shall continue for the lesser of:
  - (1) The period of time specified in the Generac Limited Warranty enclosed herewith, but not less than 24 months, or
  - (2) For engines equipped with hour meters, a number of operating hours equal to half of the engine's useful life. The useful life is specified on the Emissions Control Label on the engine.
- (b) General Emissions Warranty Coverage: Generac warrants to the original, end-use purchaser/owner of the new engine or equipment and to each subsequent purchaser/owner that the ECS when installed was:
  - (1) Designed, built and equipped so as to conform with all applicable regulations; and
  - (2) Free from defects in materials and workmanship which cause the failure of a warranted part at any time during the ECS Warranty Period.
- (c) The warranty on emissions-related parts will be interpreted as follows:
  - (1) Any warranted part that is not scheduled for replacement as required maintenance in the Owner's Manual shall be warranted for the ECS Warranty Period. If any such part fails during the ECS Warranty Period, it shall be repaired or replaced by Generac according to Subsection (4) below. Any such part repaired or replaced under the ECS Warranty shall be warranted for the remainder of the ECS Warranty Period.
  - (2) Any warranted part that is scheduled only for regular inspection as specified in the Owner's Manual shall be warranted for the ECS Warranty Period. A statement in the Owner's Manual to the effect of "repair or replace as necessary" shall not reduce the ECS Warranty Period. Any such part repaired or replaced under the ECS Warranty shall be warranted for the remainder of the ECS Warranty Period.
  - (3) Any warranted part that is scheduled for replacement as required maintenance in the Owner's Manual shall be warranted for the period of time prior to first scheduled replacement point for that part. If the part fails prior to the first scheduled replacement, the part shall be repaired or replaced by Generac according to Subsection (4) below. Any such emissions-related part repaired or replaced under the ECS warranty shall be warranted for the remainder of the period prior to the first scheduled replacement point for that part.
  - (4) Repair or replacement of any warranted, emissions-related part under this ECS Warranty shall be performed at no charge to the owner at a Generac Authorized Warranty Service Facility.
  - (5) Notwithstanding the provisions of subsection (4) above, warranty services or repairs must be provided at Generac Authorized Service Facilities.
  - (6) When the engine is inspected by a Generac Authorized Warranty Service Facility, the purchaser/owner shall not be held responsible for diagnostic costs if the repair is deemed warrantable.
  - (7) Throughout the ECS Warranty Period, Generac shall maintain a supply of warranted emission-related parts sufficient to meet the expected demand for such parts.
  - (8) Any Generac authorized and approved emission-related replacement parts may be used in the performance of any ECS Warranty maintenance or repairs and will be provided without charge to the purchaser/owner. Such use shall not reduce Generac's ECS Warranty obligations.
  - (9) No modifications, other than those explicitly approved by Generac, may be made to the generator. Unapproved modifications void this ECS Warranty and shall be sufficient ground for disallowing an ECS Warranty claim.
  - (10) Generac shall not be held liable hereunder for failures of any non-authorized replacement parts, or failures of any authorized parts caused by the use of non-authorized replacement parts.

### EMISSION RELATED PARTS MAY INCLUDE THE FOLLOWING (IF EQUIPPED):

- |                                  |                          |
|----------------------------------|--------------------------|
| 1) FUEL METERING SYSTEM          | 3) IGNITION SYSTEM       |
| A. CARBURETOR AND INTERNAL PARTS | A. SPARK PLUGS           |
| B. FUEL TANK/CAP                 | B. IGNITION COILS/MODULE |
| C. FUEL LINES                    | 4) AIR INJECTION SYSTEM  |
| D. EVAPORATIVE VENT LINES        | A. PULSE AIR VALVE       |
| E. REGULATOR (GASEOUS FUELS)     | 5) EXHAUST SYSTEM        |
| 2) AIR INDUCTION SYSTEM          | A. CATALYST              |
| A. INTAKE MANIFOLD               | B. EXHAUST MANIFOLD      |
| B. AIR FILTER                    |                          |

## **DECLARACIÓN DE GARANTÍA DEL CONTROL DE EMISIONES DE LA EPA DE LOS EE. UU. SUS DERECHOS Y OBLIGACIONES CONFORME A LA GARANTÍA**

La Agencia de Protección Ambiental de los EE. UU. (EPA) y Generac Power Systems, Inc. (Generac) se complacen en explicar la Garantía del sistema de control de emisiones (Garantía del ECS) para su equipo 2011 nuevo y equipos posteriores. Los equipos nuevos que usan motores de encendido por chispa pequeños deben ser diseñados, construidos y equipados para cumplir con estrictas normas contra la contaminación del gobierno federal. Generac garantizará el sistema de control de emisiones de su equipo durante el período indicado a continuación siempre que no haya existido abuso, negligencia, modificación no aprobada o mantenimiento inapropiado de su equipo. El sistema de control de emisiones de este equipo incluye todos los componentes cuyo fallo aumentaría las emisiones de cualquier contaminante regulado. Estos componentes están listados en la sección de Información sobre emisiones de este manual.

### **COBERTURA DE GARANTÍA DEL FABRICANTE:**

La Garantía del ECS es válida durante dos años, o durante el mismo período especificado en la Garantía limitada de Generac, el que sea más prolongado. Para los equipos con horómetros, el período de la garantía es un número de horas equivalente a la mitad de la vida útil para la que el equipo está certificado, o el período de garantía especificado anteriormente en años, el que sea menor. La vida útil se encuentra indicada en la Etiqueta de control de emisiones fijada en el motor. Si, durante dicho período de garantía, se determina que cualquier pieza relacionada con las emisiones de su equipo tiene defectos de materiales o mano de obra, un Concesionario de servicio de garantía autorizado de Generac realizará las reparaciones o la sustitución.

### **RESPONSABILIDADES DEL PROPIETARIO CONFORME A LA GARANTÍA:**

Como propietario del equipo, usted es responsable de completar todas las tareas de mantenimiento requerido indicadas en el Manual del propietario provisto por la fábrica. A los fines de la garantía, Generac recomienda que usted guarde todos los recibos que cubren el mantenimiento de su generador, pero Generac no podrá denegar la garantía exclusivamente debido a la falta de recibos.

Usted debe saber que Generac puede rechazar cualquiera o toda la cobertura o responsabilidad conforme a la garantía si su equipo, o una pieza/componente de este, ha fallado debido a abuso, negligencia, mantenimiento inapropiado o modificaciones no aprobadas.

**Usted es responsable de ponerse en contacto con un Concesionario de garantía autorizado de Generac tan pronto como se produzca un problema. Las reparaciones de garantía se deben completar dentro de un plazo razonable, que no deberá exceder los 30 días.**

Puede realizar los arreglos para el servicio de garantía poniéndose en contacto ya sea con el concesionario que hizo la venta o con un Concesionario de servicio de garantía autorizado de Generac. Para ubicar el Concesionario de servicio de garantía autorizado de Generac más cercano, llame al número de llamadas sin cargo que se indica a continuación, o envíe un mensaje de correo electrónico a [emissions@generac.com](mailto:emissions@generac.com).

**1-800-333-1322**

**NOTA IMPORTANTE:** Esta declaración de garantía explica sus derechos y obligaciones conforme a la Garantía del sistema de control de emisiones, que Generac le proporciona a usted conforme a la ley federal. Vea también las "Garantías limitadas de Generac para Generac Power Systems, Inc." que se adjuntan a la presente en una hoja por separado, también proporcionadas por Generac. Tome nota de que esta garantía no se aplicará a ningún daño accesorio, emergente o indirecto causado por defectos en los materiales o mano de obra o toda demora en la reparación o sustitución de la(s) pieza(s) defectuosa(s). Esta garantía sustituye cualquier otra garantía, expresa o implícita. Específicamente, Generac no extiende ninguna otra garantía acerca de la comercialización o aptitud para un propósito en particular. La duración de todas las garantías implícitas permitidas por la ley, estará limitada a las condiciones de la garantía expresa estipulada en la presente. Algunos estados no permiten limitaciones de la duración de una garantía implícita; por lo tanto, la limitación precedente puede no aplicarse a usted.

La Garantía del ECS se aplica solamente al sistema de control de emisiones de su equipo nuevo. Tanto la Garantía del ECS como la Garantía de Generac describen derechos y obligaciones importantes respecto a su motor nuevo.

El servicio de garantía puede ser efectuado solamente por un Taller de servicio de garantía autorizado de Generac. Cuando solicite servicio de garantía, debe presentar pruebas que indiquen la fecha de la venta al comprador/propietario original.

Si desea formular alguna pregunta respecto de sus derechos y responsabilidades conforme a la garantía, debe ponerse en contacto con Generac en la siguiente dirección:

**ATTENTION WARRANTY DEPARTMENT  
GENERAC POWER SYSTEMS, INC.  
P.O. BOX 8 • WAUKESHA, WI 53187**

## GARANTÍA DEL SISTEMA DE CONTROL DE EMISIONES

Garantía del sistema de control de emisiones (Garantía del ECS, por sus siglas en inglés) para equipos que usan motores de encendido por chispa pequeños:

- (a) Aplicabilidad: Esta garantía se aplicará a los equipos que usan motores para uso fuera de carreteras pequeños. El período de la Garantía del ECS comenzará en la fecha de compra/entrega a su comprador/propietario original y usuario final y continuará hasta que transcurra lo primero de lo siguiente:
- (1) El período especificado en la Garantía limitada de Generac adjunta, pero no menos de 24 meses, o
  - (2) Para los motores equipados con horómetros, un número de horas de funcionamiento equivalente a la mitad de la vida útil del motor. La vida útil se especifica en la Etiqueta de control de emisiones fijada en el motor.
- (b) Cobertura general de la garantía de emisiones: Generac garantiza al comprador/propietario original y usuario final del motor o equipo nuevo y a cada comprador/propietario subsiguiente que el ECS, en el momento de la instalación, estaba:
- (1) Diseñado, construido y equipado de manera de cumplir todos los reglamentos aplicables; y
  - (2) Libre de defectos de materiales y mano de obra que causan fallos de una pieza garantizada en cualquier momento durante el período de vigencia de la Garantía del ECS.
- (c) La garantía de las piezas relacionadas con las emisiones se interpretará como sigue:
- (1) Toda pieza garantizada que no tenga una sustitución programada como mantenimiento requerido en el Manual del propietario estará garantizada durante el período de vigencia de la Garantía del ECS. Cualquiera de dichas piezas que falle durante el período de vigencia de la Garantía del ECS será reparada o sustituida por Generac conforme a la Subsección (4) a continuación. Cualquiera de dichas piezas reparadas o sustituidas conforme a la Garantía del ECS estarán garantizadas durante el plazo restante del período de vigencia de la Garantía del ECS.
  - (2) Toda pieza garantizada que tenga programada solamente una inspección regular como se especifica en el Manual del propietario estará garantizada durante el período de vigencia de la Garantía del ECS. Una afirmación del Manual del propietario que indique "reparar o sustituir según sea necesario" no reducirá el período de vigencia de la Garantía del ECS. Cualquiera de dichas piezas reparadas o sustituidas conforme a la Garantía del ECS estarán garantizadas durante el plazo restante del período de vigencia de la Garantía del ECS.
  - (3) Toda pieza garantizada que no tenga una sustitución programada como mantenimiento requerido en el Manual del propietario estará garantizada durante el período anterior al primer punto de sustitución programada para dicha pieza. Si la pieza falla antes de la primera sustitución programada, la pieza será reparada o sustituida por Generac conforme a la Subsección (4) a continuación. Todas las piezas relacionadas con las emisiones reparadas o sustituidas conforme a la garantía del ECS estarán garantizadas durante el resto del período anterior al primer punto de sustitución programada para dicha pieza.
  - (4) La reparación o sustitución de cualquier pieza relacionada con las emisiones garantizada conforme a esta Garantía del ECS será efectuada sin cargo para el propietario en un Taller de servicio de garantía autorizado de Generac.
  - (5) Independientemente de las disposiciones de la subsección (4) anterior, los servicios o reparaciones de garantía deberán ser proporcionados en Talleres de servicio autorizados de Generac.
  - (6) Cuando el motor sea inspeccionado por un Taller de servicio de garantía autorizado de Generac, el comprador/propietario no será responsable de los costes de diagnóstico si la reparación se considera cubierta por la garantía.
  - (7) Durante todo el período de vigencia de la Garantía del ECS, Generac mantendrá existencias de piezas relacionadas con las emisiones garantizadas suficientes para satisfacer la demanda esperada de tales piezas.
  - (8) Todas las piezas de repuesto relacionadas con las emisiones autorizadas y aprobadas por Generac se podrán utilizar para efectuar mantenimiento o reparaciones cubiertas por la Garantía del ECS y se proporcionarán sin cargo para el comprador/propietario. Dicho uso no reducirá las obligaciones de Generac respecto de la Garantía del ECS.
  - (9) No se podrán hacer modificaciones al generador diferentes de aquellas aprobadas explícitamente por Generac. Las modificaciones no aprobadas anulan esta Garantía del ECS y serán motivo suficiente para rechazar un reclamo de Garantía del ECS.
  - (10) Generac no será responsable conforme a la presente por fallos de cualesquiera piezas de repuesto no autorizadas, o los fallos de cualesquiera piezas autorizadas causados por el uso de piezas de repuesto no autorizadas.

## LAS PIEZAS RELACIONADAS CON LAS EMISIONES PUEDEN INCLUIR LAS SIGUIENTES (DE TENERLAS):

- |                                           |                                 |
|-------------------------------------------|---------------------------------|
| 1) SISTEMA DE MEDICIÓN DE COMBUSTIBLE     | 3) SISTEMA DE ENCENDIDO         |
| A. CARBURADOR Y PIEZAS INTERNAS           | A. BUJÍAS                       |
| B. TANQUE/TAPA DE COMBUSTIBLE             | B. BOBINAS/MÓDULO DE ENCENDIDO  |
| C. TUBERÍAS DE COMBUSTIBLE                | 4) SISTEMA DE INYECCIÓN DE AIRE |
| D. TUBERÍAS DE VENTILACIÓN DE EVAPORACIÓN | A. VÁLVULA DE AIRE POR IMPULSOS |
| E. REGULADOR (COMBUSTIBLES GASEOSOS)      | 5) SISTEMA DE ESCAPE            |
| 2) SISTEMA DE INDUCCIÓN DE AIRE           | A. CATALIZADOR                  |
| A. COLECTOR DE ADMISIÓN                   | B. COLECTOR DE ESCAPE           |
| B. FILTRO DE AIRE                         |                                 |

## ÉNONCÉ DE LA GARANTIE EPA AMÉRICAINE DU CONTRÔLE DES ÉMISSIONS VOS DROITS ET OBLIGATIONS DE GARANTIE

L'Agence pour la Protection de l'Environnement américaine (ci-après dénommée EPA) et la société Generac Power Systems, Inc. (ci-après dénommée Generac) sont heureux de vous expliquer ce qu'est la garantie de votre nouvel équipement 2011 et ultérieur. Le nouvel équipement utilise des petits moteurs à allumage commandé doivent être conçus, construits et équipés dans le respect des normes nationales rigoureuses en matière de pollution pour le gouvernement fédéral. Generac garantira le système de contrôle des émissions de votre appareil pour les périodes indiquées ci-après, en l'absence d'acte abusif, de négligence, de modification non approuvée ou de maintenance inadaptée de votre équipement. Le système de contrôle des émissions sur cet appareil comprend tous les composants dont la défaillance pourrait augmenter les émissions des polluants réglementés. Ces composants sont listés dans la section Informations sur les émissions de ce manuel.

### COUVERTURE DE GARANTIE DU FABRICANT :

Cette garantie appareils SCE est valide pour deux ans, ou pour la même période comme indiqué dans la garantie limitée de Generac, selon la plus longue. Pour les appareils avec un compteur horaire, la période de la garantie est un nombre d'heures égal à la moitié de la durée de vie utile certifiée de l'appareil, ou la période de garantie spécifiée ci-dessus en années, selon la possibilité inférieure. La durée de vie utile peut être trouvée sur l'étiquette de contrôle des émissions sur le moteur. Si un composant ou système de votre équipement relatif aux émissions comporte une pièce défectueuse ou présente un défaut de fabrication pendant la durée de la garantie, les réparations ou remplacements de pièces seront effectués par un dépositaire d'entretien de garantie agréé par Generac.

### RESPONSABILITÉS DE GARANTIE DU PROPRIÉTAIRE :

En tant que propriétaire de l'appareil, vous êtes responsable de la réalisation de toute la maintenance nécessaire telle que listée dans le manuel d'entretien qui vous a été remis par l'usine. Aux fins de la garantie, Generac vous recommande de conserver tous les reçus relatifs à la maintenance effectuée sur votre génératrice, mais Generac ne peut pas refuser la garantie uniquement en raison de la non-présentation des reçus.

Vous devez cependant savoir que Generac pourra refuser tout et / ou partie de la couverture de la garantie ou de la responsabilité si votre appareil et / ou toute pièce de celle-ci ne fonctionne plus du fait d'un usage abusif, d'une négligence, d'une mauvaise maintenance ou de modifications non approuvées.

**Vous êtes chargé de contacter un dépositaire de garantie agréé par Generac dès qu'un problème se présente. Les réparations effectuées dans le cadre de la garantie devront être faites dans une période raisonnable, inférieure à 30 jours.**

Le service de garantie peut être organisé en contactant votre dépositaire ou un dépositaire de service de garantie agréé par Generac. Pour connaître le dépositaire de service de garantie agréé par Generac situé le plus près, appelez notre numéro ci-dessous, ou envoyer un courrier à [emissions@generac.com](mailto:emissions@generac.com).

**1-800-333-1322**

**REMARQUE IMPORTANTE :** Cet énoncé de garantie explique vos droits et obligations dans le cadre de la garantie du Système de Contrôle des Émissions qui vous est fournie par Generac conformément au droit de l'État fédéral. Consulter également les « Garanties limitées de Generac pour Generac Power Systems, Inc. » jointes au présent document sur un feuillet séparé, qui vous est également remis par Generac. Veuillez noter que la présente garantie ne s'applique pas aux dommages accessoires, importants ou indirects causés par des défaillances matérielles ou de fabrication, ou par tout retard de réparation ou de remplacement de la ou des pièce(s) défectueuses. La présente garantie remplace toutes les autres garanties, implicites ou explicites. En particulier, Generac n'émet aucune garantie de conformité ou d'usage pour un objectif particulier. Certains États et provinces ne permettent pas la limitation de la durée des garanties implicites. Toutes les garanties implicites qui sont autorisées par loi, seront limitées dans la durée selon les termes de la présente garantie. La limitation mentionnée ci-dessus pourrait donc ne pas s'appliquer à votre cas.

La garantie du SCE ne s'applique qu'au système de contrôle des émissions de votre nouvel équipement. Les garanties du SCE et de Generac décrivent les droits et obligations importantes relatives à votre nouvel équipement.

Le service de garantie ne peut être réalisé que par une entreprise de service agréée par Generac. En cas de demande du service de garantie, des preuves mentionnant la date de vente à l'acquéreur / au propriétaire d'origine doivent être présentées.

Pour toute question concernant vos droits et responsabilités de garantie, merci de contacter Generac à l'adresse suivante :

**ATTENTION WARRANTY DEPARTMENT  
GENERAC POWER SYSTEMS, INC.  
P.O. BOX (boîte postale) 8 • WAUKESHA, WI 53187**



## GARANTIE DU SYSTÈME DE CONTRÔLE DES ÉMISSIONS

Garantie du Système de Contrôle des Émissions (garantie du SCE) pour l'équipement utilisant de petits moteurs à allumage commandé :

- (a) Applicabilité : la présente garantie s'applique à l'équipement qui utilise de petits moteurs hors route. La période de la garantie du SCE commencera à la date d'achat / de livraison du nouvel équipement à son acquéreur / propriétaire d'origine, final, et durera pour moins de :
- (1) La période de temps spécifiée dans la présente Garantie limitée de Generac, mais pas moins de 24 mois, ou
  - (2) Pour les moteurs équipés d'un compteur horaire, un certain nombre d'heures de fonctionnement égale à la moitié de la durée de vie utile du moteur. La durée de vie utile peut est indiquée sur l'étiquette de contrôle des émissions sur le moteur.
- (b) Couverture générale de garantie d'émissions : Generac garantit à l'acquéreur / au propriétaire d'origine, final, du nouveau moteur ou équipement et à chacun des acquéreurs / propriétaires suivant que lorsqu'il est installé le SCE :
- (1) Est conçu, construit et équipé dans le respect de toutes les réglementations applicables ; et
  - (2) Ne comporte aucune pièce défectueuse ni ne présente aucun défaut de fabrication à tout moment de la période de garantie du SCE.
- (c) La garantie sur les pièces relatives aux émissions sera interprétée de la façon suivante :
- (1) Toute pièce garantie, dont le remplacement n'est pas prévu au cours des maintenances obligatoires mentionnées dans le Manuel d'entretien sera garantie pour toute la durée de la Garantie du SCE. Si l'une de ces pièces devient défectueuse pendant la durée de la Garantie du SCE, elle sera réparée ou remplacée par Generac conformément au paragraphe (4) qui suit. Ces pièces réparées ou remplacées dans le cadre de la Garantie du SCE seront garanties pour le reste de la durée de la Garantie du SCE.
  - (2) Toute pièce garantie dont il est prévu une inspection régulière dans le Manuel d'entretien sera garantie pendant toute la durée de la Garantie du SCE. Toute déclaration au niveau du Manuel d'entretien et relative à l'effet de « réparation ou remplacement si nécessaire » ne réduira pas la durée de la Garantie du SCE. Ces pièces réparées ou remplacées dans le cadre de la Garantie du SCE seront garanties pour le reste de la durée de la Garantie du SCE.
  - (3) Toute pièce garantie, dont le remplacement est pas prévu au cours des maintenances obligatoires mentionnées dans le Manuel d'entretien sera garantie pour la période précédant la date du premier remplacement prévu. Si la pièce devient défectueuse avant le premier remplacement prévu, elle sera réparée ou remplacée par Generac, conformément au paragraphe (4) qui suit. Ces pièces relatives aux émissions réparées ou remplacées dans le cadre de la Garantie du SCE seront garanties pour le reste de la durée précédant la date de leur premier remplacement prévu.
  - (4) La réparation ou le remplacement de toute pièce relative aux émissions et garantie dans le cadre de la Garantie du SCE sera réalisé sans frais pour le propriétaire dans un service de garantie agréé par Generac.
  - (5) Nonobstant les dispositions de la sous-section (4) ci-dessus, les services ou réparations sous garantie doivent être effectués aux centres d'entretien agréés par Generac.
  - (6) Si le moteur est inspecté par un service de garantie agréé par Generac, les frais de diagnostic ne seront pas à la charge de l'acquéreur / du propriétaire si la réparation entre dans le cadre de la garantie.
  - (7) Generac est tenu, pendant la durée de la Garantie du SCE, de conserver un stock de pièces relatives aux émissions et garanties suffisant afin de répondre à la demande desdites pièces.
  - (8) Toute pièce de rechange relative aux émissions agréée et approuvée par Generac pourra être utilisée pour la réalisation de toute maintenance ou réparation effectuée dans le cadre de la garantie du SCE et sera fournie sans frais à la charge de l'acquéreur / du propriétaire. Cette utilisation ne réduira pas les obligations de Generac dans le cadre de la Garantie du SCE.
  - (9) Aucune modification, autres que celles explicitement approuvées par Generac, ne peuvent être apportées à la génératrice. Les modifications non approuvées annulent la Garantie du SCE et constituera un motif suffisant pour rejeter toute demande de bénéfice de la Garantie du SCE.
  - (10) Generac ne sera pas responsable des défaillances des pièces de rechange non autorisées, ou défaillance des pièces autorisées causées par l'utilisation de pièces de rechange non autorisées.

### LES PIÈCES RELATIVES AUX ÉMISSIONS PEUVENT INCLURE CE QUI SUIT (LE CAS ÉCHÉANT) :

- |                                        |                              |
|----------------------------------------|------------------------------|
| 1) DISPOSITIF MESUREUR DE CARBURANT    | 3) SYSTÈME D'ALLUMAGE        |
| A. CARBURATEUR ET PIÈCES INTERNES      | A. BOUGIES D'ALLUMAGE        |
| B. CAPUCHON/RÉSERVOIR DE CARBURANT     | B. MODULE/BOBINES D'ALLUMAGE |
| C. CANALISATIONS DE CARBURANT          | 4) SYSTÈME D'ADMISSION D'AIR |
| D. CANALISATION DE TUYAUX D'ÉVACUATION | A. SOUPE À IMPULSION D'AIR   |
| E. RÉGULATEUR (CARBURANTS GAZEUX)      | 5) SYSTÈME D'ÉCHAPPEMENT     |
| 2) SYSTÈME D'ADMISSION D'AIR           | A. CATALYSEUR                |
| A. COLLECTEUR D'ADMISSION              | B. COLLECTEUR D'ÉCHAPPEMENT  |
| B. FILTRE À AIR                        |                              |